

D3K/D4K/D5K

Гусеничные тракторы

CATERPILLAR®



Дизельный двигатель Cat® C4.4 с технологией ACERT	D3K	D4K	D5K
Полезная мощность (согласно SAE J1349)	55,2 кВт/75 л. с.	62,6 кВт/85 л. с.	71,6 кВт/97 л. с.
Масса			
Эксплуатационная масса - XL	7795 кг	8147 кг	9408 кг
Эксплуатационная масса - LGP	8093 кг	8501 кг	9683 кг

Конструктивные особенности тракторов D3K, D4K и D5K

Удобная кабина

Просторная кабина и сиденье на пневмоподвеске обеспечивают комфортные условия работы.

Органы управления, расположенные на подлокотниках сиденья

Интуитивно понятные органы управления, расположенные на подлокотниках сиденья, способствуют повышению производительности и снижению утомляемости оператора.

Ходовая часть SystemOne™

Тракторы, оснащенные современной ходовой частью SystemOne, отличаются поразительно низким уровнем расходов на содержание и эксплуатацию.

Системы AccuGrade™

Передовые системы контроля профиля повышают точность профилирования и производительность, и снижают трудозатраты.



Содержание

Рабочее место оператора	3
Органы управления гидростатической трансмиссии	4
Двигатель	4
Ходовая часть	5
Системы AccuGrade	6
Отвал и дополнительное оборудование	7
Лебедка с гидрообъемной передачей	8
Удобство технического обслуживания	9
Поддержка потребителя	9
Технические характеристики	10
Стандартное оборудование	14
Дополнительное оборудование	15

Гусеничные тракторы Cat® D3K, D4K и D5K отличаются превосходными рабочими характеристиками, комфортом и пониженными эксплуатационными расходами. Кабина с увеличенными рабочим пространством обеспечивает комфортные условия работы для оператора. Интуитивно понятное и удобное расположение на подлокотниках сиденья органов управления позволяет точно и быстро управлять машиной. Применение передовой ходовой части SystemOne уменьшает продолжительность и уровень затрат на техническое обслуживание, повышая рентабельность машины. Система лазерной нивелировки грунта AccuGrade в сочетании со спутниковой системой навигации GPS позволяет выполнять профилирование быстрее, за меньшее число проходов, с привлечением минимального числа работников. На всех этапах земляных работ тракторы серии К демонстрируют высочайшие эксплуатационные характеристики.

Рабочее место оператора

Повышенный уровень комфорта способствует сохранению высокой работоспособности в течение всего рабочего дня.

Комфортабельное рабочее место оператора позволяет оператору работать с полной отдачей, не чувствуя напряжения до конца смены. Конструктивные особенности тракторов D3K, D4K и D5K:

- Кондиционер в стандартной комплектации кабины любого исполнения.
- Просторная кабина с увеличенным пространством для ног оператора.
- Полностью регулируемое сиденье на пневмоподвеске, дополнительно оборудованное подогревом для работы в холодных климатических условиях.
- Широкие двери кабины для обеспечения удобства входа и выхода.
- Беспрепятственный обзор углов отвала и ножа отвала особенно важен при планировке, работе у фундаментов и бордюрных камней.
- Уровень шума в кабине снижен на 4 дБ(А) до значения 80 дБ(А), что является лучшим показателем в отрасли согласно ANSI/SAE J1166 (окт.1998 г). Это обеспечивает более тихие и комфортные условия работы, благодаря чему уменьшается утомляемость и увеличивается производительность труда оператора.

Джойстики управления, расположенные на подлокотниках сиденья

Благодаря эргономичной компоновке органов управления, расположенных на подлокотниках сиденья, тракторы D3K, D4K и D5K отличаются повышенным уровнем комфорта и точностью управления. Расположение органов управления на подлокотниках сиденья позволяет защитить оператора от воздействия вибрации, и обеспечивает независимую регулировку сиденья и органов управления. Отдельные опоры для запястий и подлокотники имеют независимую регулировку.

Комплект оборудования для автоматического контроля и диагностики

Легко читаемый дисплей отображает информацию о состоянии машины. Кнопки на панели дисплея позволяют оператору задавать параметры скорости (вперед или назад), чувствительности системы управления отвалом, чувствительности рулевого управления и режимы работы педали замедлителя.

Управление положением отвала

Эргономичный джойстик удобен в работе и снижает утомляемость оператора. Интуитивно понятная схема управления джойстиком позволяет как начинающим, так и опытным операторам быстро осваивать управление машиной. Эргономичная форма новой рукоятки джойстика позволяет точно управлять подъемом и наклоном отвала, не вызывая утомления оператора. Регулировка наклона отвала с помощью регулятора на джойстике требует приложения меньших усилий по сравнению с органами управления машин конкурирующих компаний. Кнопка для "встряхивания" отвала, расположенная в верхней части рукоятки, позволяет включить быстрое движение наклона для облегчения удаления материала с отвала.

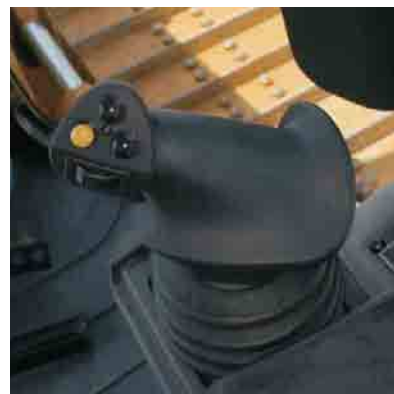

Объединенная педаль замедлителя/тормоза

Педаль замедлителя хода совмещает функции управления частотой вращения двигателя и управления тормозами. При нажатии педали замедлителя до фиксатора нижнего положения, включаются тормоза. Переключение режима работы педали замедлителя на режим управления скоростью может осуществляться также с кнопочной панели дисплея.

Органы управления гидростатической трансмиссии

Расположенные на подлокотниках сиденья органы управления повышают производительность.



Управление скоростью и направлением хода

Управление скоростью трактора, направлением движения и поворотом осуществляется одним удобным джойстиком, который не требует приложения больших усилий и снижает утомляемость, что обеспечивает более высокую производительность. Джойстик позволяет менять направление движения и имеет три фиксированных положения, соответствующих режимам движения — вперед, назад и нейтраль. При выборе направления во время движения, просто переведите джойстик в сторону желаемого перемещения машины. Чем дальше отводится джойстик вправо или влево, тем меньше будет радиус поворота. Независимо от состояния грунта обеспечивается согласованный и предсказуемый поворот.

Бесступенчатое регулирование скорости движения

Регулятор скорости, расположенный на джойстике, предназначен для бесступенчатого регулирования скорости движения, позволяя оператору выбирать оптимальную скорость движения исходя из условий работы. Исключается разрыв потока мощности при изменении скорости. Кнопка повторного включения скорости на джойстике используется для выбора одного из запрограммированных значений частоты вращения двигателя.

Маневренность

Возможность поворота под нагрузкой позволяет трактору перемещать большие объемы грунта при резких поворотах или движении по скальным участкам. Возможность поворота под нагрузкой улучшает маневренность трактора на рыхлых грунтах, и особенно полезна при работе на уклонах. Поворот на месте (с противовращением гусениц) обеспечивает улучшенную маневренность при работе вблизи препятствий и в местах с ограниченным пространством.

Двигатель

Технология ACERT™ обеспечивает снижение содержания токсичных веществ в отработавших газах и улучшает эксплуатационные характеристики двигателя.

В четырехцилиндровом рядном двигателе Cat® C4.4 с рабочим объемом 4,4 л применяется система впрыска топлива Common Rail компании Caterpillar. Благодаря внедрению технологии ACERT™, включающей ряд таких усовершенствований как электронная система управления, точная дозировка количества впрыскиваемого в цилиндр топлива и улучшенная подача воздуха, обеспечивается более полное сгорание топлива, что ведет к повышению рабочих характеристик двигателя и снижению содержания токсичных веществ в отработавших газах. Двигатель соответствует требованиям норм токсичности отработавших газов Евросоюза Stage IIIA и Японии MOC Step 3.

Двигатель C4.4 отличается повышенной мощностью, выдающейся надежностью, долговечностью, высокой чувствительностью к нагрузке и обеспечивает требуемые эксплуатационные показатели. Компактный двигатель позволяет выполнить конструктивную компоновку со сдвинутой вперед кабиной, что улучшает развесовку машины и повышает уровень комфорта оператора. Объединенные системы управления двигателя и трансмиссии обеспечивают оптимальные эксплуатационные характеристики и топливную экономичность.



Ходовая часть

Снижение стоимости владения и эксплуатационных затрат.

Расходы на обслуживание ходовой части составляют значительную часть расходов на содержание и эксплуатацию трактора. Компания Caterpillar предлагает два варианта ходовой части, которые обеспечивают снижение стоимости владения и эксплуатационных затрат. Стандартным исполнением является конструкция ходовой части с гусеничной лентой SALT (с герметизированным и смазанным узлом "палец-втулка"); ходовая часть SystemOne™ поставляется по заказу. Защитное ограждение по всей длине верхней части рамы опорных катков защитит движущиеся элементы ходовой части от абразивных материалов. Развесовка машины является основным фактором, влияющим на качество планировки. Большая длина гусениц и ширина колеи ходовой части улучшают развесовку машины, упрощая и облегчая выполнение работ на тракторе D4K, чем на машинах конкурирующих компаний.

Ходовая часть SystemOne

Применение технически передовой ходовой части SystemOne, устанавливаемой по заказу, уменьшает продолжительность и уровень затрат на техническое обслуживание, что повышает рентабельность машины. Новая конструкция узла, соединяющего звенья цепи, с поворотными втулками, позволяет продлить срок службы втулок и устраняет необходимость в повороте втулок обратной стороной. Поворотные втулки в сочетании с долговечными ведущими колесами и направляющими колесами с плоским ободом повышают срок службы и надежность всей системы. Являющаяся фактически идеальным решением для любых условий эксплуатации, ходовая часть SystemOne отличается исключительно низким уровнем вибрации, что делает движение трактора плавным и комфортным.

Ходовая часть с гусеничной лентой SALT (с герметизированным и смазанным узлом "палец-втулка")

Стандартная ходовая часть с гусеничной лентой SALT предназначена для длительной работы в тяжелых условиях. Сегменты ведущего колеса легко заменяются, что дешевле, чем замена всего колеса со ступицей.

Исполнения рамы опорных катков

Рамы опорных катков поставляются в удлиненном исполнении (XL) и в исполнении с пониженным давлением на грунт (LGP). Ходовая часть XL обеспечивает увеличенную площадь контакта гусеничной ленты с грунтом, повышенную проходимость, превосходную развесовку машины и отлично подходит для выполнения планировочных работ. В дополнение к этому, ходовая часть LGP отличается увеличенной шириной башмака гусеницы, увеличенной площадью контакта гусеничной ленты с грунтом, высокой проходимостью и устойчивостью на уклонах и наиболее подходит для финишной планировки.



Узел "палец-втулка" ходовой части SystemOne



Направляющее колесо с плоским ободом ходовой части SystemOne.

Системы AccuGrade™

Повышенная точность профилирования.

Компания Caterpillar использует прогрессивные методы и новые технические решения при производстве землеройно-транспортной техники, которая призвана обеспечить высокую точность, повышенную производительность, низкие эксплуатационные расходы и увеличенную прибыль. В состав системы AccuGrade, разработанной и интегрированной в машины и гидравлическую систему Caterpillar, входит автоматическая система регулировки положения отвала, позволяющая оператору точно выполнять профилирование. Эта система использует микропроцессор и установленные на машине датчики для расчета точного поперечного и продольного наклона отвала.

Система лазерной нивелировки грунта AccuGrade

В комплект системы лазерной нивелировки грунта AccuGrade входят лазерный передатчик и лазерные приемники, обеспечивающие точное формирование продольных и поперечных уклонов поверхностей. Лазерный передатчик создает точку для отсчета уровней по всему пространству рабочей площадки. Лазерные приемники, размещенные на отвале машины, получают точную информацию о неровностях грунта от лазерного передатчика. Система осуществляет автоматическое управление в копирном режиме положением отвала, регулируя угол перекоса и угол наклона отвала, для достижения заданного профиля. Оператор просто управляет поворотом машины. Автоматическое управление отвалом повышает производительность труда оператора за счет создания точного профиля за меньшее число проходов, чем когда-либо ранее, снижая необходимость в традиционном нивелировании или контроле профиля. Система также определяет необходимость выемки или засыпки грунта в конкретной точке в режиме ручного управления отвалом. Работа по профилированию выполняется более быстро, точно и с меньшими трудозатратами. Система лазерной нивелировки грунта AccuGrade хорошо подходит для выполнения таких планировочных работ, как подготовка поверхности для бетонной подушки или подъездной дороги.

Система AccuGrade GPS

Система AccuGrade GPS обрабатывает информацию о положении машины, получаемую с помощью сигналов навигационных спутников GPS, и сравнивает положение отвала с проектным планом возводимого объекта. Необходимая информация выводится на установленный в кабине дисплей, показывающий положение отвала по отношению к грунту и требования к выемке или засыпке грунта в конкретной точке, положение отвала относительно плана возводимого объекта и графический план на котором показывается положение машины в горизонтальной и вертикальной проекциях. Система AccuGrade GPS обеспечивает оператора всей необходимой информацией для выполнения работ по профилированию. Средства контроля вертикального и горизонтального положения визуально указывают оператору уровень грунта. В режиме автоматического управления гидросистема автоматически регулирует положение отвала по мере продвижения машины по площадке. Оператор просто использует световые лучи для направления машины, обеспечивая точное профилирование



Дисплей системы лазерной нивелировки грунта AccuGrade



Дисплей системы AccuGrade GPS

продольного и поперечного уклонов, что позволяет повысить производительность без приложения особых усилий. Система AccuGrade GPS наилучшим образом подходит для работ по нарезке террас на косогорах и формированию границ.

Монитор системы AccuGrade

Компания Caterpillar первая в мире объединила систему управления положением отвала и монитор в удобную приборную панель. Монитор системы AccuGrade удобно расположен, позволяя оператору считывать информацию с экрана, при этом сохраняется визуальный контроль положения углов отвала.

Отвал и дополнительное оборудование

Навесное оборудование компании Caterpillar идеально подходит для тяжелых бульдозерных работ.



Отвал с регулируемым углом поворота и перекоса (VPAT)

Отвал с регулируемым углом поворота и перекоса (VPAT) предназначен для финишной планировки, засыпки траншей, рытья V-образных канав, отсыпки грунта валами, разравнивания насыпного материала, расчистки средних по размерам площадок и тяжелых бульдозерных работ. Предназначенный для тяжелых условий эксплуатации, этот долговечный отвал с шестью гидравлическими магистралями управления позволяет регулировать углы перекоса и наклона. Улучшен обзор углов отвала и ножа. Это особенно важно при работе вблизи бордюров и фундаментов зданий.

Параллелограммный рыхлитель

Мощный параллелограммный рыхлитель позволяет выполнить большой объем рыхлительных работ. Благодаря конструкции параллелограммного рычажного механизма рыхлителя обеспечивается лучшее заглубление и повышенная маневренность в местах с ограниченным пространством.

Дополнительное оборудование для лесной промышленности

Простота и удобство работы в лесных хозяйствах. Тракторы D3K, D4K и D5K имеют следующие конструктивные особенности, что делает их пригодными для работ в лесных хозяйствах:

- Лесной отвал, отличающийся исключительной прочностью для дополнительной защиты трактора от лесосечных отходов и обеспечивающий повышенную производительность.
- Лебедка Caterpillar с гидростатическим приводом характеризуется бесступенчатой регулировкой скорости наматывания троса и высоким тяговым усилием.
- Защитное ограждение по всему периметру кабины для дополнительной защиты.
- Усиленное заднее ограждение топливного бака.



Лебедка с гидрообъемной передачей

Бесступенчатое регулирование скорости наматывания троса.

Лебедка Caterpillar с гидростатическим приводом обеспечивает более точное управление грузом, благодаря бесступенчатой регулировке скорости наматывания троса и высокому тяговому усилию. Управление механической лебедкой требует от оператора подбора передаточного отношения лебедки. Лебедка Caterpillar с гидростатическим приводом устраняет этот недостаток, сочетая скорость стандартной лебедки и тяговое усилие тихоходной лебедки.

В итоге:

- Превосходное тяговое усилие на любой скорости
- Бесступенчатая регулировка скорости наматывания троса
- Меньшее приложение усилий от оператора
- Превосходное управление грузом



Удобство технического обслуживания

Удобство доступа и минимальный объем работ по техническому обслуживанию позволяют машине больше времени находится на рабочей площадке.



Простота доступа

Длительные интервалы и простота технического обслуживания обеспечивают поддержание машины в рабочем состоянии и снижают эксплуатационные расходы и общую стоимость владения. Большая дверца на петлях с левой стороны моторного отсека обеспечивает удобный доступ ко всем точкам ежедневного обслуживания двигателя, включая топливные фильтры и водоотделитель, масляный фильтр, указатель уровня моторного масла и патрубков маслосливной горловины, топливоподкачивающий насос и воздухоочиститель с воздушным фильтром предварительной очистки. Сгруппированные штуцеры для замера давления позволяют быстро проверить техническое состояние гидравлической системы. Фильтры гидросистемы расположены в левом заднем отсеке технического обслуживания и доступны с уровня земли.

Система связи Product Link

Поставляемая по заказу система связи Product Link упрощает управление машинным парком. При помощи спутниковой или сотовой связи система Product Link автоматически передает информацию о местоположении машины и наработке машины (моточасы), активные и регистрируемые коды обслуживания и аварийные сигналы.

Противоугонная система машин Caterpillar

Поставляемая по заказу противоугонная система (MSS) использует программируемый ключ управления двигателем, что позволяет предотвратить кражу, вандализм и несанкционированное использование машины. В противоугонной системе MSS используются электронные, программируемые ключи, ограничивающие доступ к машине до определенного круга лиц или времени дня.

Поддержка потребителя

Полная техническая поддержка потребителя.

Дилер компании Caterpillar поможет подобрать машину необходимой комплектации и обеспечит дальнейшее ее обслуживание.

- При выборе машины сделайте сравнительный анализ машин: оцените срок службы компонентов, затраты на профилактическое техобслуживание и издержки производства.
- Гибкая система финансирования ориентирована на разных клиентов.
- Дилер компании Caterpillar поможет подсчитать затраты на ремонт, восстановление и замену машины, чтобы сделать правильный выбор.
- Более подробную информацию о продуктах Caterpillar, услугах дилеров и продукции промышленного назначения можно найти на сайте www.cat.ru.



Технические характеристики тракторов D3K, D4K и D5K

Двигатель

Двигатель Cat® C4.4 ACERT™

	D3K	D4K	D5K
Полная мощность	60,5 кВт/ 82 л. с.	68,5 кВт/ 93 л. с.	74,5 кВт/ 101 л. с.
Полезная мощность			
ISO 9249	55,2 кВт/ 75 л. с.	62,6 кВт/ 85 л. с.	71,6 кВт/ 97 л. с.
ЕЕС 80/1269	55,2 кВт/ 75 л. с.	62,6 кВт/ 85 л. с.	71,6 кВт/ 97 л. с.
Рабочий объем	4400 см ³	4400 см ³	4400 см ³
Диаметр цилиндра	105 мм	105 мм	105 мм
Ход поршня	127 мм	127 мм	127 мм

- Номинальные значения полезной мощности проверялись при условиях, описанных в указанных стандартах.
- Номинальная мощность при 1900 об/мин.
- Указанная полезная мощность представляет собой мощность на маховике двигателя, оборудованного вентилятором, воздухоочистителем, глушителем и генератором.
- При работе на высоте до 3000 м над уровнем моря снижения номинальной мощности двигателя не происходит.

Значения массы

	D3K	D4K	D5K
Эксплуатационная масса - XL	7795 кг	8147 кг	9408 кг
Эксплуатационная масса - LGP	8093 кг	8501 кг	9683 кг

- Масса включает массу отвала, навеса с конструкцией ROPS, устройства подачи звукового сигнала заднего хода, оператора, охлаждающей жидкости, смазочных материалов и массу полного топливного бака.

Рыхлитель

Тип: параллелограммный

	D3K	D4K	D5K
Количество стоек	3	3	3
Максимальная глубина обработки	337,5 мм	337,5 мм	337,5 мм
Максимальный вылет на уровне опорной поверхности	596 мм	596 мм	555 мм
Максимальный дорожный просвет под наконечником зуба	448 мм	448 мм	448 мм
Габаритная ширина	1710 мм	1710 мм	1710 мм
Высота	165 мм	165 мм	165 мм
Масса	554 кг	554 кг	554 кг

Тягово-сцепное устройство

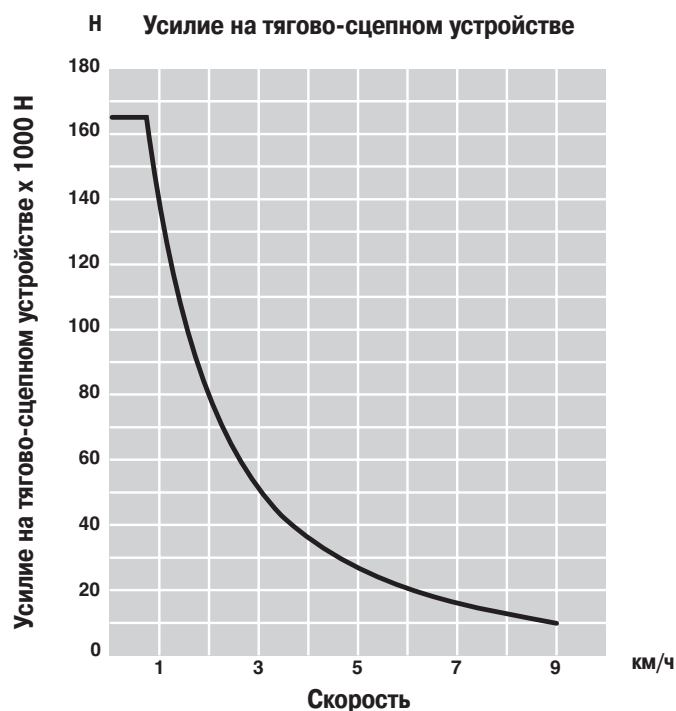

Ходовая часть

	D3K	D4K	D5K
Количество катков (с каждой стороны)	6	7	7
Количество башмаков (с каждой стороны)			
Ходовая часть с гусеничной лентой SALT	41	43	40
Ходовая часть SystemOne	36	38	36
Ширина башмака			
XL	406 мм	460 мм	510 мм
LGP	635 мм	635 мм	660 мм
Опорная длина гусеничной ленты			
XL	2095 мм	2248 мм	2310 мм
LGP	2095 мм	2248 мм	2310 мм
Ширина колеи			
XL	1495 мм	1550 мм	1600 мм
LGP	1725 мм	1725 мм	1750 мм
Площадь опорной поверхности			
XL	17 011 см ²	20 682 см ²	23 562 см ²
LGP	26 697 см ²	28 550 см ²	30 492 см ²
Давление на грунт			
XL	0,45 бар	0,39 бар	0,39 бар
LGP	0,30 бар	0,29 бар	0,31 бар

- Гидравлические натяжители гусениц.
- Рамы опорных катков коробчатого сечения.
- Концевые направляющие ограждения, крепящиеся на болтах.
- Защита устройства натяжения с ограждением ведущих колес и скребками.
- Состоящее из двух частей и соединяемое посредством шлицев разъемное замыкающее звено (SALT).
- Башмаки с одним грунтозацепом.
- Сегменты венца ведущего колеса (SALT).
- Герметизированные и смазанные катки и направляющие колеса.

Соответствие стандартам

Конструкция защиты при опрокидывании (ROPS)

ISO 3471-94, ISO 3164-95

Конструкция защиты от падающих предметов (FOPS)

ISO 3449-92

Лебедка

	D3K	D4K	D5K
Масса	610 кг	610 кг	610 кг
Привод лебедки	Гидростатический	Гидростатический	Гидростатический
Управление	Гидравлическое	Гидравлическое	Гидравлическое
Скорость	Регулируемая	Регулируемая	Регулируемая
Длина лебедки	705 мм	705 мм	705 мм
Габаритная ширина	741 мм	741 мм	741 мм
Диаметр барабана	254 мм	254 мм	254 мм
Ширина барабана	274 мм	274 мм	274 мм
Вертикальный зазор	171,5 мм	171,5 мм	171,5 мм
Диаметр троса			
рекомендуемый	16 мм	16 мм	16 мм
по заказу	19 мм	19 мм	19 мм
Емкость барабана			
рекомендуемый трос	113 м	113 м	113 м
трос, поставляемый по заказу	78 м	78 м	78 м
Максимальное тяговое усилие			
пустой барабан	18 144 кг	18 144 кг	18 144 кг
полный барабан	11 340 кг	11 340 кг	11 340 кг
Максимальная скорость намотки троса			
пустой барабан	40 м/мин	40 м/мин	40 м/мин
полный барабан	63 м/мин	63 м/мин	63 м/мин

- Бесступенчатое регулирование скорости наматывания троса и тяговое усилие от 0 до максимума.
- Размыкание кинематической связи барабана и привода, растормаживание и положение свободного сматывания (стандартная комплектация).
- Единая рукоятка, гидравлическое управление, не требующее приложения больших усилий.
- Точное управление подъемом груза и регулирование скорости.
- Встроенное тягово-сцепное устройство.
- Канатоукладчик с 3 направляющими роликами. Возможна поставка комплекта для добавления 4-го направляющего ролика.

Трансмиссия

Все модели	
Насосы привода	2
Гидромоторы привода гусеницы	2
Давление открытия предохранительного клапана	476 бар
Максимальная транспортная скорость	
передний ход	9 км/ч
задний ход	10 км/ч

- Двухконтурный гидростатический привод с замкнутым контуром обеспечивает бесступенчатое регулирование скорости в пределах 0-9 км/ч вперед и 0-10 км/ч назад.
- Полнопоточные масляные фильтры ходовой гидросистемы.
- Насосы привода: два аксиально-поршневых гидронасоса с регулируемым рабочим объемом, расположены тандемом на картере маховика.
- Гидромоторы привода гусеницы: два кулисных поршневых гидромотора с переменным рабочим объемом.

Заправочные емкости

Все модели	л
Топливный бак	195
Картер двигателя и фильтр	11
Бортовые редукторы, XL (с каждой стороны)	10
Бортовые редукторы, LGP (с каждой стороны)	10
Система охлаждения	22,4
Трансмиссия/гидробак	59,5

Органы управления гидросистемой

Производительность насоса	73,5 л/мин
Давление настройки предохранительного клапана	206 бар
• Расход гидравлической системы при 2150 об/мин и 69 бар.	
• Положения органов управления:	
– Гидроцилиндры подъема – подъем, удержание, опускание и плавающее положение.	
– Гидроцилиндры перекоса – влево, удержание, вправо.	
– Гидроцилиндры поворота – влево, удержание, вправо.	
– Гидроцилиндры рыхлителя – подъем, удержание, опускание.	

Бортовой редуктор

Конструктивные особенности:

- Двухступенчатая планетарная передача.
- Расположен независимо от рамы опорных катков для защиты от воздействия массы машины и ударных нагрузок при столкновениях с неровностями грунта.

Управление поворотом и торможение

Конструктивные особенности:

- Поворот с полной нагрузкой.
- Противовращение гусениц.
- Управление скоростью, направлением движения и поворотом осуществляется с помощью одного джойстика.
- Динамическое торможение осуществляется гидростатическим приводом при использовании джойстика управления, педали замедлителя хода или тормоза.

Габаритные размеры

Все размеры указаны приблизительно.

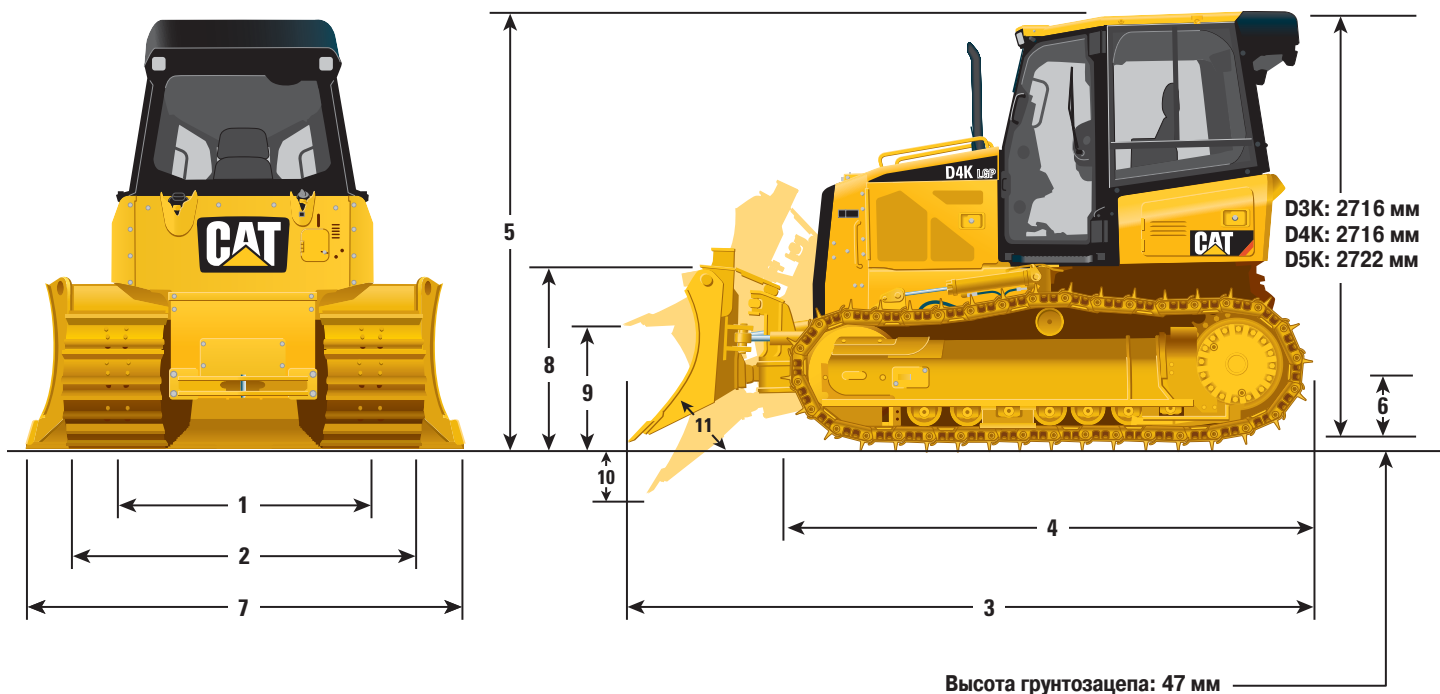

	D3K		D4K		D5K	
	XL	LGP	XL	LGP	XL	LGP
	мм	мм	мм	мм	мм	мм
1 Ширина колеи	1495	1725	1550	1725	1600	1750
2 Ширина трактора (стандартные башмаки, без отвала)	1902	2360	2010	2360	2110	2410
3 Габаритная длина (с отвалом)	4266	4255	4274	4266	4321	4294
4 Длина базового трактора (без отвала)	3275	3275	3275	3275	3265	3265
5 Высота трактора	2763	2763	2763	2763	2769	2769
6 Дорожный просвет	332	332	332	332	332	332

Отвал	XL	*	LGP	XL	*	LGP	XL	*	LGP
	мм	мм	мм	мм	мм	мм	мм	мм	мм
7 Ширина отвала	2646	2921	3149	2782	2921	3149	2886	2921	3220
8 Высота отвала	910	860	860	1010	860	910	1050	1010	1010
9 Высота подъема отвала	730	743	730	743	743	708	767	767	787
10 Глубина резания	573	573	573	573	590	590	586	572	572
11 Угол поворота режущего ножа отвала, регулируется	52-58°	52-58°	52-58°	52-58°	52-58°	52-58°	52-58°	52-58°	52-58°
Максимальный перекося	387	448	438	387	448	438	402	448	448
Максимальный угол поворота (на обе стороны)	25°	25°	25°	25°	25°	25°	25°	25°	25°
Ширина отвала при максимальном угле поворота	2417	2669	2874	2542	2669	2874	2636	2669	2940
Вместимость отвала (SAE)	1,52 м³	1,50 м³	1,66 м³	1,98 м³	1,50 м³	1,85 м³	2,09 м³	1,50 м³	2,34 м³

* Промежуточные

Стандартное оборудование тракторов D3K, D4K и D5K

Состав стандартного оборудования может изменяться. Подробную информацию можно получить у дилера компании Caterpillar

ЭЛЕКТРООБОРУДОВАНИЕ

Звуковой сигнал

Звуковой сигнал заднего хода

Диагностический разъем

Аккумуляторные батареи для тяжелых условий эксплуатации, сила тока для холодного запуска двигателя 750 А

Генератор переменного тока 120 А, 12 В, бесщеточный, для тяжелых условий эксплуатации

Стартер электрический, 12 В

РАБОЧЕЕ МЕСТО ОПЕРАТОРА

Кабина ROPS/FOPS с опускающимися боковыми окнами и кондиционером

Сиденье Cat C500 Comfort (тканевая обивка) на пневмоподвеске, с регулируемыми подлокотниками

Ремень безопасности шириной 76 мм, с инерционной катушкой

Регулируемые электрогидравлические органы управления, расположенные на подлокотниках сиденья

Упоры для ног

Компактная приборная панель включает в себя:

- Указатели температуры охлаждающей жидкости, температуры гидравлического масла и уровня топлива
- 12 указателей
- Цифровой дисплей (скорость движения машины, частота вращения двигателя, счетчик моточасов)

Переключатель частоты вращения двигателя

Ограничитель транспортной скорости

Независимая настройка скорости для движения вперед/назад

Единая педаль, совмещающая функции педали замедлителя хода и педали тормоза.

Зеркало заднего вида

Розетка электропитания, 12 В

Крючок для одежды

Вещевой отсек

Подстаканник

Износостойкий резиновый напольный коврик

Омыватель ветрового стекла, стеклоочистители: задние, передние

СИЛОВАЯ ПЕРЕДАЧА

Дизельный двигатель Caterpillar C4.4 с технологией ACERT и турбонаддувом

Алюминиевая сердцевина узлов системы охлаждения (радиатор, маслоохладитель)

Вентилятор системы вентиляции кабины

Воздушный фильтр с фильтром предварительной очистки и автоматическим выталкивателем пыли, забор воздуха из подкапотного пространства.

Топливоподкачивающий насос со встроенным топливным фильтром/водоотделителем

Двухконтурный гидростатический привод с замкнутым контуром

Глушитель, расположенный под капотом

ГИДРАВЛИЧЕСКАЯ СИСТЕМА

Гидравлическая система, 3-золотниковый гидрораспределитель

ХОДОВАЯ ЧАСТЬ

Ходовая часть с гусеничной лентой SALT

Катки и направляющие колеса, смазанные на весь срок службы

Поддерживающие катки

D3K: гусеничная лента, 46 звеньев;

• Исполнение XL 406 мм

• Исполнение LGP 635 мм

D4K: гусеничная лента, 43 звена:

• Исполнение XL 457 мм

• Исполнение LGP 635 мм

D5K: гусеничная лента, 40 звеньев:

• Исполнение XL 510 мм

• Исполнение LGP 660 мм

Гидравлические натяжители гусениц

ПРОЧЕЕ СТАНДАРТНОЕ ОБОРУДОВАНИЕ

Универсальная С-образная рама поворотного отвала, отвал с регулируемым углом поворота и перекоса (VPAT), гидроцилиндры и трубопроводы

Топливный бак

Усиленное ограждение поддона картера двигателя

Запираемый моторный отсек

Ограждения направляющих катков

Защитная решетка радиатора

Переднее тягово-сцепное устройство

Жесткое тягово-сцепное устройство

Клапаны для отбора проб эксплуатационных жидкостей при проведении профилактического техобслуживания и диагностики, включая программу S • O • SSM (двигатель, силовая передача и гидросистема)

АНТИФРИЗ

Охлаждающая жидкость увеличенного срока службы (до -37°C)

Дополнительное оборудование тракторов D3K, D4K и D5K

Состав оборудования, устанавливаемого по заказу, может изменяться. Подробную информацию можно получить у дилера компании Caterpillar.

ЭЛЕКТРООБОРУДОВАНИЕ

Встроенные галогенные лампы, две передних и одна задняя

Встроенные галогенные лампы, четыре передних и две задних

СИЛОВАЯ ПЕРЕДАЧА

Вспомогательный привод

Привод тяговой лебедки

ХОДОВАЯ ЧАСТЬ

D3K:

Исполнение XL

- Гусеничная лента шириной 406 мм ходовой части SystemOne™ для средних условий эксплуатации
- Гусеничная лента шириной 356 мм ходовой части SALT

Исполнение LGP

- Гусеничная лента шириной 635 мм ходовой части SystemOne™ для средних условий эксплуатации
- Гусеничная лента шириной 635 мм ходовой части SALT, самоочищающаяся
- Гусеничная лента шириной 635 мм ходовой части SystemOne™

D4K:

Исполнение XL

- Гусеничная лента шириной 457 мм ходовой части SystemOne™ для средних условий эксплуатации

Исполнение LGP

- Гусеничная лента шириной 635 мм (25 дюймов) ходовой части SystemOne™ для средних условий эксплуатации

D5K:

Исполнение XL

- Гусеничная лента шириной 510 мм ходовой части SystemOne™ для средних условий эксплуатации

Исполнение LGP

- Гусеничная лента шириной 660 мм ходовой части SystemOne™ для средних условий эксплуатации
- Гусеничная лента шириной 760 мм ходовой части SystemOne™ для средних условий эксплуатации

РАБОЧЕЕ МЕСТО ОПЕРАТОРА

Кабина

Кабина с окнами из поликарбоната, ограждением по всему периметру

Сиденье с тканевой обивкой, на пневмоподвеске, с подогревом

Радиоприемник (AM/FM) и CD плеер

ГИДРАВЛИЧЕСКАЯ СИСТЕМА

Гидросистема с 4-золотниковым гидрораспределителем при использовании рыхлителя

Гидросистема с 4-золотниковым гидрораспределителем при использовании тяговой лебедки

ЗАЩИТНЫЕ ОГРАЖДЕНИЯ

Усиленное заднее ограждение

Усиленная защитная решетка радиатора

Центральные направляющие ограждения гусеничной ленты

Направляющие ограждения гусеничной ленты полной длины

Задняя защитная решетка кабины

Боковая защитная решетка кабины

Задняя защитная решетка навеса

Передняя и боковые защитные решетки навеса

Веткосбрасыватели передние

Веткосбрасыватели задние

ОТВАЛЫ

Отвал с регулируемым углом поворота и перекоса (VPAT) для исполнения XL

Отвал с регулируемым углом поворота и перекоса (VPAT) для исполнения LGP

Отвал с регулируемым углом поворота и перекоса (VPAT) промежуточный

Задненавесное дополнительное оборудование

Тягово-сцепное устройство для буксировки

Крепления для установки тяговой лебедки

Рыхлитель параллелограммного типа, трехстоечный

УПРАВЛЕНИЕ ЗАДНЕНАВЕСНЫМ ОБОРУДОВАНИЕМ

Органы управления рыхлителем

Органы управления лебедкой

Органы управления рыхлителем и лебедкой

СИСТЕМЫ УПРАВЛЕНИЯ И НАВИГАЦИИ

Комплект готовности к монтажу систем AccuGrade

СРЕДСТВА ОБЛЕГЧЕНИЯ ПУСКА ДВИГАТЕЛЯ

Подогреватель охлаждающей жидкости двигателя, 120 В

Система облегчения пуска двигателя (впрыск эфира)

ПРОЧЕЕ ОБОРУДОВАНИЕ

Моторный отсек, оснащенный системой шумоподавления

Противоугонная система машин Caterpillar

Система связи Caterpillar Product Link 321

Система связи Caterpillar Product Link 121

АНТИФРИЗ

Охлаждающая жидкость с увеличенным сроком службы (-50° C)

ОБОРУДОВАНИЕ, УСТАНОВЛИВАЕМОЕ НА РАБОЧЕЙ ПЛОЩАДКЕ

Тяговая лебедка с гидростатическим приводом

Гусеничные тракторы D3K, D4K и D5K

Более подробную информацию о продуктах Caterpillar, услугах дилеров и продукции промышленного назначения можно найти на сайте www.cat.ru

HRHT3780 (05/2008) hr

В материалы и технические характеристики могут быть внесены изменения без предварительного уведомления. Машины, изображенные на фотографиях, могут быть оснащены оборудованием, не входящим в стандартную комплектацию. Информацию об оборудовании, устанавливаемом по заказу, можно получить у дилеров компании Caterpillar.

© 2007 Caterpillar – Все права защищены

CAT, CATERPILLAR, соответствующие логотипы, использованный фирменный желтый цвет Caterpillar Yellow и фирменная униформа POWER EDGE™, равно как использованные в настоящей публикации элементы фирменного стиля и стиля оформления продуктов, являются торговыми марками компании Caterpillar и не могут использоваться без соответствующего разрешения.

CATERPILLAR®