

SOLAR 140wv

Bedrijfsgewicht: 12.700 ~ 14.800 kg

Capaciteit Standaardbak (SAE): 0,28 ~ 0,75 m³

Nominaal motorvermogen: 96 kW (128 pk) / 2.200 tpm



www.eurodaewoo.com

DAEWOO
Tracing the Way

Courtesy of Machine.Market

Prestaties

Deze graafmachine is uitgerust met een watergekoelde dieselmotor met intercooler; die een uiterst laag brandstofverbruik koppelt aan vrijwel het grootste vermogen in zijn klasse. Dankzij het vernieuwde e-EPOS systeem zijn de inzetbaarheid en productiviteit van deze vernieuwde graafmachines nog meer toegenomen.



Joystick hendels met drie schakelaars

Beide joysticks zijn voorzien van schakelaars voor de bediening van supplementaire uitrustingen zoals grijpers, scharen, enz.

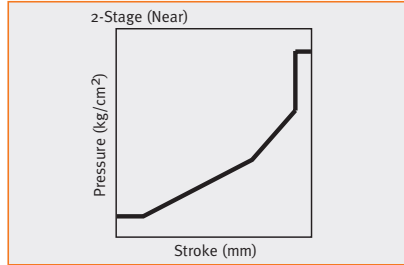

Verbeterde wendbaarheid en bediening

Een nieuwe generatie ventielblokken en joystickventielen zorgt ervoor dat de machine onmiddellijk reageert, en dat de machinebewegingen snel en toch gelijkmatig kunnen worden uitgevoerd.

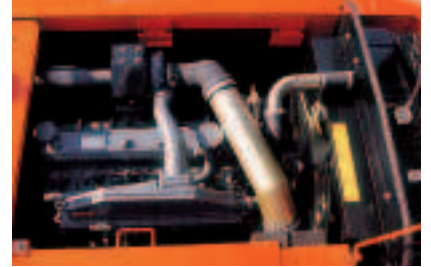

Watergekoelde intercooler motor

Het grootste vermogen in zijn klasse, gecombineerd met het hoogste brandstofrendement.

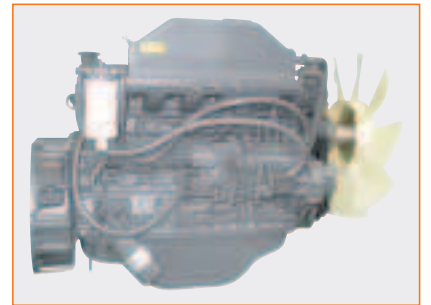

Milieuvriendelijke, "groene motor"

De motor van deze machine voldoet ruimschoots aan de strenge Europese Stage II – norm en aan de geldende normen betreffende uitlaatgassen.



Buitengewoon betrouwbaar

In het Daewoo testcentrum worden alle afzonderlijke onderdelen evenals de compleet afgewerkte machines uitvoerig getest, zodat aan elke klant een betrouwbare machine kan worden afgeleverd.



Vertikaal gemonteerde transmissie

De transmissie is vertikaal gemonteerd om de bodemvrijheid van de rijmotor te vergroten, het waarborgt de werking van de rijmotor tijdens het rijden in ruw terrein.

Hitteschild voor de turbocharger

Voor de turbocharger werd een hitteschild gemonteerd zodat de machinist bij motorcontroles niet in aanraking komt met hete oppervlakken.



Werkomgeving

Ruime cabine die voldoet aan de geldende ISO normen en die een onbelemmerd zicht rondom de machine garandeert. De geluidsarme, nagenoeg trillingsvrije en comfortabele cabine, biedt de machinist dag na dag een veilige en ergonomische werkomgeving.

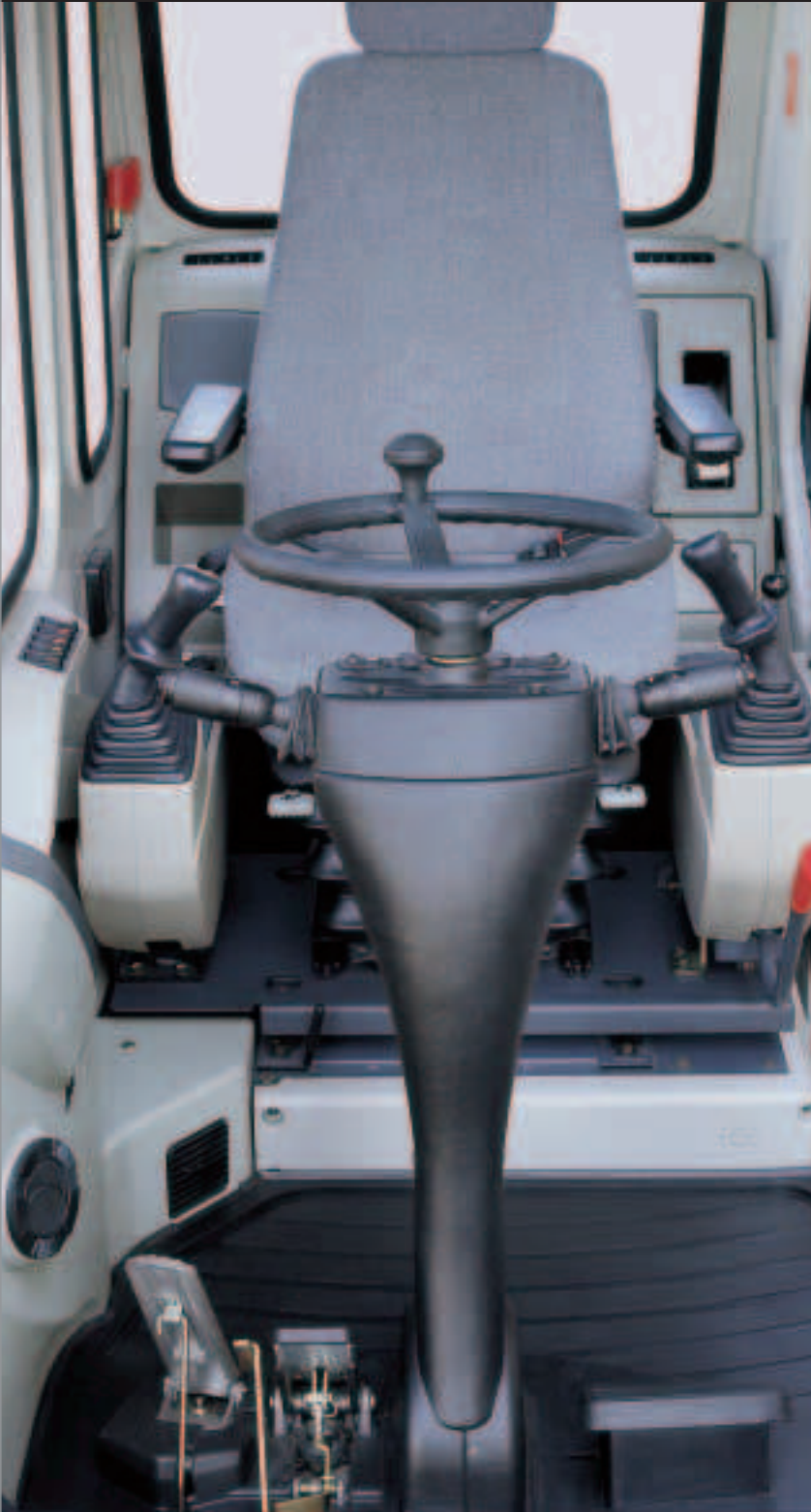

Verstelbare stuurkolom

Door de verstelbare stuurkolom naar voren of naar achteren te verstellen is het mogelijk om het stuur optimaal aan de zitpositie van de bestuurder aan te passen, waardoor tijdens het rijden eenvoudig kan worden gestuurd en inspanning wordt beperkt.

Meer beenruimte

De instrumenten, bedieningshendels en accessoires zijn ergonomisch gemonteerd. De bestuurderszetel kan 300 mm naar voor of achter worden geschoven waardoor voldoende beenruimte beschikbaar is.





Airconditioning

Een tiptoets vergemakkelijkt het bedienen van de airconditioning, een variabel luchtcirculatiesysteem voor betere verwarming en verkoeling. Een voorruit ontdooi-systeem is toegevoegd zodat zicht onder alle omstandigheden mogelijk is.

- Eenvoudig te vervangen luchtfilter
- Grote koellucht inlaatroosters
- Geïntegreerd standaard frisse lucht en recirculatie systeem
- Gesloten aanjagercircuit

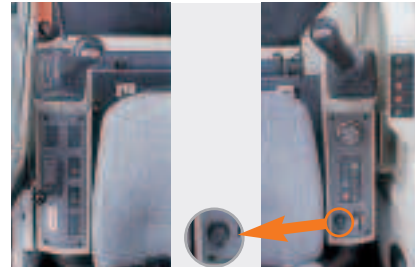

Bekerhouder

Er is een handige inklapbare bekerhouder geïnstalleerd voor een blikje of een kopje.

12 V Spanningsaansluiting

Deze aansluiting kan gebruikt worden voor het opladen van een mobiele telefoon of een ander 12 volts apparaat.

Minder trillingen door verbeterde montage van de cabine

Verbeterde afdichtings- en isolatiematerialen reduceren het geluid in de cabine tot het niveau van een moderne auto. Speciale lijmtechnieken, een aangepast frame en een ergonomische zetel zorgen ervoor dat hinderlijke trillingen worden geabsorbeerd, waardoor het comfort voor de machinist aanzienlijk verhoogt.

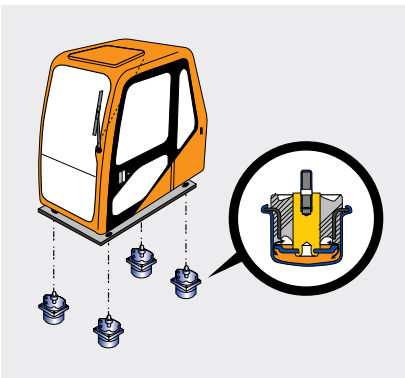

Extra lange ruitenwischerbladen

Verbeterd zicht bij regenweer dankzij extra lange ruitenwischerbladen.

Groot dakluik

Een groot dakluik garandeert een verbeterd zicht op werkzaamheden in de hoogte.



Onderhoud

Onderhoudscontroles zijn snel en eenvoudig uit te voeren, waardoor de levensduur van de machine toeneemt.



Waterafscheider

De transparante waterafscheider is op een gemakkelijk bereikbare plaats gemonteerd zodat het brandstofcircuit eenvoudig kan onderhouden worden.

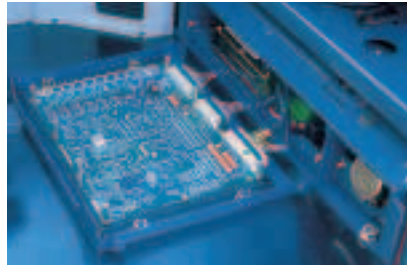

Gemakkelijk toegang tot zekeringen

De zekeringen, elektrische en elektronische componenten zijn gemonteerd in een lade die bij eventuele elektrische storingen gemakkelijk kan worden uitgeschoven.



PC controle – aansluiting (SMS)

Door een laptop op de speciale communicatiepoort aan te sluiten (e-EPOS systeem) kunnen gegevens zoals oliedruk en machinetoerental grafisch worden weergegeven. Ook andere machinegegevens kunnen worden opgeslagen en later afgedrukt.



Grote brandstoftank

Dankzij de grote brandstoftank van 230 liter wordt het aantal tankbeurten aanzienlijk verminderd.

Brandstofpeilglas

Het brandstofpeilglas is aan de zijkant van de brandstoftank, op een goed zichtbare plaats gemonteerd, en toont onder alle omstandigheden het exacte brandstofpeil. Vanzelfsprekend kan dit ook worden afgelezen op het dashboard.

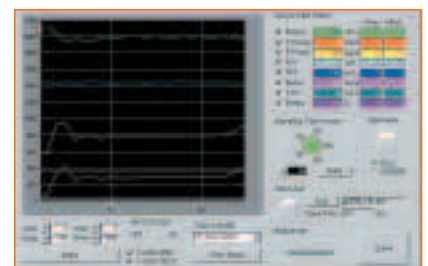

Olie aflatplug

De aflatplug van het motoroliecarter is voorzien van een snelkoppeling waarop een slang kan worden aangesloten. Hierdoor kan de motorolie snel en op een milieuvriendelijke manier vervangen worden.

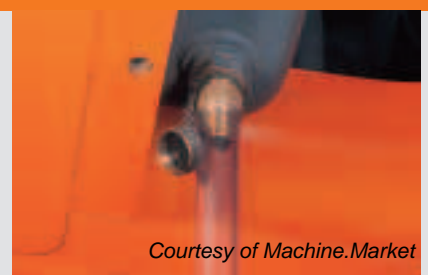

GRAFISCHE DISPLAY

De LCD monitor informeert U aan de hand van tekst en symbolen over de gekozen werktoestand, motortoerental, werkdrukken, enz.

VEREENVOUDIGDE BEDIENING

De 3 werkstanden zoals gekend van de vroegere modellen werden teruggebracht naar 2 werkstanden:

Digging Mode :

algemeen graafwerk, nivelleren, laadwerkzaamheden, enz.

Trenching Mode :

werkzaamheden waarbij de graafarm prioritair wordt gebruikt : sleufgraven, tallud werkzaamheden, afgraven van bovenlaag, enz.

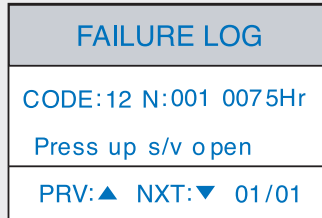

Zelfdiagnose en Storingsgeheugenfuncties

Eventuele storingen worden weergegeven op de LCD monitor en opgeslagen in het geheugen zodat een correcte diagnose kan worden gesteld en het probleem sneller kan worden verholpen.



Digitale klok met dag- en datumaanduiding

De digitale klok is duidelijk afleesbaar en geeft zowel de tijd als de datum weer.



Onderhoudsintervallen voor vervangen van filters en oliën

Weergave van onderhoudsintervallen voor verschillende filters en oliën.

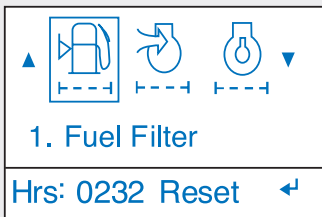

Meertalige display

De gebruikerstaal in het menu kan in meerdere talen worden ingesteld.

Machinegegevens

De LCD monitor geeft verschillende machinegegevens weer zoals motortoerental, oliedrukken, enz.

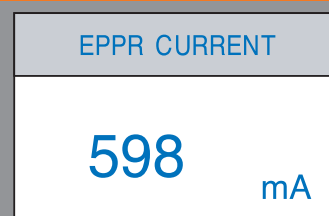

Technische gegevens



MOTOR

MODEL

DAEWOO DB58TIS

TYPE

Watergekoeld, 4 - takt, 6 cilinders in lijn, dieselmotor met directe inspuiting in de kamer. Lucht-water intercooler.

NOMINAAL VERMOGEN VAN HET VLEGGWIEL

DIN 6271, netto 96 kW (128 pk)
bij 2.200 tpm
SAE J1349, netto 96 kW (128 Hp)
bij 2.200 tpm

ZUIGERVERPLAATSING

5.785 cc

MAXIMUM KOPPEL

50 kgf.m (490 Nm) bij 1.600 tpm

BORING EN SLAG

102 x 118 mm

STARTSYSTEEM

24 V elektrische motor

BATTERIJEN

2 x 12 V x 100 Ah

AUTOMATISCH DECELERATIESYSTEEM

Het toerental van de motor wordt automatisch teruggebracht tot het stationaire toerental na een tijdspanne van ongeveer 4 seconden wanneer alle bedieningshendels in neutrale stand staan, zodat energie gespaard wordt en het geluidsniveau daalt.



HYDRAULISCH SYSTEEM

Daewoo's e-EPOS (Electronic Power Optimizing System) combineert een maximale werkefficiëntie met een beperkt brandstofverbruik.

- Werkingssysteem met 2 vermogensmodes
- Selectiesysteem met 2 werkingssmodes
- Computergestuurde controle van de motorpomp
- Hydraulisch systeem dat een volledig onafhankelijke en gecombineerde werking verzekert
- Cross-sensing en brandstofbesparend pompsysteem
- Automatisch deceleratiesysteem
- Systeem met 2 rijversnellingen voor hoge trekkracht en hoge rijnsnelheid
- Rijmotor met remkoppelsysteem
- Rijsysteem met cruise control

HOOFDPOMPEN

2 axiale zuigerpompen met variabele verplaatsing.

Max. oliedebiet 2 x 162 l/min

SERVOPOMP

Tandwielpompe
Max. oliedebiet 22 l/min
Drukafstelling 39 bar

REMPOMP

Tandwielpompe
Max. oliedebiet 14,3 l/min
Drukafstelling 157 bar

BESTURINGSPOMP

Tandwielpompe
Max. oliedebiet 28 l/min
Drukafstelling 167 bar

HOOFDONTLASTINGSKLEPPEN

Giek/Arm/Bak 343 bar
Circuit rijden 343 bar

ONTLASTINGSKLEPPEN OVERBELASTING

Circuit giek 353 bar
Circuit arm 353 bar
Circuit bak 353 bar

ONTLASTINGSKLEP ZWENKMOTOR

265 bar



HYDRAULISCHE CILINDERS

De zuigerstangen en zuigercilinders zijn bijzonder sterk uitgevoerd. Er is een mechanisme voor cilinderdemping voorzien voor de giek-, arm- en bakcilinders, om een schokvrije werking te garanderen en de levensduur van de cilinders te verlengen.

MONOGIEK

Cilinders	Aantal	Boring x diam. stang x Slag
Giek	2	110 x 75 x 1.030 mm
Arm	1	110 x 75 x 1.085 mm
Bak	1	95 x 65 x 885 mm

SCHARNIERENDE GIEK

Cylinders	Aantal	Boring x diam. stang x Slag
Giek	2	110 x 75 x 935 mm
Scharnierende giek	1	180 x 115 x 600 mm
Arm	1	115 x 80 x 1.085 mm
Bak	1	95 x 65 x 885 mm



BOVENSTRUCTUUR

Volledig tot één stuk gelaste frame-constructie vervaardigd uit dik hoogwaardig plaatstaal.



BESTUURDERS CABINE

Onafhankelijke, schok- en geluidsvrije, ruime bestuurderscabine volgens de ISO-standaard. Ruiten van veiligheidsglas aan 4 zijden voor zicht rondom. De voorruit kan omhoog worden geschoven en opgeborgen onder het dak. Linker- en rechterruit kunnen worden geopend voor ventilatie. Volledig verstelbare zetel : voor./acht. en omhoog/omlaag.



BESTURING 2 BEDIENINGSHENDELS

Bediening type hulpdruk. De rechtse hendel is voor bediening van de giek en de bak, de linkse hendel voor het zwenken en de bediening van de arm. De achterste linkse hendel is voor de bediening van het blad en de steunpoten.

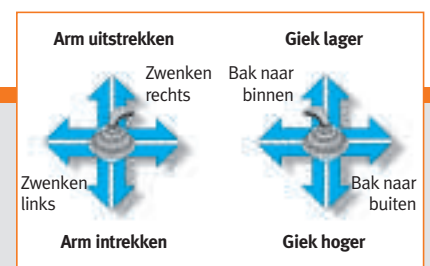

GELUIDSNIVEAUS

LwA buiten:

102 dB (A) (2000/14/EU)

LpA in de cabine:

75 dB (A)



ZWENKMECHANISME

Axiale zuigermotor met hoog koppel en oliegesmeerde planetaire tandwielreductie. De draaikrans is een extra-hard kogellager met een inductiegehard tandwiel. Inwendig tandwiel en pignion ondergedompeld in een vetbad. Onder veerdruk ingeschakelde en hydraulische uitgeschakelde zwenkrem. Manuele pinvergrendeling voor transport mogelijk.

ZWENKSNELHEID

0 tot 12,5 tpm

ZWENKSTRAAL CONTRAGEWICHT

2.210 mm



RIJDEN

Volledig hydraustatisch aangedreven transmissie. Hoog-koppel rijmotor met variabel debiet. Bediening door middel van elektrische 4-standen schakelaar aan de stuurkolom. Acceleratie bediening door middel van voetpedaal. Assen met planetaire naafreductie.

RIJSNELHEID

0 tot 37 km/u

Een snelheidsbegrenzer van 20 km/u is verkrijgbaar als optie.

MAXIMALE TREKKRACHT

Kracht 8.182 kgf

Klimvermogen 35° (70%) continu



ONDERSTEL

Frame voor zwaar werk, volledig gelaste, stressbestendige structuur. Topklasse materiaal gebruikt voor extra sterkte. Aansluitpinnen speciaal hittebehandeld. 10,00-20-14PR(OTR) dubbele banden met afstandring tussen de banden. Hydraulisch oscillerende vooras.



REM

Volledig hydraulisch bediende en volledig afgesloten werkremmen van het type "meervoudige schijfremmen in oliebad". Hydraulisch bediende parkeerrem.



VULCAPACITEITEN

(LITER)

Brandstoftank 230
Koelvloeistof 31

SMEERPRODUCTEN

Motorolie 19
Zwenkaandrijving 2
Eindaandrijving (elk) 4 x 1,25
Hydraulietank 168
Vooras 7,2
Achteras 7,5



GEWICHT

GEWICHT VAN DE BELANGRIJKSTE COMPONENTEN (KG)

Monogiek 4.300 mm (inclusief cilinders en kantelstukken)	1.330
Monogiek 4.600 mm (inclusief cilinders en kantelstukken)	1.450
Driedelige giek (inclusief cilinders en kantelstukken)	1.620
Arm : 2.100 mm	356
Arm : 2.500 mm	407
Contragewicht (met monogiek 4.300 mm)	1.600
Contragewicht (met monogiek 4.600 mm of driedelige giek)	2.100
Baksteen vooraan	51
Dozerblad (inclusief cilinders)	650
Steunpoten (inclusief cilinders en frame)	850

GEWICHT (INCLUSIEF 10% BRANDSTOF)

Monogiek (4.300 mm) - Arm (2.100 mm) - Bak 0,58 m³ SAE - Dozerblad achteraan - Baksteen vooraan 13.000 kg
Monogiek (4.600 mm) - Arm (2.500 mm) - Bak 0,58 m³ SAE - Dozerblad achteraan - Baksteen vooraan 13.700 kg
Driedelige giek - Arm (2.100 mm) - Bak 0,58 m³ SAE - Dozerblad achteraan - Baksteen vooraan 13.900 kg



BAKKEN

CAPACITEIT		BREEDTE		GEWICHT	AANBEVELING			
SAE, geladen	CECE, geladen	Zonder zijdelingse cutters	Met zijdelingse cutters		4,3 m Giek		4,6 m Giek	
					2,1 m	2,5m	2,1 m	2,5 m
0,28 m ³	0,25 m ³	550 mm	650 mm	330 kg	A	A	A	A
0,39 m ³	0,35 m ³	760 mm	860 mm	380 kg	A	A	A	B
0,51 m ³	0,45 m ³	950 mm	1.050 mm	430 kg	A	B	B	C
0,58 m ³	0,50 m ³	1.040 mm	1.140 mm	450 kg	B	C	C	X
0,64 m ³	0,55 m ³	1.120 mm	1.220 mm	475 kg	C	X	X	X
0,75 m ³	0,65 m ³	1.300 mm	1.400 mm	520 kg	X	X	X	X

- A. Geschikt voor materialen met een densiteit van maximaal 2.000 kg/m³
B. Geschikt voor materialen met een densiteit van maximaal 1.600 kg/m³
C. Geschikt voor materialen met een densiteit van maximaal 1.100 kg/m³

Onderwagen

ONDERWAGEN MET STEUNBALK VOORAAN EN DUWBLAD ACHTERAAN

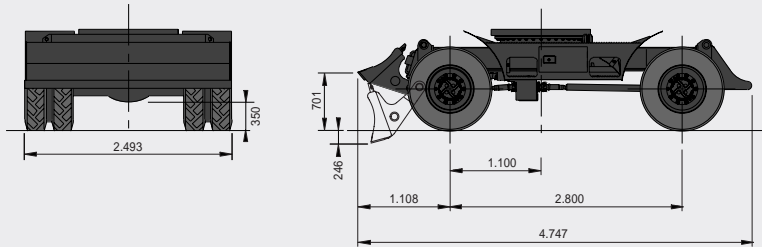

ONDERWAGEN MET STEUNPOTEN VOORAAN EN ACHTERAAN

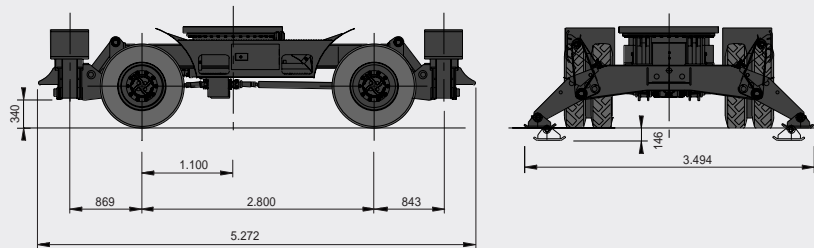

ONDERWAGEN MET DUWBLAD VOORAAN EN STEUNPOTEN ACHTERAAN

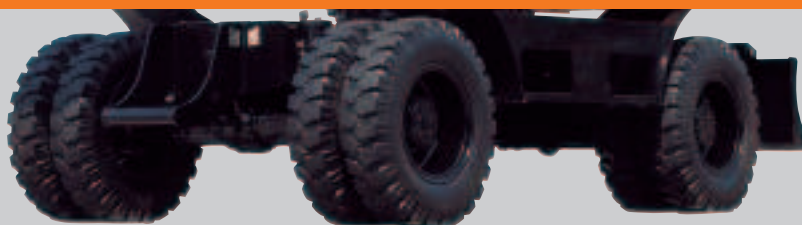
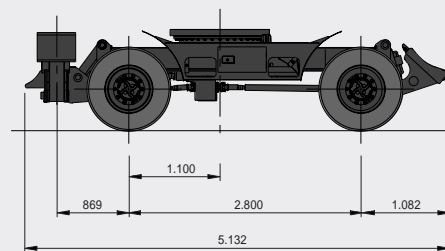

Standaarduitrusting en beschikbare opties

STANDAARDUITRUSTING

HYDRAULISCH SYSTEEM

- Giek en lepelsteel slangbreukventielen
- Terugslagkleppen
- Ventielen voor optionele uitrustingen
- Tiptoets Powerbooster functie
- Voorbereid voor sloophamer

CABINE EN INTERIEUR

- Antislip cabine-instep
- Een afgesloten, geluidsarme cabine
- Airconditioning
- Volledig verstelbare bestuurdersstoel met hoofdsteun en verstelbare armleuningen
- Bovendeel van de voorruit is wegschuifbaar onder het dak, het onderste deel kan worden weggeborgen achter de zetel
- Binnenverlichting
- Ruitenwisser met interval en sproeier
- Sigarenaansteker en asbak
- Blikjeshouder
- Thermosbox
- Grafische gegevensdisplay
- Brandstofcontrole
- AM/FM Radio met cassettespeler
- Aparte aan / uit schakelaar voor de radio
- 12 V extra spanningsaansluiting
- Seriéle poort voor laptop en PC aansluiting
- Joystick hendel met drie schakelaars

VEILIGHEID

- Grote handgrepen en opstaptreden
- Antislip looptreden
- Veiligheidsgordel
- Hydraulische vergrendelingshendel
- Veiligheidsglas
- Noodhamer
- Achteruitkijkspiegels links / rechts en dodehoekspiegel
- Slangbreukventielen

OVERIGE

- Luchtfilter met binnen- en buitenfilterelement
- Voorfilter
- Waterafscheider
- Stofscherm voor radiator
- Oververhittingsbeveiliging voor de motor
- Startbeveiliging
- Zelfdiagnosesysteem
- Wisselstroom alternator (24 V, 50 A)
- Elektrische claxon
- Halogeen werklichten (2 op het frame 2 op de giek)
- Elektrische brandstof toevoerpomp
- Duwblad vooraan
- Steunpoten achteraan

BESCHIKBARE OPTIES

VEILIGHEID

- Overlastwaarschuwing
- Cabinebescherming volgens FOGS standaard
- Rijwaarschuwingssignaal
- Zwenkwaarschuwingssignaal
- Zwaailicht

CABINE EN INTERIEUR

- Doorzichtig zonnenscherm
- Zonnedak

OVERIGE

- Voorbereid voor rotatie
- Dubbele brandstoffilter
- Bijkomende werkverlichting (2 lampen vooraan en achteraan)
- Alternator met hoge capaciteit (24 V, 80 A)
- Duwblad achteraan
- Steunpoten vooraan

Slangbreukventielen



Doorzichtig zonnenscherm

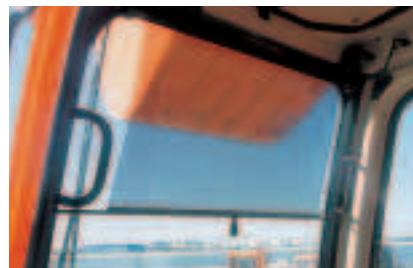

Bijkomende werkverlichting



Elektrische brandstofvulpomp



Zwaailicht



Technische gegevens & werkbereik

ENKELVOUDIGE GIEK

AFMETINGEN

A	Totale breedte van de bovenstructuur	2.494 mm
B	Totale breedte van de cabine	960 mm
C	Totale hoogte van de cabine	3.116 mm
D	Zwenkstraal contragewicht	2.210 mm
E	Totale hoogte	
	[giek 4,6 m]	
	met graafarm 2,5 m	3.962 mm
	met graafarm 2,1 m	3.270 mm
	[giek 4,3 m]	
	met graafarm 2,1 m	3.640 mm
F	Bodemvrijheid onder het contragewicht	1.241 mm
G	Bodemvrijheid	350 mm
H	Wielbasis	2.800 mm
I	Loopvlak	1.914 mm
J	Totale lengte	
	[giek 4,6 m]	
	met graafarm 2,5 m	7.290 mm
	met graafarm 2,1 m	7.665 mm
	[giek 4,3 m]	
	met graafarm 2,1 m	7.250 mm
K	Totale bandbreedte met spatbord	
	10.00-20-14PR dubbele banden (standaard)	2.496 mm
	18-19.5-14PR enkele banden (optie)	2.474 mm

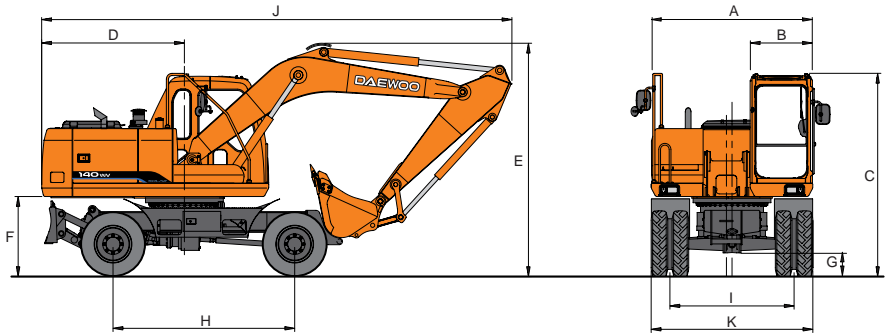

WERKBEREIK

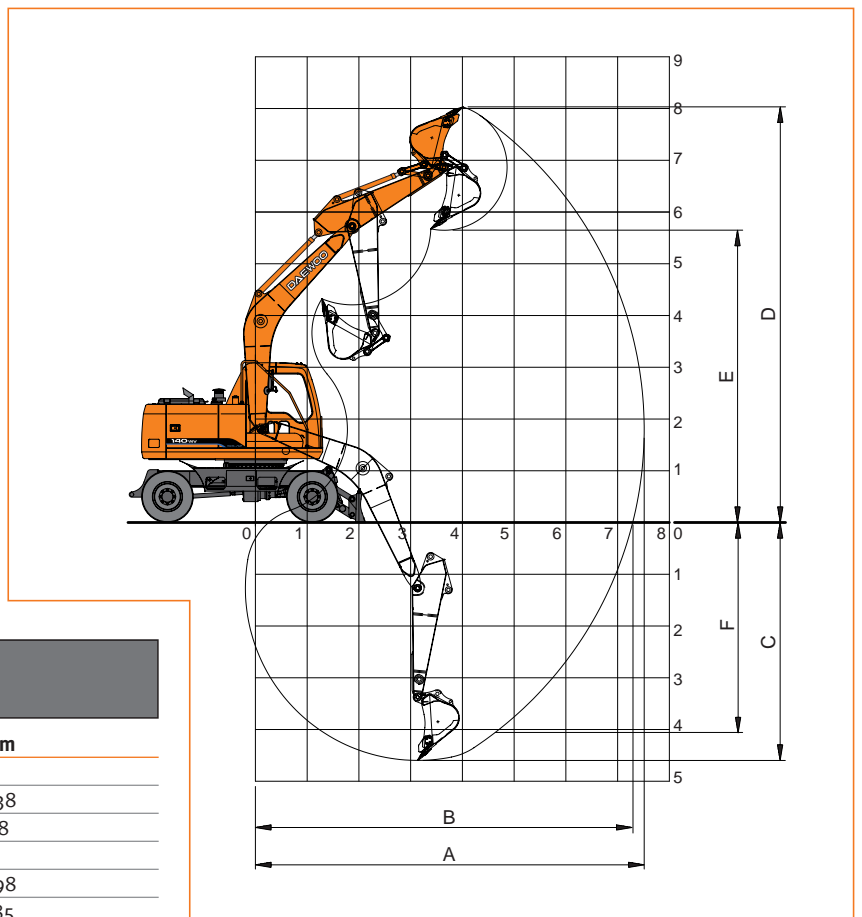

GRAAFKRACHT (SAE)

		2,1 m	2,5 m
Graafkracht bak (opbrekkracht)*	kgf	8.338	8.338
	kN	81,8	81,8
Graafkracht arm (indringkracht)*	kgf	6.652	6.298
	kN	65,2	61,85

* Bij vermogensopvoering

	(4,3 m)		(4,6 m)	
Lengte van de giek	2.100 mm	2.500 mm	2.100 mm	2.500 mm
A. Max. graafbereik	7.510 mm	7.935 mm	7.790 mm	8.208 mm
B. Max. graafbereik op grondniveau	7.295 mm	7.728 mm	7.580 mm	8.009 mm
C. Max. graafdiepte	4.610 mm	5.013 mm	4.655 mm	5.056 mm
D. Max. graafhoogte	8.020 mm	8.372 mm	8.222 mm	8.565 mm
E. Max. laadhoogte	5.630 mm	5.967 mm	5.849 mm	6.170 mm
F. Max. graafdiepte verticale muur	4.086 mm	4.675 mm	4.228 mm	4.826 mm

SCHARNIERENDE GIEK

AFMETINGEN

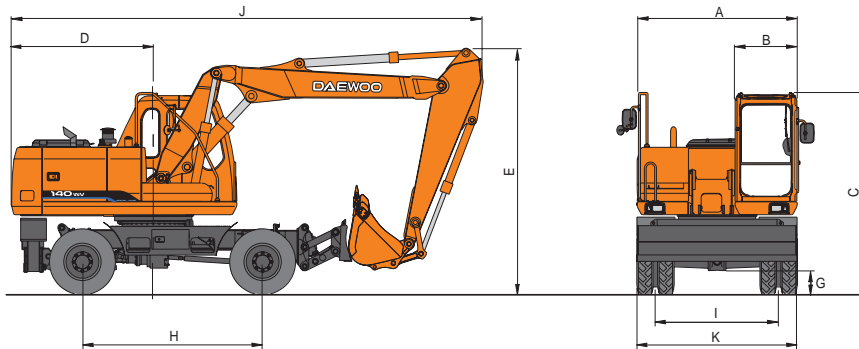

A	Totale breedte van de bovenstructuur	2.494 mm
B	Totale breedte van de cabine	960 mm
C	Totale hoogte van de cabine	3.116 mm
D	Zwenkstraal contragewicht	2.210 mm
E	Totale hoogte	
	met graafarm 2,5 m	3.824 mm
	met graafarm 2,1 m	3.824 mm
F	Bodemvrijheid onder het contragewicht	1.241 mm
G	Bodemvrijheid	350 mm
H	Wielbasis	2.800 mm
I	Loopvlak	1.914 mm
J	Totale lengte	
	met graafarm 2,4 m	7.239 mm
	met graafarm 2,0 m	6.687 mm
K	Totale bandbreedte met spatbord	
	10.00-20-14PR dubbele banden (standaard)	2.496 mm
	18-19,5-14PR enkele banden (optie)	2.474 mm

WERKBEREIK

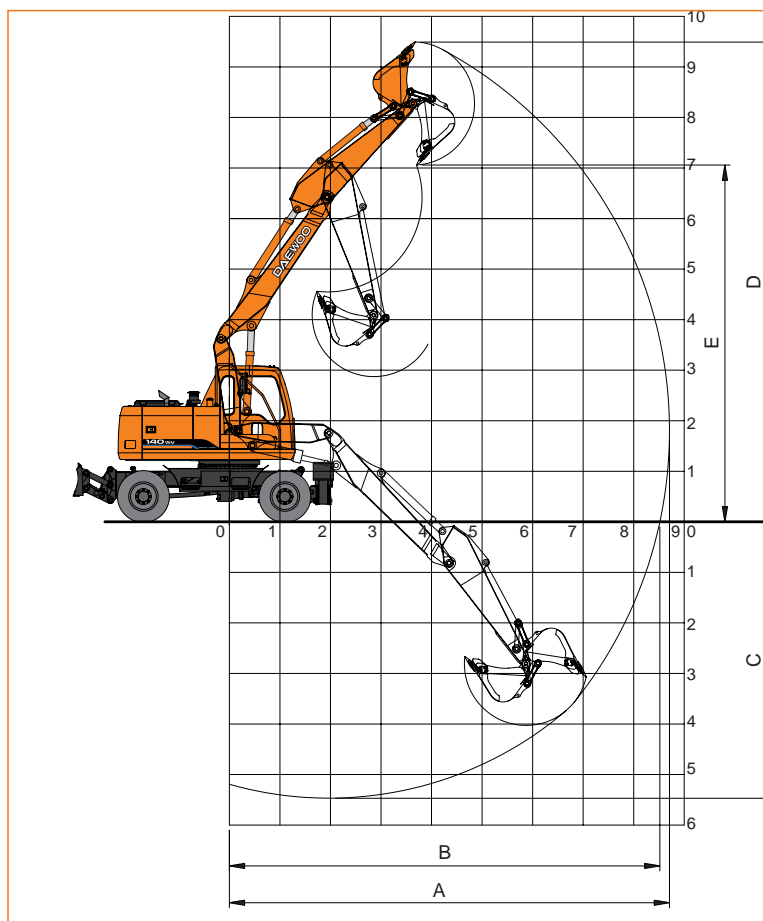

GRAAFKRACHT (SAE)

		2,1 m	2,5 m
Graafkracht bak (opbrekkkracht)*	kgf	8.338	8.338
	kN	81,8	81,8
Graafkracht arm (indringkracht)*	kgf	6.652	6.298
	kN	65,2	61,85

* Bij vermogensopvoering

Lengte van de scharnierende giek

Lengte van de graafarm

2.100 mm

2.500 mm

A. Max. graafbereik

8.287 mm

8.708 mm

B. Max. graafbereik op grondniveau

8.090 mm

8.521 mm

C. Max. graafdiepte

5.074 mm

5.483 mm

D. Max. graafhoogte

9.096 mm

9.481 mm

E. Max. laadhoogte

6.663 mm

7.044 mm

Hefvermogen

ENKELVOUDIGE GIEK

STANDAARD

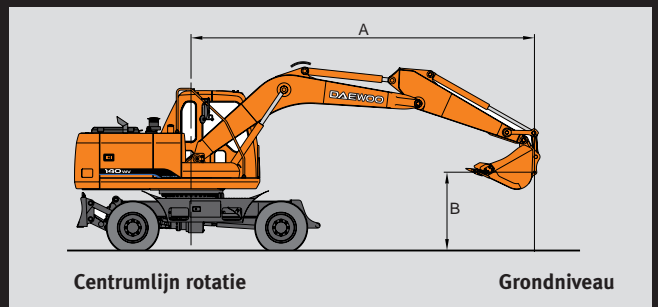

Giek : 4,3 m
 Arm : 2,1 m
 Bakken : SAE 0,58 m³ (CECE 0,55 m³)
 Eenheid : 1.000 kg

A(m)	2		3		4		5		6		7		8		Max. bereik															
																	A(m)													
B(m)															*2,09	*2,09	*2,09	4,93												
6															*2,08	1,97	*2,08	5,64												
5															*3,29	2,44	*3,29													
4															*4,86	3,45	4,81	*4,21	2,39	3,31	*2,49	1,74	2,43	*2,14	1,69	*2,14	6,11			
3															*7,75	5,20	7,63	*6,12	3,29	4,64	5,03	2,31	3,22	*3,50	1,71	2,39	*2,26	1,53	2,15	6,38
2															*9,66	4,84	7,20	*7,07	3,13	4,45	4,92	2,22	3,13	3,64	1,66	2,34	*2,46	1,46	2,06	6,49
1															*10,79	4,58	6,90	7,10	2,98	4,30	4,82	2,14	3,04	3,58	1,62	2,30	*2,76	1,45	2,06	6,44
0															*10,48	4,46	6,77	6,98	2,90	4,20	4,75	2,09	2,98	3,55	1,59	2,26	*3,23	1,50	2,14	6,22
-1															*10,46	4,44	6,74	6,93	2,86	4,16	4,72	2,06	2,95				3,70	1,65	2,35	5,83
-2															*9,31	4,47	6,78	6,95	2,87	4,17	4,74	2,07	2,96				4,43	1,95	2,79	5,21

OPTIE

Giek : 4,3 m
 Arm : 2,5 m
 Bakken : SAE 0,58 m³ (CECE 0,45 m³)
 Eenheid : 1.000 kg

A(m)	2		3		4		5		6		7		8		Max. bereik										
																	A(m)								
B(m)															*2,26	*2,26		*1,72	*1,72	@6,24					
5															*3,03	2,42		*1,76	*1,76	@6,66					
4															*4,21	3,21	3,67	2,37		*1,83	*1,83	@6,91			
3															*7,99	7,28	*5,92	4,46	4,91	3,11	3,61	2,32	*1,97	1,79	@7,00
2	*3,51	*3,51	*10,08	6,94	7,10	4,29	4,80	3,02	3,55	2,26					*2,16	1,79	@6,95								
1	*4,52	*4,52	*10,48	6,76	6,96	4,17	4,72	2,95	3,51	2,22				*2,46	1,85	@6,74									
0	*6,14	*6,14	*11,48	6,70	6,89	4,11	4,67	2,90	3,48	2,20				*2,93	2,01	@6,37									
-1	*8,24	*8,24	*11,47	6,71	6,88	4,11	4,67	2,90						3,68	2,32	@5,80									
-2	*11,10	*11,10	*10,58	6,78	6,93	4,15								4,77	2,97	@4,97									
-3	*12,34	*12,34	*8,54	6,94										*6,79	4,90	@3,67									
-4																									

- N.B. 1. Kwalificatie gebaseerd op SAE J1097 norm
 2. Het hijspunt is de haak op de achterzijde van de bak
 3. * = De nominale lasten zijn gebaseerd op de hydraulische capaciteit
 4. De nominale lasten overschrijden niet de 87% van de hydraulische capaciteit of de 75% van de kantelmoment

- : Hefwaarde overlangs
 : Hefwaarde over de zijde
 o : Grond

SCHARNIERENDE GIEK

STANDAARD

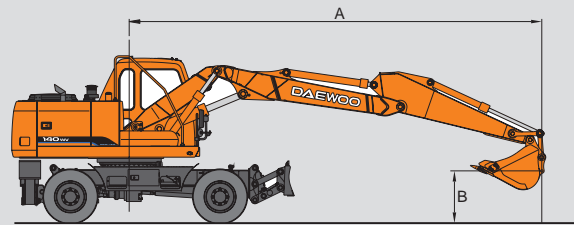

Centrumlijn rotatie

Grondniveau

Giek : 1,85 m + 3,5 m

Arm : 2,5 m

Bakken : SAE 0,58 m³ (CECE 0,55 m³)

Eenheid : 1.000 kg

A(m)	2		3		4		5		6		7		8		Max. bereik		A(m)
B(m)																	
6							*3,10/*3,10	2,69/*3,10	*2,78/*2,78	1,94/*2,78					*1,86/*1,86	*1,63/*1,86	6,54
5							*3,33/*3,33	2,64/*3,33	*3,30/*3,30	1,92/*3,30					*1,83/*1,83	1,39/*1,83	7,09
4					*4,14/*4,14	3,66/*4,14	*3,77/*3,77	2,55/*3,77	*3,54/*3,54	1,87/*3,54					*1,85/*1,85	1,24/*1,85	7,46
3					*5,16/*5,16	3,44/*5,16	*4,34/*4,34	2,42/*4,34	3,76/*3,87	1,80/*3,31					*1,90/*1,90	1,15/*1,90	7,68
2					*6,21/*6,21	3,21/*6,21	4,96/*4,96	2,30/*4,32	3,67/*4,25	1,73/*3,23					*1,99/*1,99	1,10/*1,99	7,77
1			*4,61/*4,61	*4,61/*4,61	*7,06/*7,06	3,03/*6,03	4,82/*5,50	2,19/*4,20	3,59/*4,59	1,66/*3,15					*2,12/*2,12	1,09/*2,12	7,73
0			*5,04/*5,04	*4,50/*5,04	6,94/*7,57	2,92/*5,89	4,73/*5,88	2,11/*4,11	3,53/*4,84	1,61/*3,10					*2,32/*2,32	1,20/*2,18	7,55
-1			*6,45/*6,45	*4,88/*6,45	6,88/*7,74	2,88/*5,84	4,68/*6,05	2,07/*4,06	3,50/*4,95	1,58/*3,07					*2,61/*2,61	1,20/*2,32	7,23
-2			*8,62/*8,62	*4,51/*8,62	6,88/*7,57	2,88/*5,84	4,67/*5,97	2,07/*4,05	3,50/*4,84	1,58/*3,07					2,94/*3,07	1,34/*2,59	6,75
-3			*9,15/*9,15	*4,59/*9,15	6,94/*7,02	2,92/*5,89	4,71/*5,53	2,10/*4,09	3,55/*4,28	1,62/*3,12					3,50/*3,89	1,60/*3,07	6,06

OPTIE

Giek : 1,85 m + 3,5 m

Arm : 2,5 m

Bakken : SAE 0,58 m³ (CECE 0,45 m³)

Eenheid : 1.000 kg

A(m)	2		3		4		5		6		7		8		Max. bereik		A(m)
B(m)																	
7							*2,53	*2,53							*2,26	*2,26	@5,12
6							*3,40	*3,40							*2,16	*2,16	@5,98
5							*3,60	3,35	*3,42	2,42					*2,15	2,03	@6,57
4			*5,53	*5,53	*4,54	*4,54	*4,01	3,24	*3,71	2,37					*2,19	1,79	@6,98
3					*5,51	4,45	*4,55	3,10	3,65	2,29	2,80	1,75			*2,28	1,65	@7,22
2					*6,48	4,18	4,81	2,95	3,56	2,21	2,76	1,71			*2,43	1,58	@7,31
1					6,86	3,99	4,67	2,84	3,48	2,14	2,72	1,67			2,56	1,57	@7,26
0			*4,86	*4,86	6,73	3,89	4,59	2,76	3,42	2,09	2,69	1,65			2,65	1,62	@7,08
-1	*3,98	*3,98	*6,70	6,31	6,70	3,86	4,55	2,73	3,40	2,07					2,86	1,75	@6,73
-2			*9,31	6,39	6,73	3,89	4,57	2,74	3,43	2,09					3,26	1,99	@6,21
-3					*6,49	3,97	4,64	2,81							4,05	2,48	@5,45

N.B. 1. Kwalificatie gebaseerd op SAE J1097 norm

2. Het hijspunt is de haak op de achterzijde van de bak

3. * = De nominale lasten zijn gebaseerd op de hydraulische capaciteit

4. De nominale lasten overschrijden niet de 87% van de hydraulische capaciteit of de 75% van de kantelmoment



: Hefwaarde overlans



: Hefwaarde over de zijde



o : Grond

SOLAR 140 WV

Seoul Office

9th Floor, Daewoo Heavy Industries & Machinery Ltd. Bldg.
14-34, Youido-dong, Youngdungpo-gu
150-010, Seoul Korea
Mail: C. P. O Box 7955 Seoul, Korea
Tel. +82 2 2167-3114 Fax +82 2 785-2677
Website: www.dhiltltd.co.kr

Euro Daewoo S. A.

1A Rue Achille Degrâce,
7080 Frameries, Belgium
Tel. +32 65 61 32 30 Fax +32 65 67 73 38

Euro Daewoo France

2/4, Rue Pavlov, Z.I. des Bruyères
78190 Trappes, France
Tel. +33 1 30 16 21 41 Fax +33 1 30 16 21 44

Euro Daewoo UK

Daewoo House Unit 6.3 Nantgarw Park Cardiff
CF4 7QU, U.K.
Tel. +44 1443 842273 Fax +44 1443 841933

Daewoo Maschinen Vertriebs GmbH

Hans-Böckler-Str. 27-29
40764 Langenfeld, Germany
Tel. +49 2173 8509 18 Fax +49 2173 8509 45
Website: www.daewoobaumaschinen.de



Deze afbeelding kan afwijken van de standaardmachine. Raadpleeg Uw dealer voor de beschikbaarheid van de verschillende opties. Materialen en technische gegevens kunnen worden gewijzigd zonder voorafgaande schriftelijke mededeling.

S140WV_NL_02/05 • Design by Size Communication (Belgium)

www.eurodaewoo.com

DAEWOO
Tracing the Way

Courtesy of Machine.Market