

Dematic
.....

Demag AC 100-L

PRELIMINARY
VORLÄUFIG
PROVISOIRE

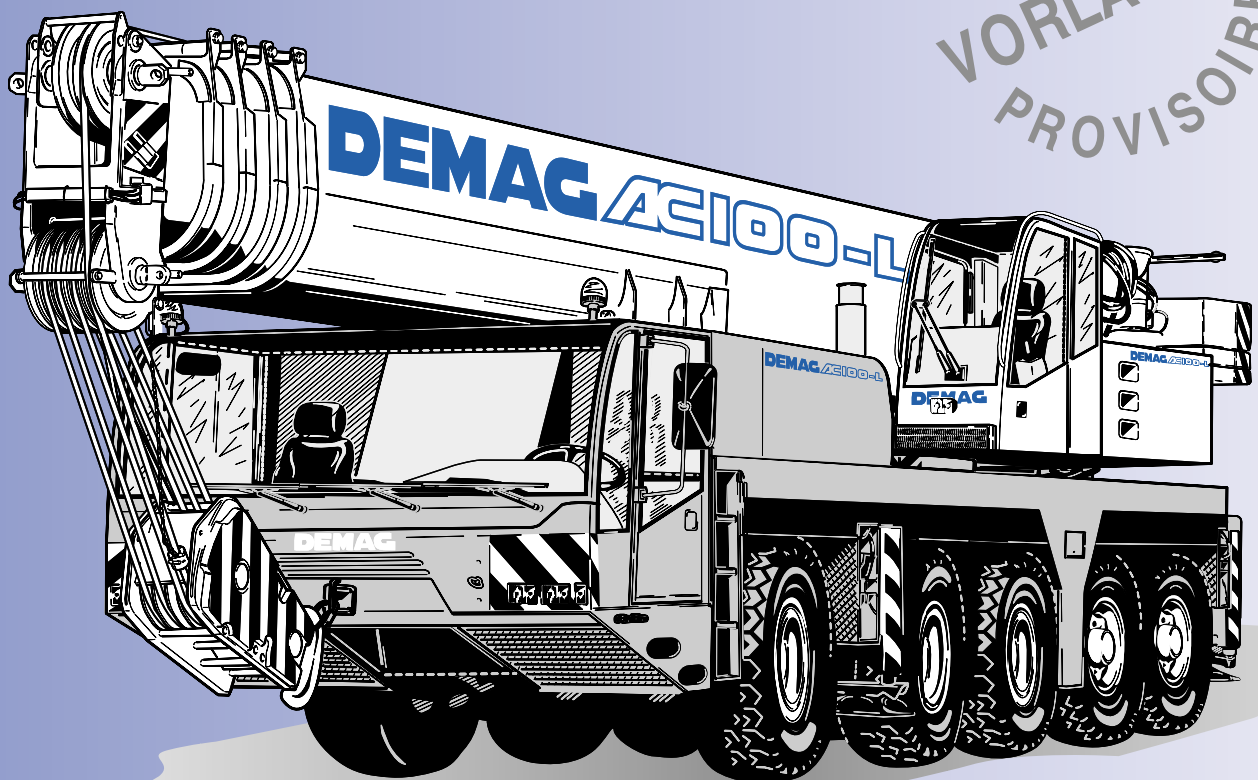

[MAIN MENUE](#)

[Inhalt](#)

[Contents](#)

[Contenu](#)

- Key
- Highlights
- Contents
- Specifications
- Dimensions
- Overview of standard duty charts
- Main boom
- Main boom extension
- Technical description

Dematic

Demag AC 100-L

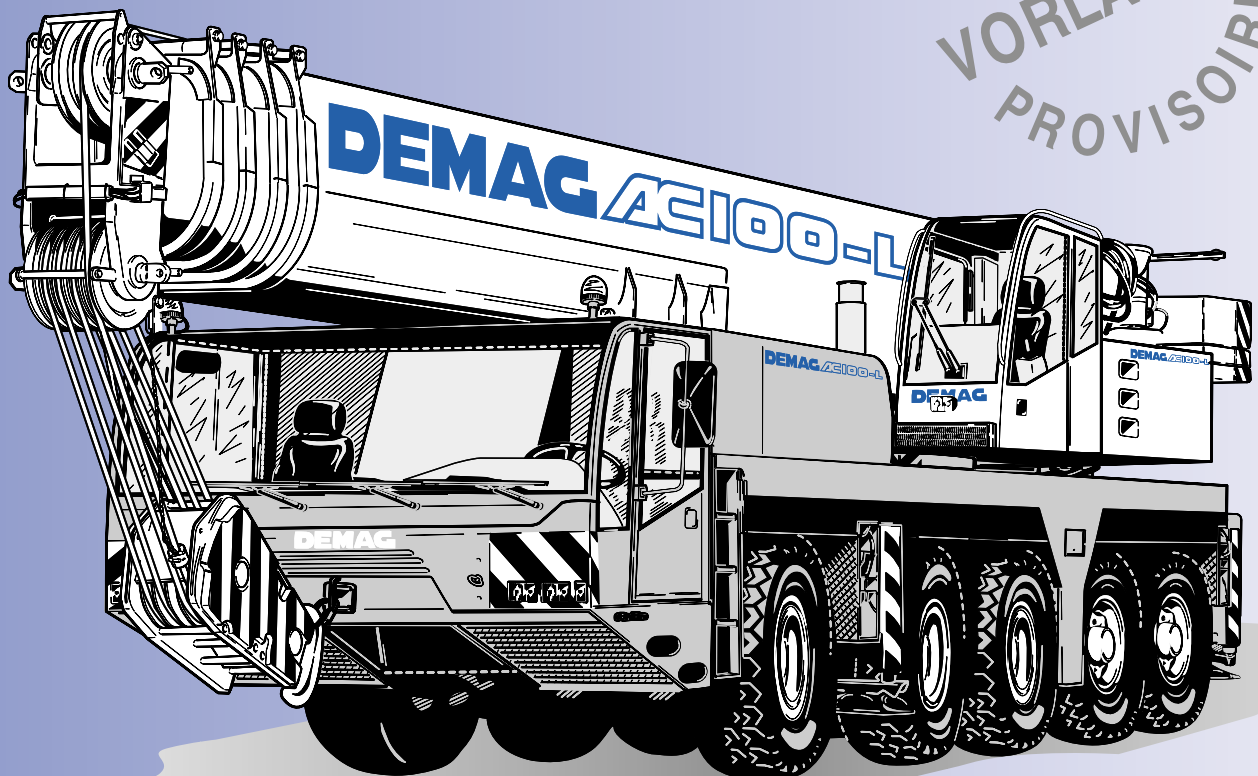

MAIN MENU

- Légende
- Highlights
- Contenu
- Caractéristiques
- Encombrement
- Tableau synoptique des abaques standard
- Flèche principale
- Rallonge de flèche
- Descriptif technique

Dematic

Demag AC 100-L

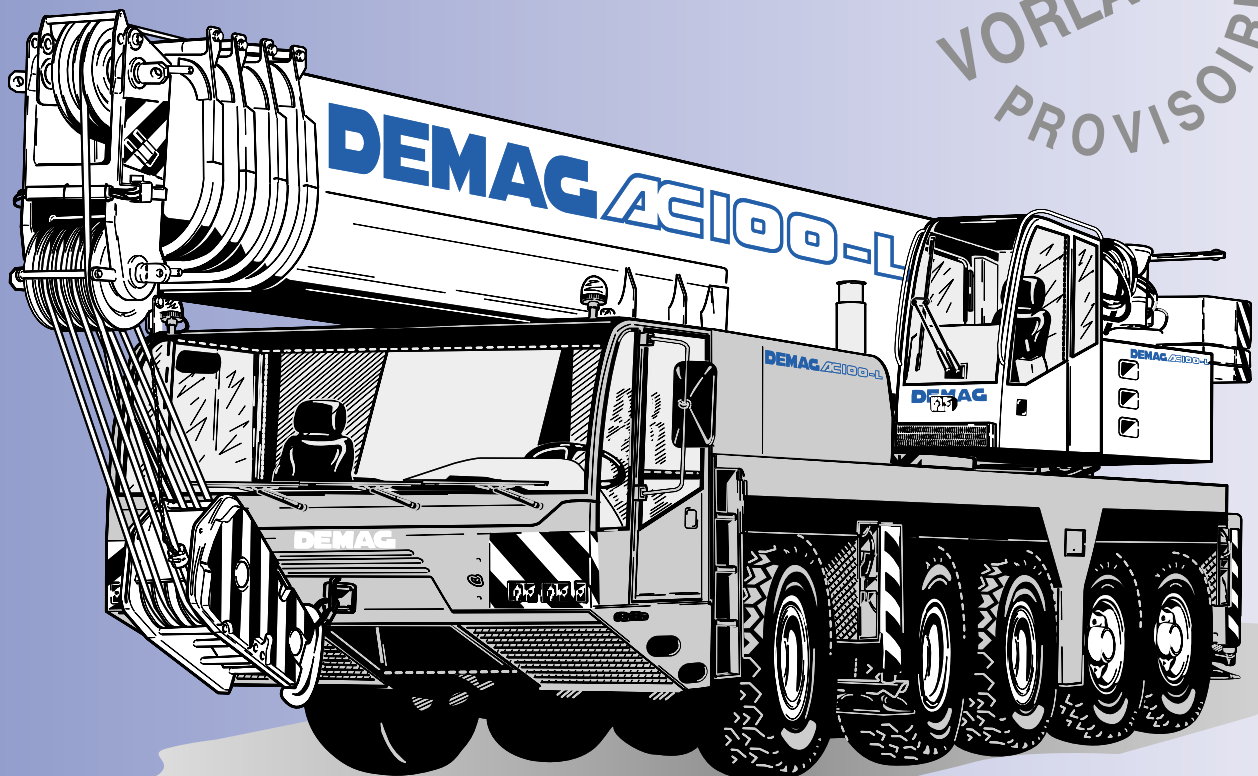

MAIN MENU

- Zeichenerklärung
- Highlights
- Inhalt
- Technische Daten
- Abmessungen
- Übersicht Standard-Tragfähigkeitstabelle
- Hauptausleger
- Hauptauslegerverlängerung
- Technische Beschreibung

Dematic

Demag AC 100-L

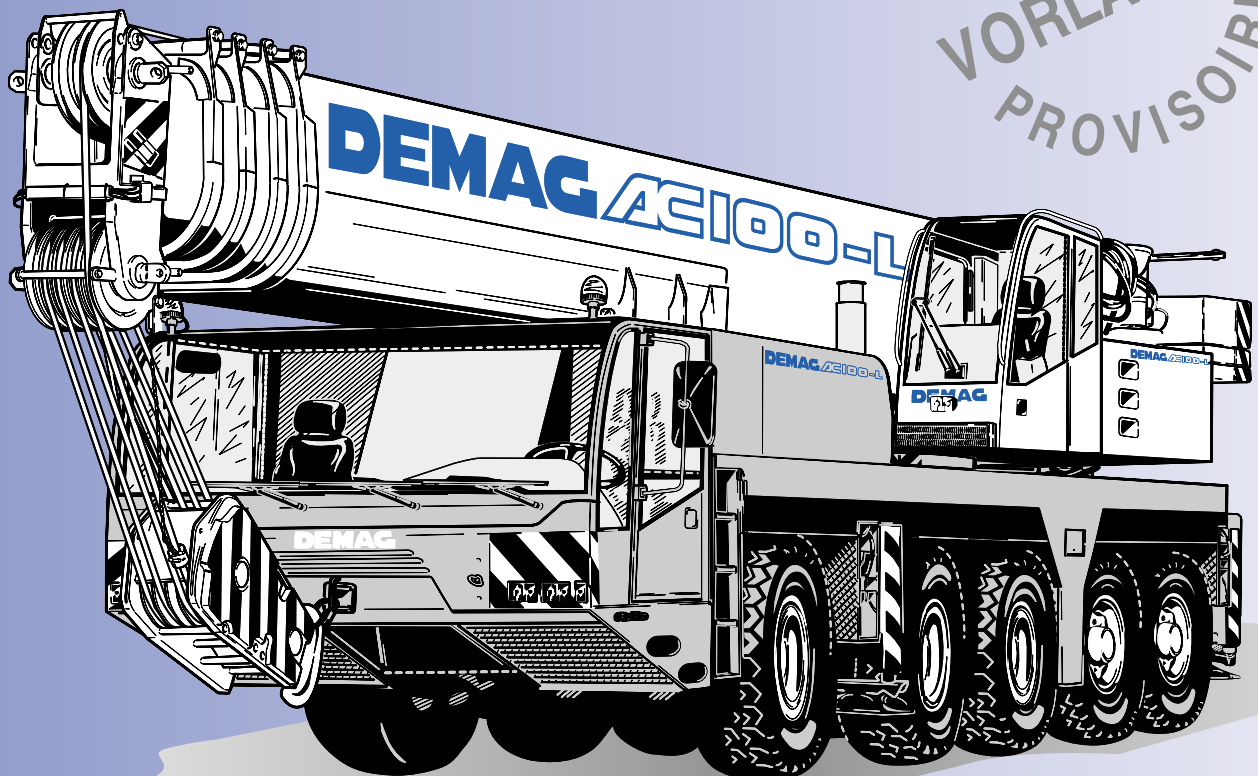

MAIN MENU

Demag AC 100-L

- Längerer Unterwagen zur Einhaltung schwierigster Straßenzulassungsbestimmungen, wie z. B. in USA und Frankreich
- Stärkster 100-Tonner auf dem Weltmarkt
- Ausgezeichnete Tragfähigkeiten auch bei weiten Ausladungen dank größerer Abstützbasis 7,65 x 7,50 m
- 32 t Gegengewicht technisch verfahrbar
- Achslasten unter 10 t möglich

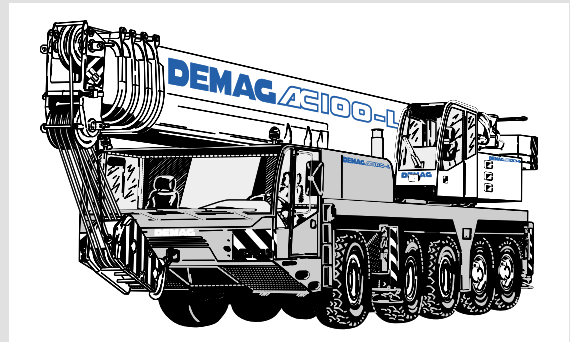

- Longer carrier to meet even the strictest of road regulations, such as in USA and France
- Most powerful 100-tonner in the world market
- Excellent lifting capacities even at long reach thanks to larger outrigger base 7.65 x 7.50 m
- Off-road ability with 32 t of counterweight installed
- Sub-10 t axle loads are possible

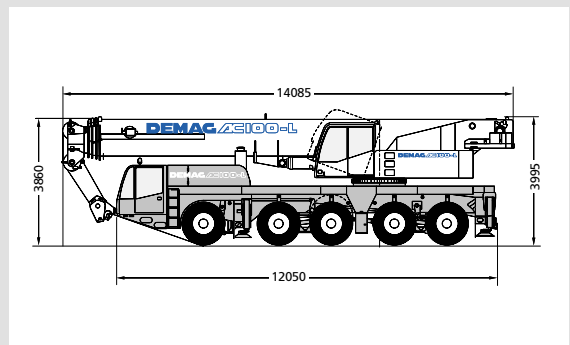

- Châssis plus long pour satisfaire aux règlements nationaux même les plus stricts, comme aux U.S.A. et en France
- 100 tonnes la plus performante sur le marché mondial
- Excellente capacité de levage même en grande portée grâce à une base de calage plus large 7,65 x 7,50 m
- 32 t de contrepoids techniquement transportable
- Charges par essieu inférieures à 10 t possibles

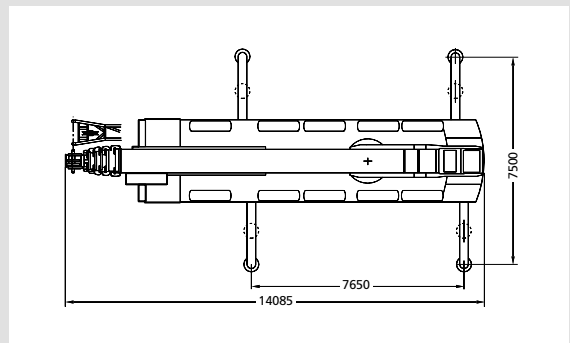

WWW. dematic.com

Technische Daten · Specifications · Caractéristiques

Abmessungen · Dimensions · Encombrement	7
Technische Daten · Specifications · Caractéristiques	9

Hauptausleger · Main boom · Flèche principale

Arbeitsbereiche · Working ranges · Portées	10
Tragfähigkeiten · Lifting capacities · Capacités de levage	11

Hauptauslegerverlängerung · Main boom extension · Rallonge de flèche

Arbeitsbereiche · Working ranges · Portées	14
Tragfähigkeiten · Lifting capacities · Capacités de levage	15

Technische Beschreibung · Technical description · Descriptif technique

Unterswagen · Oberwagen · Zusatzausrüstung	19
Carrier · Superstructure · Optional equipment	20
Chassis · Partie supérieure · Equipements optionnels	21

Übersicht Standard-Tragfähigkeitstabellen

Overview of standard duty charts · Tableau synoptique des abaques standard	22
--	----

Abmessungen Dimensions Encombrement

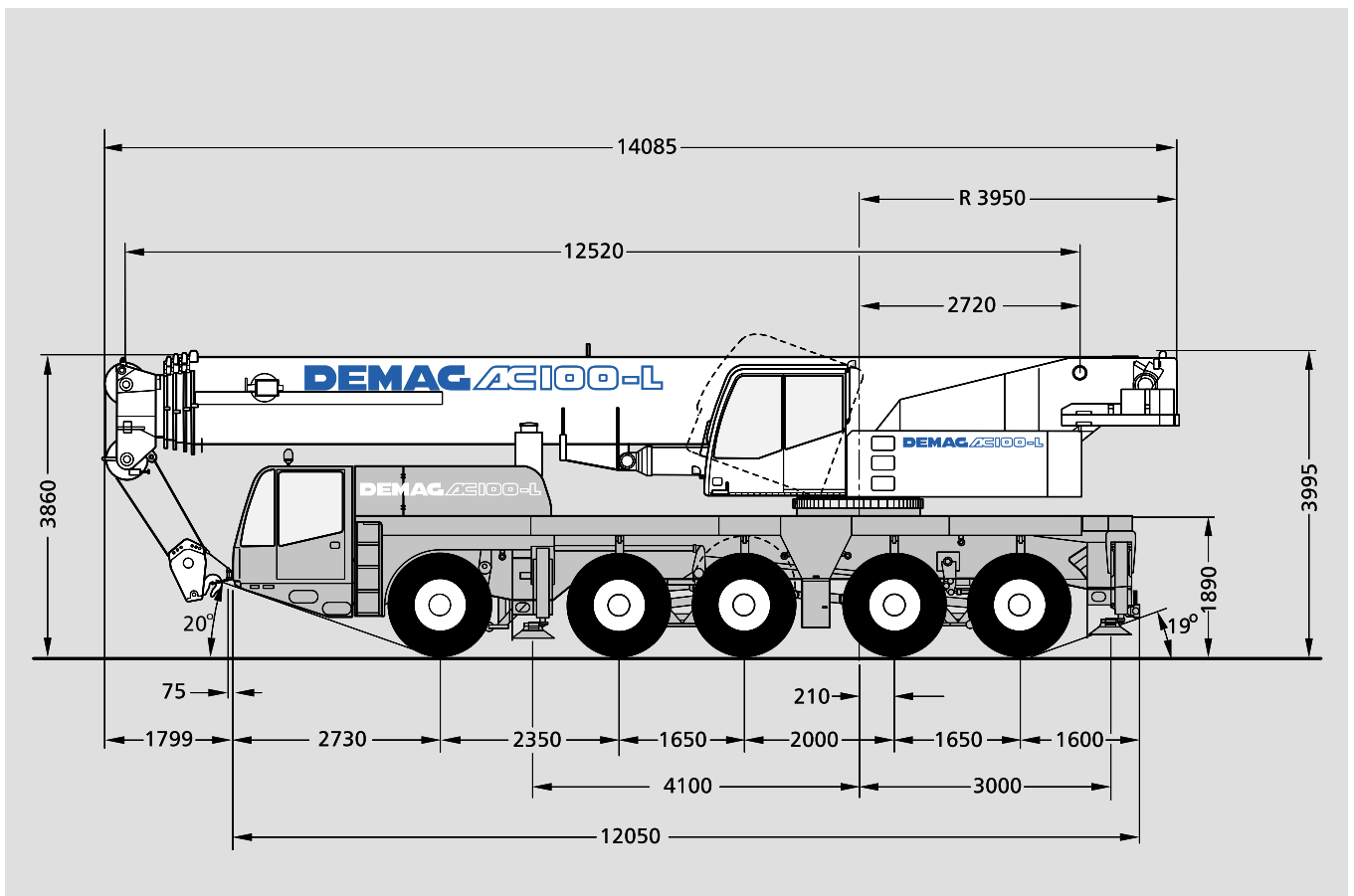

[MAIN MENUE](#)

[Inhalt](#)

[Contents](#)

[Contenu](#)

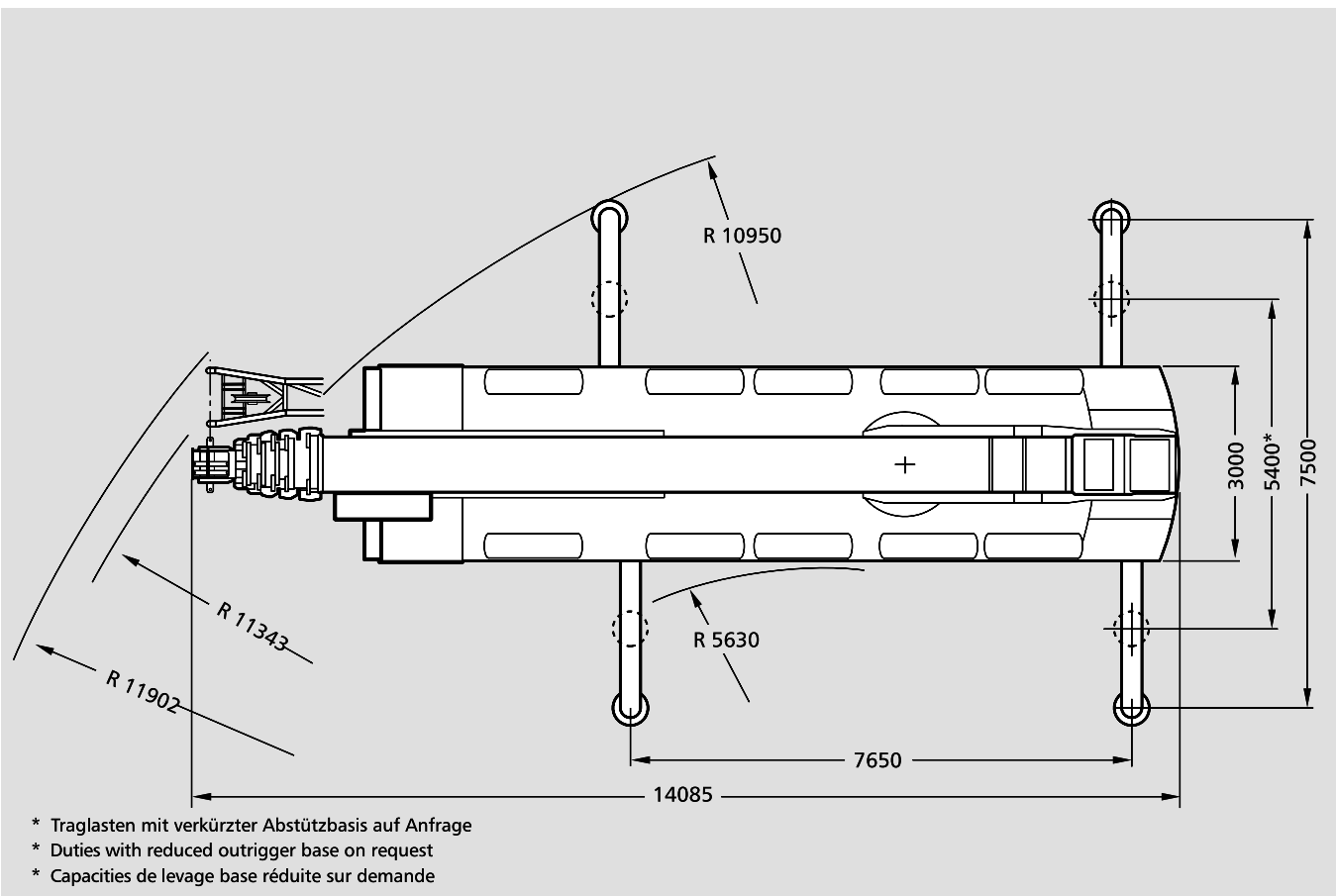

[MAIN MENU](#)

[Inhalt](#)

[Contents](#)

[Contenu](#)

Technische Daten

Specifications

Caractéristiques

Achslasten · Axle loads · Poids d'essieux

Grundgerät mit Hauptauslegerverlängerung 17 m, Unterflasche, 12,0 t Gegengewicht, Bereifung 14.00 R 25 · Basic machine with 17 m main boom extension, hook block, 12.0 t counterweight, tyres 14.00 R 25 · Machine de base avec rallonge de flèche 17 m, crochet-moufle, 12,0 t de contrepoids, pneumatiques 14.00 R 25

Achsen · Axles · Essieux
Gesamt · Total · Total

5 x 12 000 kg
60 000 kg

Arbeitsgeschwindigkeiten (stufenlos regelbar) · Working speeds (infinitely variable) Vitesses de travail (réglables sans paliers)

Antriebe Mechanisms Mécanismes	Normalgang Normal speed Marche normale	Schnellgang High speed Marche rapide	Max. zulässiger Seilzug ¹⁾ Max. permissible line pull ¹⁾ Effort max. admis sur brin ¹⁾	Seil Ø / Seillänge Rope diameter / Rope length Diamètre du câble / Longueur du câble
Hubwerk I Hoist I Trebil I	60 m/min	110 m/min	72 kN	21 mm / 240 m
Hubwerk II Hoist II Trebil II	60 m/min	110 m/min	72 kN	21 mm / 240 m
Drehwerk · Slewing Orientation				max. 1,7 ¹⁾ /min · max. 1,7 ¹⁾ /min max. 1,7 ¹⁾ /min
Ausleger-Teleskopieren · Telescoping speed · Vitesse de télescopage				12,5 – 50,2 m: 300 s
Ausleger-Winkelverstellung · Boom elevation · Relevage de flèche				-1,5° – +82°: 55 s

Fahrleistungen · Carrier performance · Performance du porteur

Fahrtgeschwindigkeit · Travel speed · Vitesse sur route 80 km/h
Steigfähigkeit bei Transportgewicht · Gradeability in travel order · Capacité sur rampes en état de transport sur route max. 43 %

Unterflasche/Hakengehänge · Hook block/Single line hook · Crochet moufle/Boulet

Typ Type Type	mögliche Traglast ¹⁾ Possible load ¹⁾ Charge possible ¹⁾	Anzahl der Rollen Number of sheaves Nombre de poulies	Gewicht „D“ Weight Poids	max. Einscherung max. reeving mouflage maxi	Schwerlasteinrichtung Heavy-lift attachment Équipement levage lourd
125	100,0 t	7	1100 kg	2,00 m	1 Zusatzrolle/add. sheave/poulie suppl.
80	79,2 t	5	930 kg	1,90 m	
63	50,0 t	3	700 kg	1,90 m	
32	21,6 t	1	550 kg	1,80 m	
8	7,2 t	Hakengehänge/ Single line hook/ Boulet	250 kg	1,70 m	

Bemerkungen · Remarks · Remarques

¹⁾ variiert je nach Ländervorschrift · varies depending on national regulations · varie en fonction des normes nationales

MAIN MENU

Inhalt

Contents

Contenu

Arbeitsbereiche Hauptausleger Working ranges main boom Portées flèche principale

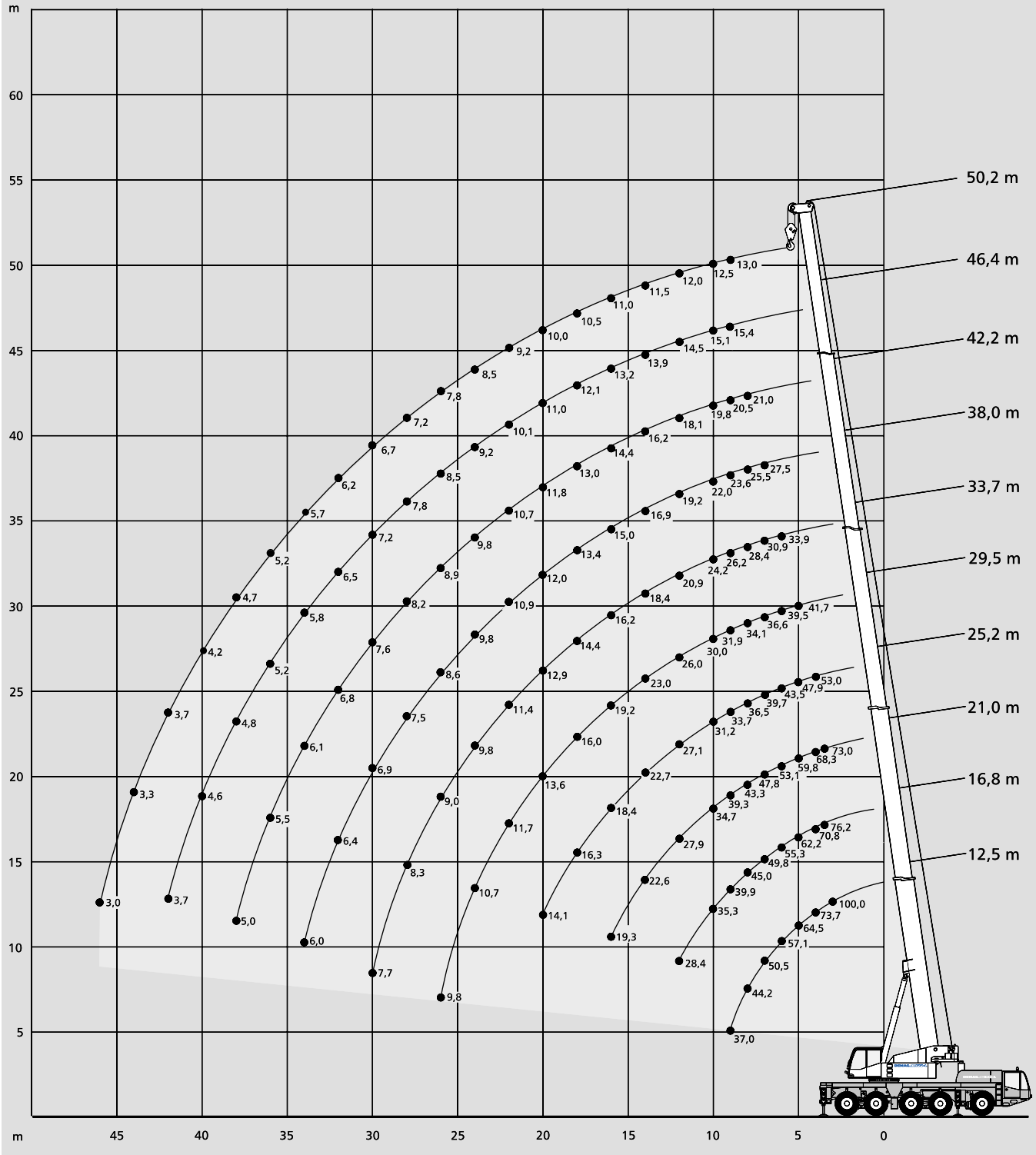

[MAIN MENU](#)

[Inhalt](#)

[Contents](#)

[Contenu](#)

Tragfähigkeiten Hauptausleger

Lifting capacities main boom

Capacités de levage flèche principale

32 t



7,65 m x 7,50 m

360°

DIN/ISO

Ausladung		Hauptauslegerlänge · Length of main boom · Longueur de flèche										Ausladung	
Radius	Portée											Radius	Portée
m	m	12,5	16,8	21,0	25,2	29,5	33,7	38,0	42,2	46,4	50,2	m	m
t	t	t	t	t	t	t	t	t	t	t	t	t	t
3	100,0 ¹⁾	-	-	-	-	-	-	-	-	-	-	3	3
3	85,5	-	-	-	-	-	-	-	-	-	-	3	3
3,5	79,2	76,2	73,0	-	-	-	-	-	-	-	-	3,5	3,5
4	73,7	70,8	68,3	53,0	-	-	-	-	-	-	-	4	4
4,5	68,8	66,2	63,8	50,4	-	-	-	-	-	-	-	4,5	4,5
5	64,5	62,2	59,8	47,9	41,7	-	-	-	-	-	-	5	5
6	57,1	55,3	53,1	43,5	39,5	33,9	-	-	-	-	-	6	6
7	50,5	49,8	47,8	39,7	36,6	30,9	27,5	-	-	-	-	7	7
8	44,2	45,0	43,3	36,5	34,1	28,4	25,5	21,0	-	-	-	8	8
9	37,0	39,9	39,3	33,7	31,9	26,2	23,6	20,5	15,4	13,0	-	9	9
10	-	35,3	34,7	31,2	30,0	24,2	22,0	19,8	15,1	12,5	-	10	10
12	-	28,4	27,9	27,1	26,0	20,9	19,2	18,1	14,5	12,0	-	12	12
14	-	-	22,6	22,7	23,0	18,4	16,9	16,2	13,9	11,5	-	14	14
16	-	-	-	19,3	18,4	19,2	16,2	15,0	14,4	13,2	11,0	16	16
18	-	-	-	-	16,3	16,0	14,4	13,4	13,0	12,1	10,5	18	18
20	-	-	-	-	14,1	13,6	12,9	12,0	11,8	11,0	10,0	20	20
22	-	-	-	-	-	11,7	11,4	10,9	10,7	10,1	9,2	22	22
24	-	-	-	-	-	10,7	9,8	9,8	9,8	9,2	8,5	24	24
26	-	-	-	-	-	9,8	9,0	8,6	8,9	8,5	7,8	26	26
28	-	-	-	-	-	-	8,3	7,5	8,2	7,8	7,2	28	28
30	-	-	-	-	-	-	7,7	6,9	7,6	7,2	6,7	30	30
32	-	-	-	-	-	-	-	6,4	6,8	6,5	6,2	32	32
34	-	-	-	-	-	-	-	6,0	6,1	5,8	5,7	34	34
36	-	-	-	-	-	-	-	-	5,5	5,2	5,2	36	36
38	-	-	-	-	-	-	-	-	5,0	4,8**	4,7	38	38
40	-	-	-	-	-	-	-	-	-	4,6**	4,2	40	40
42	-	-	-	-	-	-	-	-	-	3,7	3,7	42	42
44	-	-	-	-	-	-	-	-	-	-	3,3	44	44
46	-	-	-	-	-	-	-	-	-	-	3,0	46	46

25 t



7,65 m x 7,50 m

360°

DIN/ISO

Ausladung		Hauptauslegerlänge · Length of main boom · Longueur de flèche										Ausladung	
Radius	Portée											Radius	Portée
m	m	12,5	16,8	21,0	25,2	29,5	33,7	38,0	42,2	46,4	50,2	m	m
t	t	t	t	t	t	t	t	t	t	t	t	t	t
3	100,0 ¹⁾	-	-	-	-	-	-	-	-	-	-	3	3
3	85,5	-	-	-	-	-	-	-	-	-	-	3	3
3,5	79,2	76,2	73,0	-	-	-	-	-	-	-	-	3,5	3,5
4	73,7	70,8	68,3	53,0	-	-	-	-	-	-	-	4	4
4,5	68,8	66,2	63,8	50,4	-	-	-	-	-	-	-	4,5	4,5
5	64,5	62,2	59,8	47,9	41,7	-	-	-	-	-	-	5	5
6	57,1	55,3	53,1	43,5	39,5	33,9	-	-	-	-	-	6	6
7	50,3	49,8	47,8	39,7	36,6	30,9	27,5	-	-	-	-	7	7
8	43,1	43,1	42,6	36,5	34,1	28,4	25,5	21,0	-	-	-	8	8
9	37,0	37,6	37,1	33,7	31,9	26,2	23,6	20,5	15,4	13,0	-	9	9
10	-	33,2	32,7	31,2	30,0	24,2	22,0	19,8	15,1	12,5	-	10	10
12	-	25,4	25,4	25,0	25,9	20,9	19,2	18,1	14,5	12,0	-	12	12
14	-	-	20,4	20,6	20,3	18,4	16,9	16,2	13,9	11,5	-	14	14
16	-	-	-	16,5	16,9	16,4	16,0	15,0	14,4	13,2	11,0	16	16
18	-	-	-	-	14,0	13,7	13,1	13,2	13,0	12,1	10,5	18	18
20	-	-	-	-	11,8	12,3	11,0	11,0	11,5	11,0	10,0	20	20
22	-	-	-	-	-	10,6	10,3	9,6	10,3	10,1	9,2	22	22
24	-	-	-	-	-	9,2	9,3	8,8	9,0	8,7	8,5	24	24
26	-	-	-	-	-	8,1	8,1	8,1	7,9	7,6	7,6	26	26
28	-	-	-	-	-	-	7,2	7,3	6,9	6,9**	6,7	28	28
30	-	-	-	-	-	-	6,4	6,5	6,4*	6,2**	5,9	30	30
32	-	-	-	-	-	-	-	5,8	5,9*	5,5**	5,2	32	32
34	-	-	-	-	-	-	-	5,2	5,3*	4,9**	4,5	34	34
36	-	-	-	-	-	-	-	-	4,7*	4,4**	4,0	36	36
38	-	-	-	-	-	-	-	-	3,8	3,9**	3,5	38	38
40	-	-	-	-	-	-	-	-	-	3,5**	3,1	40	40
42	-	-	-	-	-	-	-	-	-	2,7	2,7	42	42
44	-	-	-	-	-	-	-	-	-	-	2,4	44	44
46	-	-	-	-	-	-	-	-	-	-	2,1	46	46

[MAIN MENU](#)

[Inhalt](#)

[Contents](#)

[Contenu](#)

13,3 t**7,65 m x 7,50 m****360°****DIN/ISO**

Ausladung

Hauptauslegerlänge · Length of main boom · Longueur de flèche

Ausladung

Radius Portée	m	12,5	16,8	21,0	25,2	29,5	33,7	38,0	42,2	46,4	50,2	Radius Portée
m	t	t	t	t	t	t	t	t	t	t	t	m
3	100,0 ¹⁾	-	-	-	-	-	-	-	-	-	-	3
3	85,5	-	-	-	-	-	-	-	-	-	-	3
3,5	79,2	76,2	73,0	-	-	-	-	-	-	-	-	3,5
4	73,7	70,8	68,3	53,0	-	-	-	-	-	-	-	4
4,5	68,8	66,2	63,8	50,4	-	-	-	-	-	-	-	4,5
5	64,5	62,2	59,8	47,9	41,7	-	-	-	-	-	-	5
6	54,3	54,4	53,1	43,5	39,5	33,9	-	-	-	-	-	6
7	45,4	45,5	44,9	39,7	36,6	30,9	27,5	-	-	-	-	7
8	38,3	38,4	37,5	35,5	34,1	28,4	25,5	21,0	-	-	-	8
9	30,8	30,9	31,3	29,9	29,5	26,2	23,6	20,5	15,4	13,0	-	9
10	-	25,6	26,3	26,8	25,5	23,8	22,0	19,8	15,1	12,5	-	10
12	-	18,3	18,9	19,3	18,8	18,4	17,8	17,7	14,5	12,0	-	12
14	-	-	14,4	14,8	15,4	14,2	14,3	14,7	13,9	11,5	-	14
16	-	-	11,4	11,8	12,3	12,4	12,6	12,2	11,8	11,0	-	16
18	-	-	-	9,6	10,1	10,2	10,3	10,4*	10,1**	9,6	-	18
20	-	-	-	7,9	8,4	8,5	8,6	8,7*	8,4**	7,9	-	20
22	-	-	-	-	7,1	7,1	7,3	7,3*	7,0**	6,6	-	22
24	-	-	-	-	6,0	6,1	6,2	6,3*	5,9**	5,5	-	24
26	-	-	-	-	5,2	5,2	5,3	5,4*	5,0**	4,6	-	26
28	-	-	-	-	-	4,4	4,5	4,6*	4,2**	3,8	-	28
30	-	-	-	-	-	3,8	3,9	3,9*	3,6**	3,2	-	30
32	-	-	-	-	-	-	3,4	3,4*	3,0**	2,6	-	32
34	-	-	-	-	-	-	2,9	2,9*	2,6**	2,2	-	34
36	-	-	-	-	-	-	-	2,5*	2,2**	1,8	-	36
38	-	-	-	-	-	-	-	1,7	1,8**	1,4	-	38
40	-	-	-	-	-	-	-	-	1,5**	1,1	-	40
42	-	-	-	-	-	-	-	-	0,8	0,8	-	42

12 t**7,65 m x 7,50 m****360°****DIN/ISO**

Ausladung

Hauptauslegerlänge · Length of main boom · Longueur de flèche

Ausladung

Radius Portée	m	12,5	16,8	21,0	25,2	29,5	33,7	38,0	42,2	46,4	50,2	Radius Portée
m	t	t	t	t	t	t	t	t	t	t	t	m
3	100,0 ¹⁾	-	-	-	-	-	-	-	-	-	-	3
3	85,5	-	-	-	-	-	-	-	-	-	-	3
3,5	79,2	76,2	73,0	-	-	-	-	-	-	-	-	3,5
4	73,7	70,8	68,3	53,0	-	-	-	-	-	-	-	4
4,5	68,8	66,2	63,8	50,4	-	-	-	-	-	-	-	4,5
5	64,5	62,2	59,8	47,9	41,7	-	-	-	-	-	-	5
6	53,6	53,7	53,1	43,5	39,5	33,9	-	-	-	-	-	6
7	44,8	44,9	43,9	39,7	36,6	30,9	27,5	-	-	-	-	7
8	36,9	37,0	36,1	34,2	33,4	28,4	25,5	21,0	-	-	-	8
9	29,6	29,7	30,5	29,5	28,3	26,2	23,6	20,5	15,4	13,0	-	9
10	-	24,4	25,1	25,6	24,4	22,8	21,9	19,8	15,1	12,5	-	10
12	-	17,4	18,0	18,5	18,8	15,8	16,9	16,9	14,5	12,0	-	12
14	-	-	13,7	14,1	14,7	14,2	14,3	14,5	13,7	11,5	-	14
16	-	-	10,8	11,2	11,7	11,8	12,0	11,6	11,3**	11,0	-	16
18	-	-	-	9,0	9,6	9,7	9,8	9,9*	9,5**	8,9	-	18
20	-	-	-	7,4	7,9	8,0	8,1	8,2*	7,9**	7,3	-	20
22	-	-	-	-	6,6	6,7	6,8	6,9*	6,6**	6,1	-	22
24	-	-	-	-	5,6	5,7	5,8	5,8*	5,5**	5,1	-	24
26	-	-	-	-	4,8	4,8	4,9	5,0*	4,6**	4,2	-	26
28	-	-	-	-	-	4,1	4,2	4,2*	3,9**	3,5	-	28
30	-	-	-	-	-	3,5	3,6	3,6*	3,3**	2,9	-	30
32	-	-	-	-	-	-	3,1	3,1*	2,7**	2,3	-	32
34	-	-	-	-	-	-	2,6	2,6*	2,3**	1,9	-	34
36	-	-	-	-	-	-	-	2,3*	1,9**	1,5	-	36
38	-	-	-	-	-	-	-	1,5	1,5**	1,2	-	38
40	-	-	-	-	-	-	-	-	1,3**	0,9	-	40
42	-	-	-	-	-	-	-	-	-	-	-	42

Bemerkungen · Remarks · Remarques

1) nach hinten
1) over rear
1) sur l'arrière

* Hauptauslegerlänge 40,8 m
* Length of main boom 40.8 m
* Longueur de flèche principale 40,8 m

** Hauptauslegerlänge 45,0 m
** Length of main boom 45.0 m
** Longueur de flèche principale 45,0 m

MAIN MENU**Inhalt****Contents****Contenu**

Tragfähigkeiten Hauptausleger

Lifting capacities main boom

Capacités de levage flèche principale

2 t		 7,65 m x 7,50 m 360°										DIN/ISO	
Ausladung		Hauptauslegerlänge · Length of main boom · Longueur de flèche										Ausladung	
Radius												Radius	
Portée	m	12,5	16,8	21,0	25,2	29,5	33,7	38,0	42,2	46,4	50,2	Portée	m
m	t	t	t	t	t	t	t	t	t	t	t	m	t
3	100,0 ¹⁾	-	-	-	-	-	-	-	-	-	-	3	-
3	85,5	-	-	-	-	-	-	-	-	-	-	3	-
3,5	79,2	76,2	73,0	-	-	-	-	-	-	-	-	3,5	-
4	73,7	70,8	68,3	53,0	-	-	-	-	-	-	-	4	-
4,5	68,5	66,2	60,3	50,4	-	-	-	-	-	-	-	4,5	-
5	60,6	59,8	50,7	45,0	41,6	-	-	-	-	-	-	5	-
6	44,2	43,6	39,6	36,3	31,8	28,2	-	-	-	-	-	6	-
7	31,1	31,3	30,7	28,6	26,8	22,6	20,8	-	-	-	-	7	-
8	22,9	23,0	23,8	23,4	22,5	20,0	18,0	17,0	-	-	-	8	-
9	17,8	17,8	18,6	19,1	18,7	17,7	16,8	16,0*	13,6	13,0	-	9	-
10	-	14,2	14,9	15,4	15,9	15,1	14,4	14,0*	12,7**	11,3	-	10	-
12	-	9,5	10,1	10,5	11,1	11,2	11,0	10,7*	9,7**	8,6	-	12	-
14	-	-	7,2	7,6	8,1	8,3	8,4	8,5*	7,6**	6,6	-	14	-
16	-	-	5,4	5,7	6,2	6,3	6,5	6,5*	6,0**	5,2	-	16	-
18	-	-	-	4,4	4,8	4,9	5,1	5,1*	4,8**	4,1	-	18	-
20	-	-	-	3,4	3,8	3,9	4,0	4,1*	3,8**	3,2	-	20	-
22	-	-	-	-	3,1	3,1	3,3	3,3*	3,0**	2,4	-	22	-
24	-	-	-	-	2,4	2,5	2,6	2,7*	2,3**	1,8	-	24	-
26	-	-	-	-	1,8	1,9	2,0	2,1*	1,7**	1,2	-	26	-
28	-	-	-	-	-	1,4	1,5	1,5*	1,2**	0,8	-	28	-
30	-	-	-	-	-	1,0	1,1	1,1*	0,8**	-	-	30	-
32	-	-	-	-	-	-	0,7	0,8*	-	-	-	32	-
34	-	-	-	-	-	-	-	-	-	-	-	34	-

0 t		 7,65 m x 7,50 m 360°										DIN/ISO	
Ausladung		Hauptauslegerlänge · Length of main boom · Longueur de flèche										Ausladung	
Radius												Radius	
Portée	m	12,5	16,8	21,0	25,2	29,5	33,7	38,0	40,8	45,0	50,2	Portée	m
m	t	t	t	t	t	t	t	t	t	t	t	m	t
3	100,0 ¹⁾	-	-	-	-	-	-	-	-	-	-	3	-
3	85,5	-	-	-	-	-	-	-	-	-	-	3	-
3,5	79,2	76,2	73,0	-	-	-	-	-	-	-	-	3,5	-
4	73,7	70,8	68,3	53,0	-	-	-	-	-	-	-	4	-
4,5	67,3	66,2	56,1	49,1	-	-	-	-	-	-	-	4,5	-
5	59,5	55,7	47,0	42,2	38,1	-	-	-	-	-	-	5	-
6	41,2	39,8	36,3	33,2	29,3	25,7	-	-	-	-	-	6	-
7	28,5	28,7	28,0	26,2	24,9	20,0	18,4	-	-	-	-	7	-
8	20,8	21,0	21,8	20,9	20,2	18,8	17,8	16,0	-	-	-	8	-
9	16,0	16,1	16,9	17,1	16,7	15,8	15,0	14,5	13,0	11,5	-	9	-
10	-	12,5	13,3	13,8	14,1	13,4	12,8	12,4	11,2	9,8	-	10	-
12	-	8,2	8,8	9,2	9,9	10,0	9,7	9,4	8,5	7,4	-	12	-
14	-	-	6,3	6,6	7,2	7,3	7,4	7,4	6,5	5,6	-	14	-
16	-	-	4,6	4,9	5,4	5,5	5,7	5,7	5,1	4,3	-	16	-
18	-	-	-	3,7	4,2	4,2	4,4	4,4	4,0	3,3	-	18	-
20	-	-	-	2,7	3,2	3,3	3,5	3,5	3,1	2,4	-	20	-
22	-	-	-	-	2,5	2,6	2,7	2,8	2,4	1,7	-	22	-
24	-	-	-	-	1,8	1,9	2,0	2,1	1,7	1,1	-	24	-
26	-	-	-	-	1,3	1,3	1,5	1,5	1,2	0,7	-	26	-
28	-	-	-	-	-	0,9	1,0	1,1	0,7	-	-	28	-
30	-	-	-	-	-	-	0,6	0,7	-	-	-	30	-

Bemerkungen · Remarks · Remarques

- | | | |
|------------------|--|---|
| 1) nach hinten | * Hauptauslegerlänge 40,8 m | ** Hauptauslegerlänge 45,0 m |
| 1) over rear | * Length of main boom 40.8 m | ** Length of main boom 45.0 m |
| 1) sur l'arrière | * Longueur de flèche principale 40,8 m | ** Longueur de flèche principale 45,0 m |

[MAIN MENU](#)

[Inhalt](#)

[Contents](#)

[Contenu](#)

Arbeitsbereiche Hauptauslegerverlängerung

Working ranges main boom extension

Portées rallonge de flèche

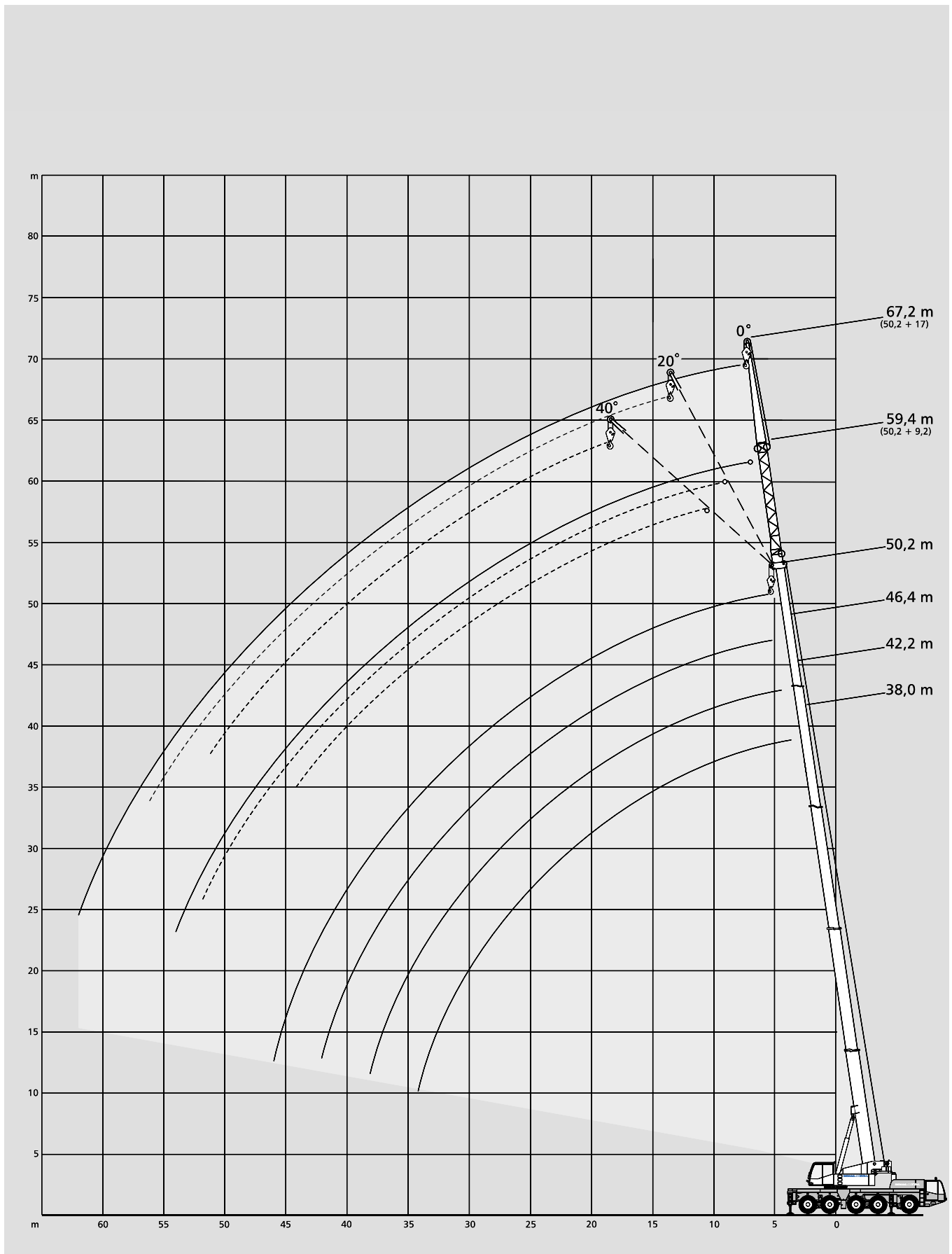

[MAIN MENU](#)

[Inhalt](#)

[Contents](#)

[Contenu](#)

Tragfähigkeiten Hauptauslegerverlängerung

Lifting capacities main boom extension

Capacités de levage rallonge de flèche

32 t



7,65 m x 7,50 m

360°

DIN/ISO

38,0 m Hauptausleger · Main boom · Flèche principale

Ausladung Radius Portée	Verlängerung · Extension · Rallonge					
	9,2 m			17,0 m		
	0°	20°	40°	0°	20°	40°
m	t	t	t	t	t	t
7	14,4	-	-	-	-	-
8	14,2	-	-	8,1	-	-
9	13,7	-	-	7,8	-	-
10	13,1	9,3	-	7,5	-	-
12	12,2	8,9	-	7,0	-	-
14	11,3	8,6	7,1	6,5	4,8	-
16	10,4	8,3	7,0	6,0	4,6	-
18	9,7	8,0	6,8	5,6	4,3	3,6
20	9,0	7,7	6,6	5,3	4,1	3,5
22	8,3	7,5	6,5	5,0	3,9	3,4
24	7,7	7,1	6,4	4,7	3,7	3,3
26	7,1	6,8	6,3	4,4	3,6	3,2
28	6,5	6,4	6,2	4,2	3,4	3,1
30	5,9	6,0	6,1	4,0	3,3	3,0
32	5,4	5,5	5,8	3,8	3,2	3,0
34	4,9	5,1	5,5	3,6	3,1	2,9
36	4,5	4,6	-	3,5	3,1	2,9
38	4,1	4,2	-	3,3	3,0	2,9
40	3,6	3,8	-	3,2	3,0	2,9
42	3,4	3,4	-	3,0	2,9	2,9
44	-	-	-	2,9	2,8	-
46	-	-	-	2,8	2,8	-
48	-	-	-	2,5	2,7	-
50	-	-	-	2,2	2,3	-
52	-	-	-	-	-	-
54	-	-	-	-	-	-
56	-	-	-	-	-	-

42,2 m Hauptausleger · Main boom · Flèche principale

Ausladung Radius Portée	Verlängerung · Extension · Rallonge					
	9,2 m			17,0 m		
	0°	20°	40°	0°	20°	40°
m	t	t	t	t	t	t
8	-	-	-	-	-	-
9	11,7	-	-	7,2	-	-
10	11,3	-	-	7,0	-	-
12	10,7	8,8	-	6,5	-	-
14	10,0	8,4	7,1	6,1	-	-
16	9,3	8,1	6,9	5,7	4,5	-
18	8,7	7,8	6,7	5,3	4,3	-
20	8,1	7,5	6,5	5,0	4,1	3,4
22	7,5	7,2	6,4	4,7	3,9	3,3
24	7,0	6,9	6,2	4,5	3,7	3,2
26	6,5	6,6	6,0	4,2	3,6	3,1
28	6,0	6,2	5,9	4,0	3,4	3,1
30	5,6	5,9	5,7	3,8	3,3	3,0
32	5,2	5,5	5,5	3,7	3,2	2,9
34	4,8	5,1	5,3	3,5	3,1	2,9
36	4,5	4,7	5,0	3,4	3,1	2,8
38	4,2	4,2	4,6	3,2	3,1	2,8
40	3,8	3,8	-	3,1	3,1	2,8
42	3,6	3,6	-	3,0	3,1	2,8
44	3,4	3,5	-	2,9	3,1	2,8
46	3,2	3,2	-	2,7	3,0	2,8
48	-	-	-	2,6	2,8	-
50	-	-	-	2,3	2,5	-
52	-	-	-	2,1	2,1	-
54	-	-	-	2,0	-	-
56	-	-	-	-	-	-
58	-	-	-	-	-	-

46,4 m Hauptausleger · Main boom · Flèche principale

Ausladung Radius Portée	Verlängerung · Extension · Rallonge					
	9,2 m			17,0 m		
	0°	20°	40°	0°	20°	40°
m	t	t	t	t	t	t
9	-	-	-	-	-	-
10	10,3	-	-	6,4**	-	-
12	9,4	-	-	6,2	-	-
14	8,7	7,1	-	5,8	-	-
16	8,1	6,8	6,1	5,5	4,3**	-
18	7,5	6,5	5,8	5,2	4,1	-
20	7,0	6,2	5,5	4,9	4,0	-
22	6,5	5,8	5,2	4,7	3,8	3,2
24	6,1	5,5	5,0	4,4	3,6	3,1
26	5,7	5,2	4,8	4,2	3,5	3,1
28	5,4	5,0	4,6	4,0	3,3	3,0
30	5,1	4,7	4,4	3,8	3,2	3,0
32	4,8	4,5	4,2	3,6	3,0	2,9
34	4,5	4,2	4,1	3,5	2,9	2,9
36	4,2	4,0	3,9	3,3	2,8	2,8
38	3,9	3,8	3,8	3,2	2,7	2,7
40	3,7	3,6	3,6	3,1	2,6	2,6
42	3,5**	3,4	3,4	2,9	2,6	2,5
44	3,3**	3,3**	-	2,8	2,5	2,5
46	3,2**	3,2**	-	2,7	2,5	2,4
48	2,8**	2,9**	-	2,6	2,4	2,4
50	2,2	2,3	-	2,4	2,3	-
52	-	-	-	2,1	2,2	-
54	-	-	-	2,0**	2,0	-
56	-	-	-	2,0**	1,9**	-
58	-	-	-	1,4	-	-
60	-	-	-	-	-	-

50,2 m Hauptausleger · Main boom · Flèche principale

Ausladung Radius Portée	Verlängerung · Extension · Rallonge					
	9,2 m			17,0 m		
	0°	20°	40°	0°	20°	40°
m	t	t	t	t	t	t
10	-	-	-	-	-	-
12	8,4	-	-	5,6	-	-
14	7,9	6,9	-	5,4	-	-
16	7,5	6,4	-	5,2	-	-
18	7,1	6,1	5,5	5,0	4,1	-
20	6,7	5,7	5,2	4,8	3,9	-
22	6,3	5,4	5,0	4,6	3,8	3,2
24	6,0	5,2	4,8	4,4	3,6	3,1
26	5,7	4,9	4,6	4,2	3,4	3,0
28	5,4	4,7	4,4	4,0	3,3	2,9
30	5,0	4,5	4,2	3,8	3,1	2,9
32	4,7	4,3	4,1	3,6	3,0	2,8
34	4,4	4,1	4,0	3,4	2,9	2,7
36	4,1	3,9	3,8	3,2	2,8	2,7
38	3,8	3,7	3,7	3,0	2,7	2,6
40	3,5	3,5	3,5	2,8	2,6	2,5
42	3,2	3,2	3,4	2,7	2,5	2,5
44	2,9	2,9	3,2	2,5	2,4	2,4
46	2,7	2,7	-	2,4	2,3	2,3
48	2,4	2,5	-	2,3	2,3	2,2
50	2,1	2,2	-	2,2	2,2	2,2
52	1,9	1,9	-	2,0	2,1	2,1
54	1,6	-	-	1,8	2,0	-
56	-	-	-	1,5	1,7	-
58	-	-	-	1,3	-	-
60	-	-	-	1,1	-	-
62	-	-	-	1,0	-	-

Bemerkungen · Remarks · Remarques

* Hauptauslegerlänge 40,8 m
 * Length of main boom 40,8 m
 * Longueur de flèche principale 40,8 m

** Hauptauslegerlänge 45,0 m
 ** Length of main boom 45,0 m
 ** Longueur de flèche principale 45,0 m

MAIN MENU

Inhalt

Contents

Contenu

25 t



7,65 m x 7,50 m

360°

DIN/ISO

38,0 m Hauptausleger · Main boom · Flèche principale

Ausladung Radius Portée	Verlängerung · Extension · Rallonge					
	9,2 m			17,0 m		
	0°	20°	40°	0°	20°	40°
m	t	t	t	t	t	t
7	14,4	-	-	-	-	-
8	14,2	-	-	8,1	-	-
9	13,7	-	-	7,8	-	-
10	13,1	9,3	-	7,5	-	-
12	12,2	8,9	-	7,0	-	-
14	11,3	8,6	7,1	6,5	4,8	-
16	10,4	8,3	7,0	6,0	4,6	-
18	9,7	8,0	6,8	5,6	4,3	3,6
20	9,0	7,7	6,6	5,3	4,1	3,5
22	8,3	7,5	6,5	5,0	3,9	3,4
24	7,7	7,1	6,4	4,7	3,7	3,3
26	7,1	6,8	6,3	4,4	3,6	3,2
28	6,2	6,4	6,2	4,2	3,4	3,1
30	5,4	5,7	6,0	4,0	3,3	3,0
32	4,6	4,9	5,1	3,8	3,2	3,0
34	4,2	4,3	4,4	3,6	3,1	2,9
36	3,9	3,7	-	3,5	3,1	2,9
38	3,7	3,6	-	3,3	3,0	2,9
40	3,6	3,5	-	2,9	3,0	2,9
42	3,3	3,4	-	2,5	2,9	2,9
44	-	-	-	2,3	2,5	-
46	-	-	-	2,2	2,1	-
48	-	-	-	2,1	2,1	-
50	-	-	-	2,0	2,0	-
52	-	-	-	-	-	-
54	-	-	-	-	-	-
56	-	-	-	-	-	-

42,2 m Hauptausleger · Main boom · Flèche principale

Ausladung Radius Portée	Verlängerung · Extension · Rallonge					
	9,2 m			17,0 m		
	0°	20°	40°	0°	20°	40°
m	t	t	t	t	t	t
8	-	-	-	-	-	-
9	11,7	-	-	7,2	-	-
10	11,3	-	-	7,0	-	-
12	10,7	8,8	-	6,5	-	-
14	10,0	8,4	7,1	6,1	-	-
16	9,3	8,1	6,9	5,7	4,5	-
18	8,7	7,8	6,7	5,3	4,3	-
20	8,1	7,5	6,5	5,0	4,1	3,4
22	7,5	7,2	6,4	4,7	3,9	3,3
24	7,0	6,9	6,2	4,5	3,7	3,2
26	6,5	6,6	6,0	4,2	3,6	3,1
28	6,0	6,2	5,9	4,0	3,4	3,1
30	5,6	5,9	5,7	3,8	3,3	3,0
32	4,8	5,2	5,4	3,7	3,2	2,9
34	4,4	4,5	4,7	3,5	3,1	2,9
36	4,1	3,9	4,0	3,4	3,1	2,8
38	3,7	3,8	3,8	3,2	3,1	2,8
40	3,4*	3,4	-	3,0	3,1	2,8
42	3,3*	3,2*	-	2,7	3,0	2,8
44	2,9*	3,0*	-	2,5	2,6	2,8
46	2,2	1,8	-	2,4	2,4	2,4
48	-	-	-	2,1	2,3	-
50	-	-	-	2,0*	2,1	-
52	-	-	-	1,9*	2,0*	-
54	-	-	-	1,4	-	-
56	-	-	-	-	-	-
58	-	-	-	-	-	-

46,4 m Hauptausleger · Main boom · Flèche principale

Ausladung Radius Portée	Verlängerung · Extension · Rallonge					
	9,2 m			17,0 m		
	0°	20°	40°	0°	20°	40°
m	t	t	t	t	t	t
8	-	-	-	-	-	-
9	-	-	-	-	-	-
10	10,3	-	-	6,4**	-	-
12	9,4	-	-	6,2	-	-
14	8,7	7,1	-	5,8	-	-
16	8,1	6,8	6,1	5,5	4,3**	-
18	7,5	6,5	5,8	5,2	4,1	-
20	7,0	6,2	5,5	4,9	4,0	-
22	6,5	5,8	5,2	4,7	3,8	3,2
24	6,1	5,5	5,0	4,4	3,6	3,1
26	5,7	5,2	4,8	4,2	3,5	3,1
28	5,4	5,0	4,6	4,0	3,3	3,0
30	5,1	4,7	4,4	3,8	3,2	3,0
32	4,8	4,5	4,2	3,6	3,0	2,9
34	4,4	4,2	4,1	3,5	2,9	2,9
36	4,0**	4,0	3,9	3,3	2,8	2,8
38	3,7**	3,6	3,7	3,2	2,7	2,7
40	3,3**	3,4**	3,4**	3,1	2,6	2,6
42	2,9**	3,0**	2,8	2,7	2,6	2,5
44	2,5**	2,6**	-	2,4	2,5	2,5
46	2,2**	2,3**	-	2,3**	2,4	2,4
48	1,9**	2,0**	-	2,1**	2,1	2,2
50	1,3	1,4	-	1,8**	2,0**	-
52	-	-	-	1,6**	1,8**	-
54	-	-	-	1,4**	1,5**	-
56	-	-	-	1,2**	1,3**	-
58	-	-	-	0,7	-	-

50,2 m Hauptausleger · Main boom · Flèche principale

Ausladung Radius Portée	Verlängerung · Extension · Rallonge					
	9,2 m			17,0 m		
	0°	20°	40°	0°	20°	40°
m	t	t	t	t	t	t
8	-	-	-	-	-	-
9	-	-	-	-	-	-
10	-	-	-	-	-	-
12	8,4	-	-	5,6	-	-
14	7,9	6,9	-	5,4	-	-
16	7,5	6,4	-	5,2	-	-
18	7,1	6,1	5,5	5,0	4,1	-
20	6,7	5,7	5,2	4,8	3,9	-
22	6,3	5,4	5,0	4,6	3,8	3,2
24	6,0	5,2	4,8	4,4	3,6	3,1
26	5,7	4,9	4,6	4,2	3,4	3,0
28	5,4	4,7	4,4	4,0	3,3	2,9
30	5,0	4,5	4,2	3,8	3,1	2,9
32	4,7	4,3	4,1	3,6	3,0	2,8
34	4,3	4,1	4,0	3,4	2,9	2,7
36	3,8	3,9	3,8	3,2	2,8	2,7
38	3,3	3,5	3,7	3,0	2,7	2,6
40	2,8	3,1	3,2	2,8	2,6	2,5
42	2,5	2,7	2,8	2,7	2,5	2,5
44	2,1	2,3	2,4	2,3	2,4	2,4
46	1,8	1,9	-	2,0	2,3	2,3
48	1,5	1,6	-	1,7	2,0	2,2
50	1,3	1,4	-	1,4	1,7	1,9
52	1,0	1,1	-	1,2	1,4	1,6
54	0,8	-	-	1,0	1,2	-
56	-	-	-	0,8	1,0	-
58	-	-	-	-	-	-

Bemerkungen · Remarks · Remarques

* Hauptauslegerlänge 40,8 m
 * Length of main boom 40,8 m
 * Longueur de flèche principale 40,8 m

** Hauptauslegerlänge 45,0 m
 ** Length of main boom 45,0 m
 ** Longueur de flèche principale 45,0 m

MAIN MENU

Inhalt

Contents

Contenu

Tragfähigkeiten Hauptauslegerverlängerung

Lifting capacities main boom extension

Capacités de levage rallonge de flèche

13,3 t



7,65 m x 7,50 m

360°

DIN/ISO

38,0 m Hauptausleger · Main boom · Flèche principale

Ausladung Radius Portée	Verlängerung · Extension · Rallonge					
	9,2 m			17,0 m		
	0°	20°	40°	0°	20°	40°
m	t	t	t	t	t	t
7	14,4	-	-	-	-	-
8	14,2	-	-	8,1	-	-
9	13,7	-	-	7,8	-	-
10	13,1	9,3	-	7,5	-	-
12	12,2	8,9	-	7,0	-	-
14	11,3	8,6	7,1	6,5	4,8	-
16	10,4	8,3	7,0	6,0	4,6	-
18	9,3	8,0	6,8	5,6	4,3	3,6
20	7,6	7,7	6,6	5,3	4,1	3,5
22	6,2	6,8	6,5	5,0	3,9	3,4
24	5,6	5,6	6,0	4,7	3,7	3,3
26	5,3	4,7	5,0	4,4	3,6	3,2
28	4,6	4,4	4,4	3,8	3,4	3,1
30	3,9	4,2	4,2	3,4	3,3	3,0
32	3,3	3,6	3,7	3,2	3,2	3,0
34	2,9	3,1	3,2	3,0	2,8	2,9
36	2,4	2,6	-	2,7	2,7	2,7
38	2,1	2,2	-	2,3	2,6	2,6
40	1,7	1,8	-	2,0	2,3	2,5
42	1,4	1,5	-	1,7	1,9	2,1
44	-	-	-	1,4	1,6	-
46	-	-	-	1,2	1,3	-
48	-	-	-	0,9	1,1	-
50	-	-	-	0,8	0,8	-
52	-	-	-	-	-	-

42,2 m Hauptausleger · Main boom · Flèche principale

Ausladung Radius Portée	Verlängerung · Extension · Rallonge					
	9,2 m			17,0 m		
	0°	20°	40°	0°	20°	40°
m	t	t	t	t	t	t
9	11,7	-	-	7,2	-	-
10	11,3	-	-	7,0	-	-
12	10,7	8,8	-	6,5	-	-
14	10,0	8,4	7,1	6,1	-	-
16	9,3	8,1	6,9	5,7	4,5	-
18	8,7	7,8	6,7	5,3	4,3	-
20	7,8	7,5	6,5	5,0	4,1	3,4
22	6,4	7,0	6,4	4,7	3,9	3,3
24	5,8	5,8	6,2	4,5	3,7	3,2
26	5,0*	5,0	5,2	4,2	3,6	3,1
28	4,6*	4,5	4,5	4,0	3,4	3,1
30	3,9*	4,1*	4,1	3,7	3,3	3,0
32	3,3*	3,6*	3,8*	3,2	3,2	2,9
34	2,8*	3,1*	3,2*	3,0*	3,0	2,9
36	2,4*	2,6*	2,7*	2,6*	2,7	2,8
38	2,0*	2,2*	2,3*	2,2*	2,5*	2,6
40	1,7*	1,8*	-	1,9*	2,2*	2,4*
42	1,4*	1,5*	-	1,6*	1,9*	2,1*
44	1,1*	1,2*	-	1,3*	1,6*	1,7*
46	-	0,6	-	1,1*	1,3*	-
48	-	-	-	0,9*	1,1*	-
50	-	-	-	0,7*	0,8*	-
52	-	-	-	-	0,6*	-
54	-	-	-	-	-	-
56	-	-	-	-	-	-

46,4 m Hauptausleger · Main boom · Flèche principale

Ausladung Radius Portée	Verlängerung · Extension · Rallonge					
	9,2 m			17,0 m		
	0°	20°	40°	0°	20°	40°
m	t	t	t	t	t	t
10	10,3	-	-	6,4**	-	-
12	9,4	-	-	6,2	-	-
14	8,7	7,1	-	5,8	-	-
16	8,1	6,8	6,1	5,5	4,3**	-
18	7,5	6,5	5,8	5,2	4,1	-
20	7,0	6,2	5,5	4,9	4,0	-
22	6,5	5,8	5,2	4,7	3,8	3,2
24	5,5	5,5	5,0	4,4	3,6	3,1
26	4,9**	5,0	4,8	4,2	3,5	3,1
28	4,1**	4,4**	4,5	4,0	3,3	3,0
30	3,5**	3,8**	4,1**	3,6**	3,2	3,0
32	2,9**	3,2**	3,4**	3,2**	3,0	2,9
34	2,4**	2,7**	2,9**	2,7**	2,9	2,9
36	2,0**	2,2**	2,4**	2,2**	2,7**	2,8
38	1,6**	1,8**	2,0**	1,9**	2,3**	2,5**
40	1,3**	1,5**	1,6**	1,5**	1,9**	2,2**
42	1,0**	1,2**	0,9	1,2**	1,6**	1,8**
44	0,7**	0,9**	-	0,9**	1,3**	1,5**
46	-	0,6**	-	0,7**	1,0**	1,2**
48	-	-	-	-	0,7**	0,9**
50	-	-	-	-	-	-

50,2 m Hauptausleger · Main boom · Flèche principale

Ausladung Radius Portée	Verlängerung · Extension · Rallonge					
	9,2 m			17,0 m		
	0°	20°	40°	0°	20°	40°
m	t	t	t	t	t	t
12	8,4	-	-	5,6	-	-
14	7,9	6,9	-	5,4	-	-
16	7,5	6,4	-	5,2	-	-
18	7,1	6,1	5,5	5,0	4,1	-
20	6,7	5,7	5,2	4,8	3,9	-
22	6,3	5,4	5,0	4,6	3,8	3,2
24	5,2	5,2	4,8	4,4	3,6	3,1
26	4,4	4,8	4,6	4,2	3,4	3,0
28	3,6	4,1	4,4	3,7	3,3	2,9
30	3,0	3,4	3,7	3,1	3,1	2,9
32	2,5	2,9	3,1	2,6	3,0	2,8
34	2,0	2,3	2,6	2,2	2,8	2,7
36	1,6	1,9	2,1	1,8	2,3	2,7
38	1,2	1,5	1,6	1,4	1,9	2,3
40	0,9	1,1	1,3	1,1	1,6	1,9
42	-	0,8	0,9	0,8	1,2	1,5
44	-	-	0,6	-	0,9	1,2
46	-	-	-	-	0,6	0,9
48	-	-	-	-	-	-
50	-	-	-	-	-	-
52	-	-	-	-	-	-

Bemerkungen · Remarks · Remarques

* Hauptauslegerlänge 40,8 m
 * Length of main boom 40,8 m
 * Longueur de flèche principale 40,8 m

** Hauptauslegerlänge 45,0 m
 ** Length of main boom 45,0 m
 ** Longueur de flèche principale 45,0 m

MAIN MENU

Inhalt

Contents

Contenu

12,0 t



7,65 m x 7,50 m

360°

DIN/ISO

38,0 m Hauptausleger · Main boom · Flèche principale

Ausladung Radius Portée	Verlängerung · Extension · Rallonge					
	9,2 m			17,0 m		
	0°	20°	40°	0°	20°	40°
m	t	t	t	t	t	t
7	14,4	-	-	-	-	-
8	14,2	-	-	8,1	-	-
9	13,7	-	-	7,8	-	-
10	13,1	9,3	-	7,5	-	-
12	12,2	8,9	-	7,0	-	-
14	11,3	8,6	7,1	6,5	4,8	-
16	10,4	8,3	7,0	6,0	4,6	-
18	8,6	8,0	6,8	5,6	4,3	3,6
20	7,0	7,6	6,6	5,3	4,1	3,5
22	5,9	6,3	6,5	5,0	3,9	3,4
24	5,6	5,1	5,5	4,7	3,7	3,3
26	4,9	4,7	4,6	4,2	3,6	3,2
28	4,2	4,4	4,4	3,7	3,4	3,1
30	3,5	3,8	4,0	3,4	3,3	3,0
32	3,0	3,2	3,4	3,2	2,9	3,0
34	2,5	2,7	2,9	2,8	2,8	2,8
36	2,1	2,3	-	2,4	2,7	2,7
38	1,8	1,9	-	2,0	2,4	2,6
40	1,5	1,6	-	1,7	2,0	2,2
42	1,2	1,3	-	1,4	1,7	1,8
44	-	-	-	1,2	1,4	-
46	-	-	-	0,9	1,1	-
48	-	-	-	0,7	0,9	-
50	-	-	-	-	0,6	-
52	-	-	-	-	-	-

42,2 m Hauptausleger · Main boom · Flèche principale

Ausladung Radius Portée	Verlängerung · Extension · Rallonge					
	9,2 m			17,0 m		
	0°	20°	40°	0°	20°	40°
m	t	t	t	t	t	t
9	11,7	-	-	7,2	-	-
10	11,3	-	-	7,0	-	-
12	10,7	8,8	-	6,5	-	-
14	10,0	8,4	7,1	6,1	-	-
16	9,3	8,1	6,9	5,7	4,5	-
18	8,7	7,8	6,7	5,3	4,3	-
20	7,2	7,5	6,5	5,0	4,1	3,4
22	6,2	6,5	6,4	4,7	3,9	3,3
24	5,4	5,4	5,8	4,5	3,7	3,2
26	4,9*	4,9	4,8	4,2	3,6	3,1
28	4,2*	4,4*	4,4	3,9	3,4	3,1
30	3,5*	3,8*	4,0*	3,4	3,3	3,0
32	3,0*	3,2*	3,4*	3,2*	3,1	2,9
34	2,5*	2,7*	2,9*	2,7*	2,9	2,9
36	2,1*	2,3*	2,4*	2,3*	2,6*	2,8
38	1,7*	1,9*	2,0*	2,0*	2,3*	2,4*
40	1,4*	1,6*	-	1,6*	2,0*	2,2*
42	1,1*	1,3*	-	1,4*	1,6*	1,8*
44	0,9*	1,0*	-	1,1*	1,4*	1,5*
46	-	-	-	0,9*	1,1*	0,9
48	-	-	-	0,7*	0,8*	-
50	-	-	-	-	0,6*	-
52	-	-	-	-	-	-
54	-	-	-	-	-	-
56	-	-	-	-	-	-

46,4 m Hauptausleger · Main boom · Flèche principale

Ausladung Radius Portée	Verlängerung · Extension · Rallonge					
	9,2 m			17,0 m		
	0°	20°	40°	0°	20°	40°
m	t	t	t	t	t	t
10	10,3	-	-	6,4**	-	-
12	9,4	-	-	6,2	-	-
14	8,7	7,1	-	5,8	-	-
16	8,1	6,8	6,1	5,5	4,3**	-
18	7,5	6,5	5,8	5,2	4,1	-
20	7,0	6,2	5,5	4,9	4,0	-
22	6,0	5,8	5,2	4,7	3,8	3,2
24	5,0	5,5	5,0	4,4	3,6	3,1
26	4,5**	4,6	4,8	4,2	3,5	3,1
28	3,7**	4,1**	4,3**	3,8**	3,3	3,0
30	3,1**	3,5**	3,7**	3,4**	3,2	3,0
32	2,6**	2,9**	3,1**	2,8**	3,0	2,9
34	2,1**	2,4**	2,6**	2,3**	2,8**	2,9
36	1,7**	1,9**	2,1**	1,9**	2,4**	2,6
38	1,3**	1,6**	1,7**	1,6**	2,0**	2,3**
40	1,0**	1,2**	1,3**	1,2**	1,6**	1,9**
42	0,8**	0,9**	0,7	1,0**	1,3**	1,6**
44	-	0,6**	-	0,7**	1,0**	1,2**
46	-	-	-	-	0,8**	0,9**
48	-	-	-	-	-	0,7**
50	-	-	-	-	-	-

50,2 m Hauptausleger · Main boom · Flèche principale

Ausladung Radius Portée	Verlängerung · Extension · Rallonge					
	9,2 m			17,0 m		
	0°	20°	40°	0°	20°	40°
m	t	t	t	t	t	t
12	8,4	-	-	5,6	-	-
14	7,9	6,9	-	5,4	-	-
16	7,5	6,4	-	5,2	-	-
18	7,1	6,1	5,5	5,0	4,1	-
20	6,7	5,7	5,2	4,8	3,9	-
22	5,7	5,4	5,0	4,6	3,8	3,2
24	4,7	5,2	4,8	4,4	3,6	3,1
26	3,9	4,4	4,6	4,0	3,4	3,0
28	3,2	3,6	4,0	3,3	3,3	2,9
30	2,6	3,0	3,3	2,7	3,1	2,9
32	2,1	2,5	2,7	2,2	2,9	2,8
34	1,7	2,0	2,2	1,8	2,4	2,7
36	1,3	1,6	1,8	1,4	2,0	2,4
38	0,9	1,2	1,4	1,1	1,6	2,0
40	0,6	0,9	1,0	0,8	1,3	1,6
42	-	-	0,7	-	1,0	1,3
44	-	-	-	-	0,7	1,0
46	-	-	-	-	-	0,7
48	-	-	-	-	-	-
50	-	-	-	-	-	-
52	-	-	-	-	-	-

Bemerkungen · Remarks · Remarques

* Hauptauslegerlänge 40,8 m
 * Length of main boom 40.8 m
 * Longueur de flèche principale 40,8 m

** Hauptauslegerlänge 45,0 m
 ** Length of main boom 45.0 m
 ** Longueur de flèche principale 45,0 m

MAIN MENU

Inhalt

Contents

Contenu

Technische Beschreibung

Unterwagen

Antrieb/Lenkung	10 x 6 x 8
Rahmen	Geschlossenes Kastenprofil mit integrierten Abstützkästen aus hochfestem Feinkornbaustahl.
Abstützung	4-Punkt-Abstützung, hydraulisch horizontal und vertikal auszufahrende Abstützungen.
Motor	Wassergekühlter 8-Zylinder DaimlerChrysler Motor OM 442 LA, Leistung nach DIN: 370 kW (503 PS) bei 2100 1/min, max. Drehmoment 2020 Nm bei 1100-1600 1/min. Inhalt des Kraftstoffbehälters: 500 l.
Getriebe	ZF-Transmatik-Anlage (16 Gänge: 14 Vorwärts- und 2 Rückwärtsgänge), Verteilergetriebe mit sperrbarem Längsdifferential.
Achsen	Achse 1: lenkbar; Achse 2: Planetenachse, lenkbar, Querdifferentialsperre; Achse 3: starre Achse, nicht lenkbar; Achse 4: Planetenachse, lenkbar, Quer- und Längsdifferentialsperre; Achse 5: Planetenachse, lenkbar, Querdifferentialsperre.
Federung	Hydropneumatische Federung, alle Achsen hydraulisch blockierbar.
Bereifung	10-fach, 14.00 R 25, alle Achsen einfachbereift.
Lenkung	ZF-Hydro-Zweikreis-Lenkung.
Bremsen	Betriebsbremse: Zweikreis-Druckluft-Bremsanlage. Feststellbremse: Federspeicherbremse für die 2., 4. und 5. Achse. Dauerbremse: Konstantdrossel, Auspuffklappenbremse und hydraulischer Retarder. Betriebsspannung 24 V.
Elektrische Anlage	Elastisch gelagerte Fahrerkabine aus Stahlblech mit Sicherheitsverglasung, seitlichen Schiebefenstern, Betätigungsorganen, Fahrer- und Beifahrersitz, höhenverstellbarem Lenkrad, heizbaren Außenspiegeln, Rundumleuchte.
Fahrerkabine	

Oberwagen

Motor	Wassergekühlter 4-Zylinder-Reihenmotor DaimlerChrysler OM 904 LA, Leistung: 125 kW (171 PS) bei 2300 1/min, max. Drehmoment 630 Nm bei 1200 1/min, Kraftstoffbehälter: 200 l.
Hydraulikanlage	1 Axialkolben-Verstellpumpe für 4 gleichzeitige, unabhängige Arbeitsbewegungen, sowie separate Pumpe für das Drehwerk.
Hubwerk	Axialkolben-Konstantmotor, Hubtrommel mit integriertem Planetengetriebe und federbelasteter Lamellenbremse, Drehmelder.
Drehwerk	Hydromotor mit Planetengetriebe, Bremse über Steuerhebel umschaltbar auf Freilauf, federbelastete Haltebremse.
Wippwerk	1 Differentialzylinder mit lastdrucküberkompensiertem Senk-Bremsventil.
Krankabine	Großräumige Ganzstahl-Komfortkabine mit Schiebetür und großem ausstellbarem Frontfenster, um 20° neigbar, Dachfenster mit Panzerglas, Betätigungs- und Kontrollinstrumente für alle Kranfunktionen, Arbeitsscheinwerfer. Motorunabhängige und motorabhängige Warmwasserheizung mit Motorvorwärmung und Zeitschaltuhr, thermostat-geregelt. Scheibenwischer mit Intervallschaltung und Scheibenwaschanlage.
Hauptausleger	Grundkasten und 4 Teleskope aus Feinkornbaustahl, unter Teillast teleskopierbar, beulsteifer Demag-Ovaloidquerschnitt.
Gegengewicht	13,3 t.
Sicherheitseinrichtungen	Elektronischer Lastmomentbegrenzer mit digitaler Anzeige für Hakenlast, Nenntaglast, Auslegerlänge, Auslegerwinkel, Ausladung. Analoganzeige für Auslastung. Weitere Sicherheitseinrichtungen: Hub- und Senkendschaltung, Druckbegrenzungsventil, Rohrbruchsicherungen.
Hydro-Servo Steuerung	Über selbstzentrierende Steuerhebel elektro-hydraulische Vorsteuerung.

Zusatzausrüstung

Antrieb/Lenkung	10 x 8 x 8
Bereifung	16.00 R 25 auf Felge 11.25-25; 17.5 R 25 auf Felge 14.00-25; 20.5 R 25 auf Felge 17.00-25.
Anhängerkupplung	D-Wert 12 t bzw. 19 t, Druckluftbremsanschluß.
Hubwerk II	Axialkolben-Konstantmotor, Hubwerkstrommel mit integriertem Planetengetriebe und federbelasteter Lamellenbremse. Bei Einbau eines 2. Hubwerkes entfällt die Umschierung beim Einsatz einer Spitze.
Hauptauslegerverlängerung	Seitlich klappbar, 1- oder 2-teilige Spitze, 9,2 m oder 17,0 m. Einstellbereich 0°, 20° und 40°.
Zusatzgegengewicht	11,7 oder 18,7 t, im Standardgegengewicht integrierbar, die Montage erfolgt hydraulisch ohne Hilfskran.

Technical description

Carrier

Drive/Steering	10 x 6 x 8
Frame	Monobox main frame with outrigger boxes integral, of high-strength fine grain structural steel.
Outriggers	Four hydraulically telescoping outrigger beams with hydraulic jack legs.
Engine	DaimlerChrysler OM 442 LA water-cooled 8-cylinder engine, output to DIN: 370 kW (503 hp) at 2100 1/min, max. torque 2020 Nm at 1100-1600 1/min. Fuel tank capacity: 500 l.
Transmission	ZF Transmatik system (16 ranges: 14 forward and 2 reverse), transfer case with longitudinal differential lockout control.
Axles	Axle 1: steering; axle 2: with planetary hubs, steering, transverse differential lockout control; axle 3: rigid axle, non-steer; axle 4: with planetary hubs, steering, longitudinal and transverse differential lockout control; axle 5: with planetary hubs, steering, transverse differential lockout control.
Suspension	Hydropneumatic suspension, all axles hydraulically blockable.
Wheels and tyres	10 wheels fitted with 14.00 R 25 tyres, single wheels on all axles.
Steering	ZF dual-circuit semiblock mechanical steering with hydraulic booster.
Brakes	Service brake: dual-line air system. Parking brake: spring-loaded type, on 2nd, 4th and 5th axles. Sustained action brake: constant decompression with butterfly valve, exhaust brake and hydraulic retarder.
Electrical equipment	24 V system.
Driver's cab	Rubber-mounted all steel driver's cab with safety glazing, slide-by side windows, controls and instrumentation, driver's and mate's seat, vertically adjustable steering wheel, heated outside mirrors, rotafare warning light.

Superstructure

Engine	DaimlerChrysler OM 904 LA water-cooled 4-cylinder in-line engine, output 125 kW (171 hp) at 2300 1/min, max. torque 630 Nm at 1200 1/min, fuel tank capacity: 200 l.
Hydraulic system	1 variable displacement axial piston pump to provide 4 simultaneous, independent working movements and separate pump for slew unit.
Hoist	Fixed displacement axial piston hydraulic motor, hoist drum with integral planetary gear reducer and spring-applied multi-disk. Drum rotation indicator.
Slew unit	Hydraulic motor with planetary gear reducer, change-over from brake to free swing by control lever, spring-applied holding brake.
Boom elevation	1 differential cylinder with automatic lowering brake valve.
Crane cab	Spacious all-steel comfortable cab with sliding door and large hinged windscreen, tiltable 20°, roof window with armoured glass, full instrumentation and crane controls, working light. Hot water heater operated either self-contained or engine-dependent, with engine preheating and timer, thermostat-controlled. Windscreen washer and intermittent control type windscreen wiper.
Main boom	Boom base and 4 telescopic sections, fabricated from fine grain structural steel, telescoping ability with partial load, buckling-resistant Demag ovaloid design.
Counterweight	13.3 t.
Safety devices	Electronic safe load indicator with digital readout for hook load, rated load, boom length, boom angle, load radius, analog display to indicate the capacity utilization, limit switches on hoist and lowering motions, pressure-relief and safety holding valves.
Hydraulic servo control	Hydro-electric pilot control through self-centering control levers.

Optional equipment

Drive/steering	10 x 8 x 8
Wheels and tyres	16.00 R 25 on 11.25-25 rims; 17.5 R 25 on 14.00-25 rims; 20.5 R 25 on 17.00-25 rims.
Tow coupling	D-value 12 t or 19 t, air-brake connection.
Hoist II	Fixed displacement axial piston hydraulic motor, hoist drum with integral planetary gear reducer and spring-applied multi-disk brake. The use of hoist II avoids re-reeving the hoist line when using the optional jib.
Main boom extension	1 or 2-part foldaway jib, 9.2 m or 17.0 m. 0°, 20° and 40° offset.
Additional counterweight	11.7 or 18.7 t, integrates into standard counterweight, installed hydraulically by the crane itself.

Descriptif technique

Châssis

Entraînement/Direction Cadre-châssis	10 x 6 x 8 Construction sous forme de caissons soudées fermées, comprenant les logements des poutres de calage et réalisées en tôle d'acier de construction de haute résistance, à grains fins.
Calage Moteur	4 poutres hydrauliques à extension horizontale et vérins verticaux. Moteur 8 cylindres DaimlerChrysler OM 442 LA, à refroidissement par eau, puissance suivant DIN: 370 kW (503 CV) à 2100 1/min, couple max. 2020 Nm à 1100-1600 1/min. Réservoir de carburant: 500 l.
Transmission	Boîte ZF Transmatik (16 rapports: 14 AV et 2 AR), boîte de transfert avec blocage de différentiel longitudinal.
Ponts et essieux	Essieu 1: directeur; essieu 2: à planétaires, directeur, blocage de différentiel transversal; essieu 3: rigide, non-directeur; essieu 4: à planétaires, directeur, blocage de différentiel transversal et longitudinal; essieu 5: à planétaires, directeur, blocage de différentiel transversal.
Suspension Roues et pneumatiques Direction Freinage	Suspension hydropneumatique, tous les essieux avec blocage hydraulique. 10 roues 14.00 R 25, tous les essieux avec roues simples. Direction ZF à servo-commande hydraulique, du type demi-bloc, à double circuit. Frein de service: pneumatique, à double circuit. Frein de stationnement: cylindres de frein à ressorts sur essieux 2, 4 et 5. Frein continu: soupape d'étranglement, frein sur échappement, ralentisseur hydraulique.
Installation électrique Cabine châssis	Système 24 V. Cabine en tôle d'acier, à suspension élastique, vitrage en verre de sécurité, vitres latérales coulissantes, instruments de commande et de contrôle, siège conducteur et siège passager, volant réglable en hauteur, rétroviseurs extérieurs chauffants, girophare.

Partie supérieure

Moteur	Moteur 4 cylindres en ligne DaimlerChrysler OM 904 LA, à refroidissement par eau, puissance 125 kW (171 CV) à 2300 1/min, couple max. 630 Nm à 1200 1/min., réservoir de carburant: 200 l.
Installation hydraulique	1 pompe hydraulique du type à piston axial et à débit variable, permettant 4 mouvements simultanés et indépendants ainsi qu'une pompe séparée pour le mécanisme d'orientation.
Treuil de levage	Moteur hydraulique du type à piston axial et à débit constant, tambour avec réducteur à planétaires et frein à ressorts multi-disque. Indicateur de rotation.
Orientation	Moteur hydraulique avec réducteur à planétaires, commutation de freinage en orientation libre par levier de commande, frein à ressorts.
Relevage de flèche Cabine tourelle	1 vérin différentiel, descente contrôlée au moyen d'un clapet de freinage automatique. Cabine spacieuse et confortable, tout en acier, avec porte coulissante, large pare-brise relevable, inclinable 20°, fenêtre de toit en verre blindé, instruments de commande et de contrôle des mouvements de la grue, projecteur de travail. Chauffage à eau dépendant ou indépendant du moteur et interrupteur à minuterie, contrôlé par thermostat. Essuie-glace à marche intermittente et lave-glace.
Flèche principale	Flèche de base et 4 éléments télescopiques, en tôle d'acier de construction à grains fins, profil Demag à haute résistance, télescopage avec charge partielle.
Contrepoids Dispositifs de sécurité	13,3 t. Limiteur de couple de charge électronique avec indicateurs digitaux pour la charge suspendue et nominale, la longueur et l'angle de la flèche et la portée, indicateur analogique du degré d'utilisation, limiteurs de fin de course haute et basse, soupapes de sécurité et limiteurs de pression.
Servo-commande hydraulique	Pilotage hydro-électrique par leviers à rappel automatique.

Equipements optionnels

Entraînement/Direction Roues et pneumatiques	10 x 8 x 8 16.00 R 25 sur des jantes 11.25-25; 17.5 R 25 sur des jantes 14.00-25; 20.5 R 25 sur des jantes 17.00-25.
Accouplement de remorque Treuil II	Capacité de 12 t ou 19 t, avec têtes d'accouplement de frein pneumatique. Moteur hydraulique du type à piston axial et à débit constant, tambour avec réducteur à planétaires et frein à ressorts multi-disque. L'utilisation du treuil II permet de passer au travail sur rallonge sans changement de mouflage.
Rallonge de flèche Contrepoids supplémentaire	Repliable sur le côté, en 1 ou 2 éléments, de 9,2 m ou 17,0 m, inclinaison 0°, 20° et 40°. 11,7 ou 18,7 t intégrable au contrepoids standard, montage hydraulique sans utilisation d'une grue auxiliaire.

Übersicht Standard-Tragfähigkeitstabellen

Overview of standard duty charts

Tableau synoptique des abaques standard

 7,65 x 7,50 m

 7,65 x 5,40 m

Hauptausleger / Main boom / Flèche principale

HA - main boom - flèche	0 t	2,0 t	12,0 t	13,3 t	25,0 t	32,0 t
	360°	360°	360°	360°	360°	360°
12,5 m	x	x	x	x	x	x
16,8 m	x	x	x	x	x	x
21,0 m	x	x	x	x	x	x
25,2 m	x	x	x	x	x	x
29,5 m	x	x	x	x	x	x
33,7 m	x	x	x	x	x	x
38,0 m	x	x	x	x	x	x
42,2 m	x	x	x	x	x	x
46,4 m	x	x	x	x	x	x
50,2 m	x	x	x	x	x	x

HA - main boom - flèche	0 t	2,0 t	12,0 t	13,3 t	25,0 t	32,0 t
	360°	360°	360°	360°	360°	360°
12,5 m	x	x	x	x	x	x
16,8 m	x	x	x	x	x	x
21,0 m	x	x	x	x	x	x
25,2 m	x	x	x	x	x	x
29,5 m	x	x	x	x	x	x
33,7 m	—	x	x	x	x	x
38,0 m	—	x	x	x	x	x
42,2 m	—	x	x	x	x	x
46,4 m	—	x	x	x	x	x
50,2 m	—	x	x	x	x	x

Hauptauslegerverlängerung / Main boom extension / Rallonge de flèche

HA - main boom - flèche	HAV - extension - rallonge			
		0 / 2,0 / 12,0 / 13,3 / 25,0 / 32,0 t		
		0°	20°	40°
38,0 m	9,2 m	x	x	x
	17,0 m	x	x	x
42,2 m	9,2 m	x	x	x
	17,0 m	x	x	x
46,4 m	9,2 m	x	x	x
	17,0 m	x	x	x
50,2 m	9,2 m	x	x	x
	17,0 m	x	x	x

HA - main boom - flèche	HAV - extension - rallonge			
		12,0 / 13,3 / 25,0 / 32,0 t		
		0°	20°	40°
38,0 m	9,2 m	x	x	x
	17,0 m	x	x	x
42,2 m	9,2 m	x	x	x
	17,0 m	x	x	x
46,4 m	9,2 m	x	x	x
	17,0 m	x	x	x
50,2 m	9,2 m	x	x	x
	17,0 m	x	x	x

[MAIN MENU](#)

[Inhalt](#)

[Contents](#)

[Contenu](#)

Zeichenerklärung Key Légende



Gegengewicht · counterweight · contrepoids



Tragfähigkeiten, abgestützt · Lifting capacities on outriggers · Capacités de levage sur stabilisateurs · 360°

„D“

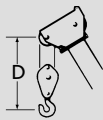

[MAIN MENU](#)

[Inhalt](#)

[Contents](#)

[Contenu](#)

Anmerkungen zu den Tragfähigkeiten

Notes to lifting capacity

Conditions d'utilisation

Tragfähigkeiten entsprechen ISO 4305 und DIN 15019.2 (Prüflast = 1,25 x Hublast + 0,1 x Auslegereigengewicht, auf die Ausleger-
spitze reduziert).
Das Gewicht der Unterflaschen, sowie die Lastaufnahmemittel, sind Bestandteile der Last und sind von den Tragfähigkeitsangaben
abzuziehen.

Kranbetrieb zulässig bis:
Staudruck 60 N/m²
Windgeschwindigkeit 9,8 m/s

Weitere Angaben in der Bedienungsanleitung des Kranes.

Anmerkung: Die Daten dieser Broschüre dienen nur zur allgemeinen Information; für ihre Richtigkeit übernehmen wir keine Haftung.
Der Betrieb des Kranes ist nur mit den Original-Tragfähigkeitstabellen und mit der Bedienungsanleitung zulässig, die mit dem Kran
mitgeliefert werden.

Ratings are in compliance with ISO 4305 and DIN 15019.2 (test load = 1.25 x suspended load + 0.1 x dead weight of boom reduced
to boom point).
Weight of hook blocks and slings is part of the load, and is to be deducted from the capacity ratings.

Crane operation is permissible up to a
wind pressure of 60 N/m²
wind speed of 9.8 m/s

Consult operation manual for further details.

Note: Data published herein is intended as a guide only and shall not be construed to warrant applicability for lifting purposes.
Crane operation is subject to the computer charts and operation manual both supplied with the crane.

Le tableau de charges est conforme à la norme ISO 4305 et DIN 15019.2 (charge d'essai = 1,25 x charge suspendue + 0,1 x poids
de la flèche réduit à la pointe de flèche).
Les poids du crochet-moufle et de tous les accessoires d'élingage font partie de la charge et sont à déduire des charges indiquées.

La grue peut travailler jusqu'à une
pression du vent de 60 N/m²
vitesse du vent de 9,8 m/s

Pour plus de détails consulter la notice d'utilisation de la grue.

Nota: Les renseignements ci-inclus sont donnés à titre indicatif et ne représentent aucune garantie d'utilisation pour les opérations
de levage. La mise en service de la grue n'est autorisée qu'à condition que les tableaux de charges ainsi que le manuel de service,
tels que fournis avec la grue, soient observés.