

Dynapac CC1200

Walce tandemowe



Dane techniczne

Masy	
Maksymalna masa operacyjna	2710 kg
Masa operacyjna (z ROPS)	2600 kg
Masa modułu (przedniego/tylnego)	1260 kg/1340 kg

Własności jezdne	
Zakres prędkości	0-10 km/h
Oscylacja przegubu	±10°
Teoret. zdolność pokonywania wzniesień	43 %

Zagęszczanie	
Siła odśrodkowa	33 kN
Amplituda nominalna	0,5 mm
Statyczny nacisk liniowy (przód/tył)	10,5 kg/cm/11,3 kg/cm
Częstotliwość wibracji	63 Hz
Zbiornik wody	160 l

Silnik	
Producent/Model	Kubota D1703-M (T4i)
Typ	Chłodzony wodą
Moc znamionowa, SAE J1995	26 kW (35 KM) @ 2800 min ⁻¹
Zbiornik paliwa	50 l

Układ hydrauliczny	
Jazda	Pompa tłoczkowa osiowa o zmiennej wydajności. Silniki tłoczkowe promieniowe (2) o stałej objętości.
Wibracje	Pompa/silniki zębate o stałej objętości.
Kierowanie	Pompa zębata o stałej wydajności.
Hamulec	Hydrostatyczny włączany dźwignią jazdy.
Hamulec postojowy/awaryjny	Wielotarczowy na obu bębnach.

Atlas Copco Polska Sp. z o.o., ul. Rzepakowa 1a, 40-541 Katowice; tel.: 032 7827100; fax: 032 7827101; e-mail: info.cr@pl.atlascopco.com

Zastrzegamy sobie prawo do wprowadzania zmian bez uprzedzenia. Rysunki i zdjęcia nie zawsze pokazują maszyny z wyposażeniem standardowym. Powyższa informacja nie jest ofertą handlową, ma jedynie charakter opisu ogólnego.

rce_cc1200_pl-20160418.111336.pdf 2016-04-18 11:13

Dynapac CC1200

Walce tandemowe

Atlas Copco

Dane techniczne

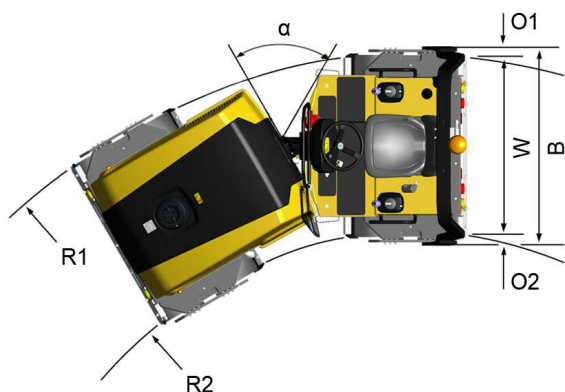
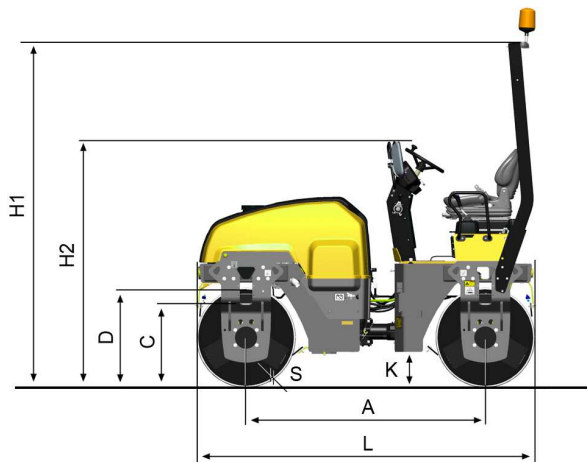

Wymiary

A. Rozstaw kół	1715 mm
B. Szerokość	1310 mm
C. Curb clearance	550 mm
D. Średnica bębna	682 mm
H1. Wysokość z ROPS/kabiną	2640 mm
H2. Wysokość bez ROPS/kabiny	1755 mm
K. Prześwit	175 mm
L. Długość	2395 mm
O1. Grubość ramy bębna, strona prawa	40 mm
O2. Grubość ramy bębna, strona lewa	40 mm
R1. Promień skrętu zewnętrzny	3800 mm
R2. Promień skrętu wewnętrzny	2600 mm
S. Grubość poszycia bębna	13 mm
W. Szerokość bębna	1200 mm
α.	±30°



Standard equipment

Backup alarm, Working lights



Optional equipment

3" seatbelt, Biodegradable hydraulic fluid, Cert. Fire protection (SBF 127), Decal risk location (GOST), Fire extinguisher, Foot rest, Hearing protectors, Licence plate light, Rear view mirror (traffic view), Service kit 50/500/1000H, Side direction lights (driving lights required), Slow moving vehicle sign, Special color (one or two), Tool set, Towing eyelet, Water tank cover (lockable)

Atlas Copco Polska Sp. z o.o., ul. Rzepakowa 1a, 40-541 Katowice; tel.: 032 7827100; fax: 032 7827101; e-mail: info.cr@pl.atlascopco.com

Zastrzegamy sobie prawo do wprowadzania zmian bez uprzedzenia. Rysunki i zdjęcia nie zawsze pokazują maszyny z wyposażeniem standardowym. Powyższa informacja nie jest ofertą handlową, ma jedynie charakter opisu ogólnego.

rce_cc1200_pl-20160418.111336.pdf 2016-04-18 11:13