

Dynapac CC1200

Rolos Tandem para Asfalto/Solos

Atlas Copco





Características técnicas

 Massa	
Peso operacional (máx.)	2710 kg
Peso operacional incl. ROPS (max.)	2600 kg
Peso dos módulos (frente/trás)	1260 kg/1340 kg

 Tração	
Velocidade	0-10 km/h
Oscilação vertical	±10°
Subida de rampas, teórico	43 %

 Compactação	
Força centrífuga	3365 kgf
Amplitude Nominal	0,5 mm
Carga estática linear (diant/trás)	10,5 kg/cm/11,3 kg/cm
Frequência de vibração	3780 vpm
Tanque de água	160 litros

 Motor	
Fabricante/Modelo	Kubota D1703-M (T4i)
Tipo	Refrigerado a água
Potência nominal, SAE J1995	26 kW (35 hp) @ 2800 rpm
Tanque de combustível	50 litros

 Sistema hidráulico	
Tração	Bomba de pistão axial de vazão variável e servo. 2 motores de pistão radial de vazão constante.
Vibração	Bomba/motor de engrenagens de vazão constante.
Direção	Bomba de engrenagens de vazão constante.
Freio de serviço	Hidrostático na alavanca frente/ré.
Freio de emergência/ Estacionamento	Multidisco em ambos os cilindros compactadores.

Verifique o seu distribuidor local em nosso site www.atlascopco.com.br

As informações acima se referem a uma descrição geral somente, não contém nenhum tipo de garantia.
A Dynapac reserva-se o direito de alterar especificações sem prévio aviso. Fotos e ilustrações deste folheto podem conter itens opcionais.

rce_cc1200_br-20160418.110319.pdf 2016-04-18 11:03

Dynapac CC1200

Rolos Tandem para Asfalto/Solos

Atlas Copco

Características técnicas

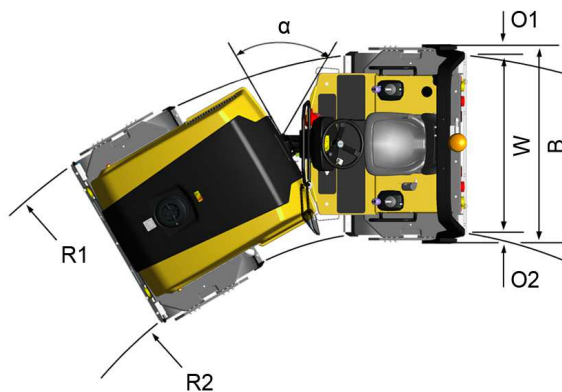
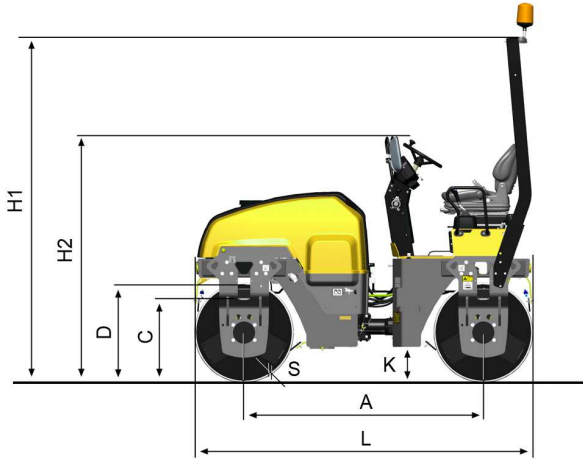

Dimensões	
A. Distância entre eixos	1715 mm
B. Largura	1310 mm
C. Vão livre	550 mm
D. Diâmetro do cilindro	682 mm
H1. Altura, com ROPS/cabine	2640 mm
H2. Altura, sem ROPS/cabine	1755 mm
K. Vão livre	175 mm
L. Comprimento	2395 mm
O1. Projeção lateral, direita	40 mm
O2. Projeção lateral, esquerda	40 mm
R1. Raio de giro, externo	3800 mm
R2. Raio de giro, interno	2600 mm
S. Espessura da chapa do cilindro	13 mm
W. Largura do cilindro	1200 mm
α. Ângulo de direção	±30°



Equipamentos standard

Backup alarm, Working lights



Opcionais

3" seatbelt, Biodegradable hydraulic fluid, Cert. Fire protection (SBF 127), Decal risk location (GOST), Fire extinguisher, Foot rest, Hearing protectors, Licence plate light, Rear view mirror (traffic view), Service kit 50/500/1000H, Side direction lights (driving lights required), Slow moving vehicle sign, Special color (one or two), Tool set, Towing eyelet, Water tank cover (lockable)

Verifique o seu distribuidor local em nosso site www.atlascopco.com.br

As informações acima se referem a uma descrição geral somente, não contém nenhum tipo de garantia. A Dynapac reserva-se o direito de alterar especificações sem prévio aviso. Fotos e ilustrações deste folheto podem conter itens opcionais.

rce_cc1200_br-20160418.110319.pdf 2016-04-18 11:03