

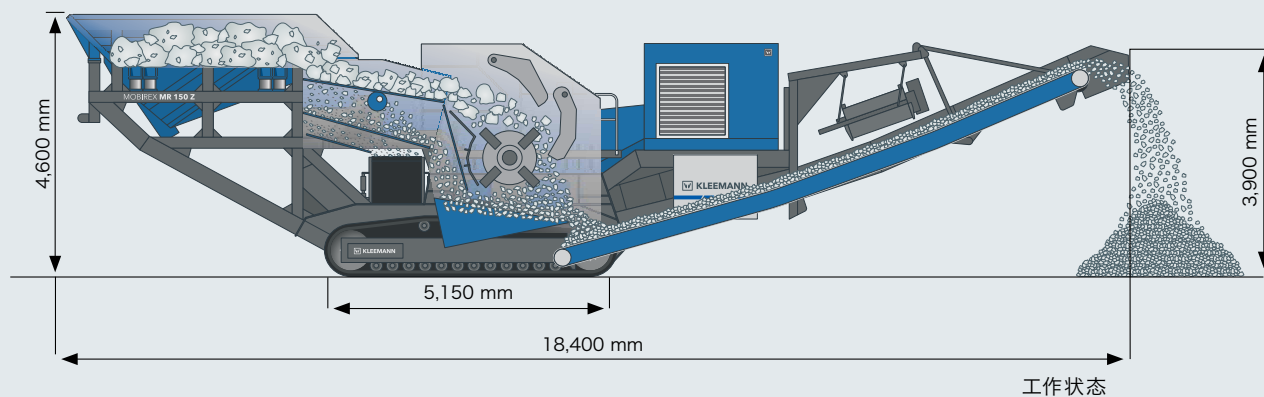

技术参数 | 履带底盘移动反击式破碎设备

MOBIREX MR 150 Z





技术亮点

- ▣ 频率控制的振动喂料机
- ▣ 双层独立振动预筛分机
- ▣ 液压折叠料斗壁
- ▣ 柴油机 — 电驱动

MR 150 Z 技术参数

喂料装置		振动卸料槽	
喂料能力约达 (t/h) ¹⁾	550	宽 × 长 (mm)	1,400 x 2,600
最大喂料尺寸 (mm)	1,200 x 800	主卸料皮带机	
喂料高度 (mm)	4,600	宽 × 长 (mm)	1,500 x 10,000
料斗容量 (m ³)	7.5	卸料高度约 (mm)	3,900
宽 × 长 (mm)	2,800 x 4,000	动力总成	
振动喂料机		破碎机驱动理念	柴油机 — 电驱动
宽 × 长 (mm)	1,500 x 3,600	斯堪尼亚发动机 (2) 功率 (kW)	480 (1,500 rpm)
预筛分		斯堪尼亚发动机 (3a) 功率 (kW)	480 (1,500 rpm)
型式	双层重型筛分机	发电机 (kVA)	880
宽 × 长 (mm)	1,480 x 2,500	运输 ^{5) 6)}	
侧向卸料皮带机 (选配)⁵⁾		运输高度约 (mm)	4,100
宽 × 长 (mm)	650 x 6,000	运输长度约 (mm)	17,400
卸料高度约 (mm)	3,500	最大运输宽度 (mm)	3,600
破碎机		运输重量约 (kg)	75,000
反击式破碎机	SHB 15/100		
破碎机进口 宽 × 高 (mm)	1,520 x 1,000		
破碎机重量约 (kg)	21,500		
转子直径 (mm)	1,330		
破碎机驱动方式/功率约 (kW)	电, 315		
混凝土/瓦砾破碎能力约达 (t/h)	355 ²⁾		
沥青料破碎能力约达 (t/h)	305 ³⁾		
石灰石破碎能力约达 (t/h)	460 ⁴⁾		

- ¹⁾ 取决于原料的构成、喂料尺寸、预筛分及最终产品
²⁾ 最终骨料尺寸 0 - 56 mm, 约含 10 - 15% 超尺寸骨料
³⁾ 最终骨料尺寸 0 - 32 mm, 约含 10 - 15% 超尺寸骨料
⁴⁾ 最终骨料尺寸 0 - 100 mm, 约含 5 - 10% 超尺寸骨料
⁵⁾ 不含选配
⁶⁾ 设备可拆卸为几部分运输

基本配置: 液压折叠式料斗 / 频率控制的振动喂料机 / 无线遥控 / 带 LCD 显示器的 PLC 控制系统 / 带过压系统的双层电控柜, 防尘、带锁、悬挂安装 / 更换板锤用摆动臂 / 降尘用喷洒系统 / 照明套包

选择配置: 侧向卸料皮带机 / 电磁除铁器, 永磁除铁器或除铁器界面 / 皮带秤界面 / 铝制或帆布皮带机罩 / 借助 GSM 调制解调器的远程维护系统 / 外部动力电 / 主卸料皮带机的液压折叠装置