

INFORMATIONS TECHNIQUES | INSTALLATION DE CRIBLAGE SUR CHENILLES

MOBISCREEN MS 702 EVO

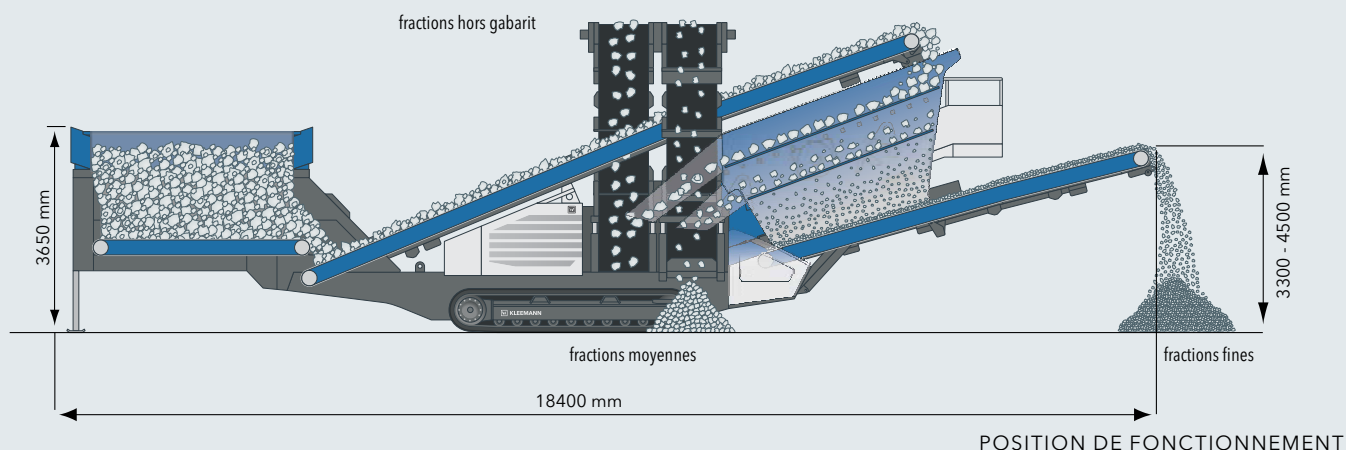



PRINCIPALES CARACTÉRISTIQUES

- Unité de criblage à deux étages
- Entraînement diesel hydraulique
- Criblage de classification
- Taille d'alimentation max.: 150 mm

INFORMATIONS TECHNIQUES MS 702 EVO

Unité d'alimentation

Capacité d'alimentation jusqu'à env. (t/h)	350
Taille d'alimentation max. (mm)	150 x 150
Hauteur d'alimentation - grille à barreaux divergent repliable (mm)	3650
Capacité de trémie (m³)	8

Conveyeur principal de trémie

Profondeur x longueur (mm)	1200 x 3500
----------------------------	-------------

Conveyeur d'alimentation

Profondeur x longueur (mm)	1200 x 10400
----------------------------	--------------

Unité de criblage

Type	Crible à vibrations à deux étages
Profondeur x longueur (mm)	1550 x 4500

Conveyeur principal

Profondeur x longueur (mm)	1200 x 6600
Hauteur de déchargement env. (mm)	3300 - 4500

Tapis d'évacuation latérale côté droit

Profondeur x longueur (mm)	650 x 10200
Hauteur de déchargement env. (mm)	5000

Tapis d'évacuation latérale côté gauche

Profondeur x longueur (mm)	650 x 10200
Hauteur de déchargement env. (mm)	5000

Entraînement diesel hydraulique

Puissance moteur (kW)	75
-----------------------	----

Transport

Hauteur de transport env. (mm)	3400
Longueur de transport env. (mm)	16750
Largeur de transport env. (mm)	3000
Poids de transport env. (kg)	29900