

KOMATSU

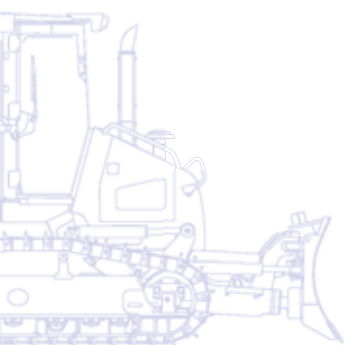

Bulldozer sobre orugas

D51EX/PX-22



POTENCIA DEL MOTOR
99,0 kW / 133 HP @ 2.200 rpm

PESO OPERATIVO
D51EX-22: 12.710 kg
D51PX-22: 13.100 kg

Courtesy of Machine.Market

A simple vista

Los bulldozers D51EX/PX-22 Komatsu ofrecen fiabilidad, versatilidad y el mejor valor posible para su inversión. El sistema hidráulico, el tren de rodaje y la estructura, así como todos los demás componentes, han sido diseñados directamente por Komatsu con el fin de ofrecer unos niveles de producción óptimos. El diseño del capó en ángulo y el radiador de montaje trasero los convierten en unas máquinas únicas en el mercado actual.

Visibilidad y seguridad incomparables

- Capó en ángulo exclusivo
- Diseño de la cabina desplazada ligeramente hacia delante
- ROPS/FOPS integrado

Elevada productividad y menor consumo de combustible

- Conforme a las normas Stage IIIA de la Unión Europea y Tier III de la EPA
- Transmisión hidrostática de alta eficiencia
- Hoja PAT (Power Angle Tilt) de gran capacidad
- Ventilador accionado hidráulicamente y controlado electrónicamente



POTENCIA DEL MOTOR
99,0 kW / 133 HP @ 2.200 rpm

PESO OPERATIVO
D51EX-22: 12.710 kg
D51PX-22: 13.100 kg

Máxima comodidad para el operador

- Vista panorámica óptima
- Amplia y tranquila cabina presurizada
- Fácil control gracias a la palanca PCCS (Palm Command Control System)
- Asiento del conductor con suspensión neumática y colocado cerca del centro de gravedad



Mantenimiento fácil

- Radiador de montaje trasero con ventilador abatible accionado hidráulicamente
- Monitor con función de autodiagnóstico
- Acceso simple y cómodo para el mantenimiento



Excelente fiabilidad y duración

- Nuevo tren de rodaje Komatsu PLUS (estándar)
- Tren de rodaje modular
- Fabricado con piezas de acero de gran grosor
- Bastidor principal con combinación de partes soldadas y fundidas

KOMTRAX

Sistema de monitorización por satélite de Komatsu

Visibilidad y seguridad incomparables

Mayor visibilidad

El capó delantero en ángulo ofrece al D51EX/PX-22 una visibilidad mejor que la de cualquiera de los bulldozers del mercado. Esta característica única aumenta espectacularmente la eficacia y la seguridad del trabajo, ya que los operadores tienen visibilidad completa tanto de la hoja como del ripper y de los objetos cercanos. El nuevo diseño de la cabina ROPS/FOPS y las grandes ventanas de cristal, aportan más espacio y sitúan al operador más cerca de la hoja, mejorando así la visibilidad y el confort.

Acceso fácil y seguro

El D51EX/PX-22 proporciona una máxima protección al operador. Incluye numerosas asideras y escalones de acceso tanto dentro como fuera de la cabina, lo cual la hace mucho más segura y de más fácil acceso para el operador, que puede además acceder con mayor facilidad a la mayoría de los puntos de mantenimiento para repostar combustible, limpieza de las lunas y limpieza del filtro del aire acondicionado.





Elevada productividad y menor consumo de combustible

Un motor limpio y potente

El potente motor a la vez que económico en combustible hace de la D51EX/PX-22 una máquina excepcional en trabajos con hoja de empuje y de ripper. Este motor ecot3 presenta un nuevo diseño de cámara de combustión con tiempos de ignición y combustión optimizados. Se ha aumentado la presión de trabajo del nuevo sistema common rail a fin de mejorar la inyección y la eficiencia del combustible. El postenfriador reduce la temperatura del aire comprimido suministrado por el turboalimentador a los cilindros, y mejora en mayor medida el consumo de combustible.

Conforme a las normas Stage IIIA de la Unión Europea

La nueva tecnología del motor Komatsu ecot3 reduce las emisiones de óxidos de nitrógeno y de partículas, el consumo de combustible y el nivel de ruido. El Komatsu SAA6D107E-1 está certificado para las normas de emisiones EU Stage IIIA y EPA Tier III.

Transmisión hidrostática de alta eficiencia

La transmisión hidrostática es un factor esencial para la eficiencia del bulldozer D51EX/PX-22. Aporta mucha fuerza de tracción cuando es necesario y consume poco combustible en trabajos de nivelación y de precisión. El operador puede elegir entre dos modos de funcionamiento, "cambio rápido" y "velocidad variable", abarcando así una amplia gama de aplicaciones de la manera más económica y sencilla.

Sistema de control de la transmisión hidrostática (HST)

El exclusivo controlador de la transmisión hidrostática, diseñado por Komatsu, monitoriza la potencia del motor y la carga del equipo de trabajo / desplazamiento. Controla la carrera de la bomba y del motor hidrostáticos para proporcionar una velocidad y una fuerza de tracción óptimas. Además, el controlador proporciona una gran potencia a ambas orugas en los giros, posibilitando la contrarrotación incluso a velocidades muy bajas, y haciendo que el D51EX/PX-22 sea extremadamente maniobrable.

Cambio automático de velocidad

Como el controlador HST de Komatsu cambia la velocidad de desplazamiento automáticamente y sin pasos intermedios en todos los rangos de velocidad de desplazamiento, dependiendo de la carga o de las condiciones del terreno, se facilita la eficiencia en las operaciones sin sobresaltos en los cambios. Este modo realiza las velocidades de cambio del dozer en el punto óptimo, mejorando la productividad y optimizando la eficiencia del consumo de combustible.



1. Indicación del régimen motor
2. Botón de preajuste de velocidad marcha atrás
3. Botón de preajuste de cambio rápido/ajuste de velocidad variable



Ventilador hidrostático de refrigeración del motor de gran eficacia

El ventilador siempre funciona a la menor velocidad necesaria. La rotación y la velocidad se regulan electrónicamente en función de la temperatura del refrigerante del motor y del aceite hidráulico, lo cual reduce el consumo de combustible y los niveles de ruido de operación, además de que requiere menos potencia que un ventilador con correa. A fin de lograr una eficacia máxima, el ventilador también dispone de una superficie de salida grande de aire, y toda la entrada está protegida por una rejilla fina que impide el acceso de pequeñas partículas al área del ventilador.



Máxima comodidad para el operador

Un paseo sin vibraciones y bajos niveles de ruido

La cabina del D51EX/PX-22 se ha movido hacia adelante por lo que los operadores se sientan ahora más cerca del centro de gravedad de la máquina. Así, el ripper permanece al alcance de la vista y además los operadores disfrutan de la mejor visibilidad posible de la hoja, de unos niveles de vibración mínimos y de una estabilidad mayor que la de cualquiera de los bulldozers del mercado. El sistema de amortiguación con silicona de la cabina aísla el compartimiento del operador del chasis de la máquina y elimina las vibraciones, proporcionando así un entorno de trabajo tranquilo y confortable. Por su parte, la nueva y exclusiva ubicación del radiador – en la parte trasera – y la escasa velocidad del ventilador hidráulico reducen todavía más los niveles de ruido.

Presurización en cabina

El nuevo diseño de la cabina ROPS/FOPS con amplios cristales tintados proporciona una excelente visibilidad al frente, a los lados y por detrás. Se han combinado filtros de aire y presión interna positiva para impedir la entrada de polvo en la cabina. El interior de la cabina de gran calidad está recubierto con material que amortigua el sonido.

Control de funcionamiento sencillo

La palanca ergonómica PCCS (Palm Command Control System) permite dirigir la maquinaria de manera eficaz y confortable, mientras que el joystick de control de la hoja utiliza una válvula de control de presión proporcional PPC (Proportional Pressure Control) para operaciones precisas y trabajos de nivelación fáciles y excelentes, además de aportar una mejor productividad.

Asiento con suspensión neumática totalmente ajustable

El asiento y la consola se encuentran entre los componentes más importantes del equipo del conductor. El asiento con suspensión neumática de gran comodidad y resistencia, rematado con reposacabezas, proporciona un entorno de trabajo seguro y confortable para el conductor.





Excelente fiabilidad y duración

Tren de rodaje de perfil bajo "PLUS"

El nuevo sistema PLUS (Parallel Link Undercarriage System) de perfil bajo es extremadamente robusto y ofrece un rendimiento y una estabilidad excelentes en trabajos de nivelación. Dispone de eslabones de la cadena PLUS, un nuevo concepto de casquillo flotante de gran fiabilidad, una altura de eslabones importante, sellos de calidad superior y unas protecciones del carro de nuevo diseño para maximizar la durabilidad del tren de rodaje. El mantenimiento es asistido por el engrasado remoto del pasador central de la barra compensadora. Las ruedas dentadas segmentadas se pueden reemplazar individualmente, a mano, posibilitando que un mecánico pueda reemplazar piezas in situ.

Carro EX

El tren de rodaje con disposición EX ha sido especialmente diseñado para trabajar sobre terreno duro. Las tejas de tamaño medio y los eslabones de tipo PLUS aseguran una amplia área de contacto entre la máquina y el terreno para lograr una estabilidad, capacidad de nivelación y una duración del tren de rodaje óptimas.

Carro PX

El tren de rodaje con disposición PX es ideal para trabajar en superficies blandas. Las tejas de gran anchura y los eslabones de tipo PLUS aseguran una amplia área de contacto entre la máquina y el terreno para lograr una estabilidad, capacidad de nivelación y una duración del tren de rodaje óptimas.

Diseño modular

Uno de los objetivos del diseño del D51EX/PX-22 era fabricar un bulldozer con bajos costes de mantenimiento y una prolongada vida útil. Se consiguió lo anterior reduciendo la complejidad de los componentes y usando un diseño modular robusto.

Mayor rigidez y durabilidad

El bastidor monocasco de Komatsu utiliza un material de perfil cuadrado más grueso, y el chasis principal de la máquina es una estructura de casco simple con placas más gruesas y acero fundido. Ambas estructuras tienen menos componentes soldados y se combinan para aportar una mayor resistencia, rigidez y durabilidad al D51EX/PX-22.

Apoyo de la rueda guía auto ajustable

El apoyo de la rueda guía auto ajustable permite una tensión constante y uniforme en las placas guía del piñón de transmisión, reduciendo el ruido y la vibración y alargando la vida útil del tren de rodaje.



Apoyo de la rueda guía auto ajustable



Estructura del bastidor del casco simple y de alta rigidez



*El nuevo tren de rodaje Komatsu PLUS:
Allí donde los trenes de rodaje convencionales se habían desgastado hacia tiempo, el tren de rodaje PLUS continuaba trabajando duro.*

Mantenimiento fácil

Mantenimiento fácil y práctico

La buena distribución de las cubiertas de acceso para mantenimiento permiten el acceso práctico y seguro a los puntos de servicio diario desde el nivel del suelo. Con el radiador situado en la parte trasera, se puede acceder a los filtros de combustible y de aceite desde la parte delantera del motor. Los puntos de engrase remoto facilitan la lubricación de los pivotes en forma de C y el área de apoyo del cilindro de ángulo.

Protección del motor

Un gran filtro doble de aire para el motor asegura la máxima protección del motor. Además, el combustible pasa a través de un prefiltro con separador de agua y un filtro final especial, alargando al máximo la vida del motor al tiempo que se reducen los costes de mantenimiento. Además, el ventilador de refrigeración del motor está situado en la parte trasera de la máquina, reduciendo así los niveles de polvo en la toma de aire del motor de forma significativa. Esta entrada tiene una tapa para la lluvia y un prefiltro tipo turbo opcional para entornos de mucho polvo y para alargar los intervalos entre limpieza de los filtros de aire.

Monitor con función de autodiagnóstico

El monitor multifuncional muestra el tiempo en marcha, las revoluciones del motor, el nivel del combustible y la temperatura del líquido refrigerante del agua en tiempo real. También proporciona información de mantenimiento y servicio como por ejemplo cuándo hay que reemplazar los filtros de aceite o cuándo se presentan situaciones anormales. Además, proporciona el sistema mecánico de Komatsu, con información detallada sin necesidad de ningún servicio externo.

Tubería hidráulica protegida

Komatsu ha diseñado la hidráulica de los brazos para minimizar los costes de mantenimiento. Todos los circuitos hidráulicos están perfectamente protegidos con revestimientos especiales y han sido insertados en las estructuras de acero cuando ha sido posible.



Acceso exclusivo desde la parte frontal



Ruedas dentadas segmentadas



Ventilador reversible y oscilante

El D51EX/PX-22 incorpora un ventilador abatible con sistema de elevación por gas que asegura un acceso fácil al radiador, al radiador de aceite y al aftercooler. El hecho de que sea oscilante hace que sea más fácil acceder a las partes interiores de los radiadores. El ventilador hidráulico tiene un modo de "limpieza". El ventilador rota en dirección inversa a toda velocidad para limpiar los radiadores, reduciendo los costes de mantenimiento y mejorando la eficiencia del combustible.



Sistema de monitorización por satélite de Komatsu

KOMTRAX

KOMTRAX™ es un revolucionario sistema de información de la máquina diseñado para ahorrar tiempo y dinero. Ahora puede hacer el seguimiento a sus equipos a cualquier hora en cualquier sitio. Emplee la valiosa información de su máquina recibida a través de la Web de KOMTRAX™ para optimizar su mantenimiento y rendimiento.

KOMTRAX™ puede ayudarle en la:

Supervisión completa de la máquina

Obtenga datos de funcionamiento detallados para saber cuándo se usan las máquinas y cuál es su nivel de productividad.

Gestión total de la flota

Haga un seguimiento de la ubicación de las máquinas en todo momento y prevenga el uso inapropiado o el robo.

Comprobación del estado completo de la máquina

Reciba avisos, alertas y precauciones, a través de un sitio web o por correo electrónico, para ayudar con la planificación de mantenimiento y prolongar la vida útil de la máquina.

Para mayor información sobre KOMTRAX™, póngase en contacto con su distribuidor Komatsu para solicitar el catálogo más reciente de KOMTRAX™.





Horómetro – Con el gráfico “registro trabajo diario”, reciba información precisa sobre el tiempo de funcionamiento: cuando se arrancó su máquina y cuando se apagó, junto con el tiempo de funcionamiento del motor.



Planificación de mantenimiento – Para aumentar la productividad y mejorar la planificación de mantenimiento, las alertas indican cuándo se deben cambiar elementos como los filtros o el aceite.



Localización de flota – El listado de máquinas localiza instantáneamente todas sus máquinas, incluido aquellas situadas en otros países.



Seguimiento de las máquinas durante el transporte – Cuando se transporta su máquina, KOMTRAX™ envía mensajes al sitio web o por correo electrónico para informarle de su progreso, y confirma cuándo llega a su destino.



Notificaciones de alarma – Puede recibir notificaciones de alarma a través de la página Web de KOMTRAX™ o vía e-mail.



Seguridad añadida – La característica “bloqueo del motor” permite programar cuando se puede encender una máquina. Con la opción “geo-fence”, KOMTRAX™ le envía una notificación cada vez que su máquina traspasa una determinada área de operación predeterminada.



Equipo de trabajo

Hojas Komatsu

Komatsu usa un diseño de hoja de caja que ofrece la mayor resistencia en una hoja de bajo peso. Esto aumenta la capacidad de maniobra total de la hoja y la estabilidad de la máquina. Se ha incorporado acero de alta resistencia a la tracción en el borde de ataque y los bordes laterales con vistas a aumentar su vida útil. La forma de la hoja facilita el manejo de una gran variedad de materiales, ofreciendo buena penetración, junto con una baja resistencia a la rodadura de la hoja. Las hojas Komatsu proporcionan mayor rendimiento en consumo de combustible.

Hoja recta PAT (Power Angle Tilt)

La hoja recta PAT (Power Angle Tilt), ofrece una amplia gama de modos de trabajo. El nuevo diseño de bola central, con gran diámetro de la bola, ofrece una solución resistente y duradera para la fijación de la hoja al bastidor Inpat, reduciendo los costes de mantenimiento.

Rippers Komatsu

Los rippers de Komatsu han sido concebidos para combinar la mayor productividad con una larga vida. El rejón está equipado con piezas especialmente diseñadas que reducen el desgaste y aumentan la durabilidad, y ofrecen la mejor penetración en diferentes tipos de materiales.

Ripper montado en paralelogramo multirejón (EX) (opcional)

El ripper montado en paralelogramo multirejón viene con 3 rejones como equipo estándar, pero se puede convertir fácilmente en ripper gigante o de dos rejones, según las condiciones del trabajo. El resistente diseño de paralelogramo ofrece movimiento de rejón recto, adaptado para una amplia gama de aplicaciones diferentes.

Sistemas de control de nivelación Komatsu-Topcon

Los movimientos automáticos de la hoja en un dozer pueden mejorar considerablemente la productividad de explanación y la precisión de nivelación. También permite trabajar más rápido y más seguro al reducirse la carga de trabajo. Los sistemas de control de máquinas Komatsu-Topcon son la mejor manera de automatizar los movimientos de la hoja. Dependiendo del sistema de control que se use, los movimientos de la hoja pueden ser indicados o completamente automatizados. Como resultado, incluso los operadores sin experiencia trabajan mucho más rápido y obtienen un terminado de alta calidad en la zona de nivelación. Toda la información de los sistemas láser o GPS está constantemente disponible en una pantalla del interior de la cabina, mostrando claramente la inclinación y elevación.

Están disponibles dos sistemas diferentes para los dozers Komatsu. Bidimensional (2D): permite la creación de zonas planas, posiblemente combinadas con desnivel dependiendo de la configuración. Estos sistemas están basados en uno o dos receptores láser y/o un sensor de desnivel instalado en la hoja del dozer.

Tridimensional (3D): permite realizar cualquier diseño de paisaje complicado. Esto requiere de receptores GPS, y puede ampliarse con un sistema de zona láser para una precisión milimétrica.





Datos técnicos

MOTOR

Modelo Komatsu SAA6D107E-1
 Inyección directa de 'common rail', refrigerado por agua, turbocompresor y postenfriado por aire, con control de emisiones de escape

Potencia del motor
 A las revoluciones del motor 2.200 rpm
 ISO 14396 99,0 kW / 133 HP
 ISO 9249 (potencia neta del motor) 97,0 kW / 130 HP

Nº de cilindros 6
 Diámetro × carrera 107 × 124 mm
 Cilindrada 6,69 l
 Controlador Todas velocidades, electrónico
 Tipo ventilador del radiador Hidráulico
 Sistema de lubricación
 Método Bomba de engranajes, lubricación a presión
 Filtro Flujo total

TRANSMISIÓN HIDROSTÁTICA

La transmisión hidrostática de doble vía facilita infinitos cambios de velocidad de hasta 9,0 km/h. Los motores de desplazamiento de capacidad variable permiten que el operador elija la velocidad óptima para trabajos específicos. Palanca de bloqueo de control de desplazamiento e interruptor neutral.

VELOCIDADES DE DESPLAZAMIENTO

Modo de cambio rápido	Marcha adelante	Marcha atrás
1ª	0 - 3,4 km/h	0 - 4,1 km/h
2ª	0 - 5,6 km/h	0 - 6,5 km/h
3ª	0 - 9,0 km/h	0 - 9,0 km/h

Modo de velocidad variable	Marcha adelante	Marcha atrás
	0 - 9,0 km/h	0 - 9,0 km/h

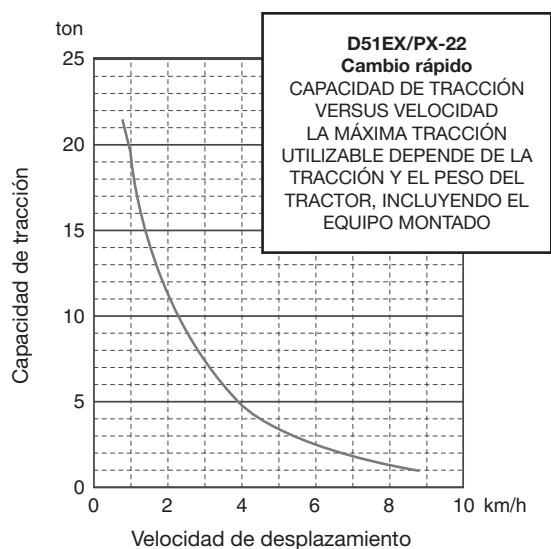

MANDOS FINALES

Tipo De doble reducción por engranajes planetarios
 Rueda dentada Las llantas de la rueda cabilla segmentado van atornilladas para una fácil sustitución

SISTEMA DE DIRECCIÓN

Tipo Sistema Hidrostático de Dirección (HST)
 Control de la dirección Palanca PCCS
 Frenos de servicio Freno hidráulico dinámico, controlado por pedal

Radio mínimo de giro (contrarotación)
 D51EX-22 1,81 m
 D51PX-22 1,89 m
 Medido en las marcas de las orugas sobre el firme

TREN DE RODAJE

Suspensión Barra compensadora de oscilación y eje pivoteador
 Chasis de rodamiento de oruga Monocasco, sección grande, construcción duradera

Orugas Eslabones de las cadenas tipo PLUS
 Tensión Combinación de unidad hidráulica y resorte

Número de tejas (a cada lado) 44
 Altura de la garra (garra simple) 54 mm
 Rodillos de rodadura (cada lado) 7
 Rodillos superiores (cada lado) 2

Ancho de la teja (estándar)
 D51EX-22 560 mm
 D51PX-22 710 mm

Área de contacto con el suelo
 D51EX-22 30.744 cm²
 D51PX-22 38.979 cm²

Presión sobre suelo
 D51EX-22 0,41 kg/cm²
 D51PX-22 0,34 kg/cm²

PESO EN OPERACIÓN (VALORES APROXIMADOS)

Incluyendo hoja PAT, cabina de acero, conductor, capacidad nominal de lubricante, refrigerante y depósito de combustible lleno.

D51EX-22 12.710 kg
 D51PX-22 13.100 kg

CAPACIDADES

Depósito de combustible 270 l
 Radiador 35 l
 Aceite motor 20 l
 Mandos finales (cada lado) 4,0 l
 Depósito hidráulico 63 l

MEDIO AMBIENTE

Emisiones del motor Cumple totalmente las normas sobre emisión EU Stage IIIA y EPA Tier III

Niveles de ruido
 LwA ruido externo 106 dB(A) (2000/14/EC Stage II)
 LpA ruido interior 80 dB(A) (ISO 6396 medición dinámica)

Niveles de vibración (EN 12096:1997)*
 Mano/brazo ≤ 2,5 m/s² (incertidumbre K = 1,32 m/s²)
 Cuerpo ≤ 0,5 m/s² (incertidumbre K = 0,258 m/s²)

* para el propósito de evaluación de riesgo conforme a la directiva 2002/44/EC, remítanse a ISO/TR 25398:2006.

DIMENSIONES

	D51EX-22	D51PX-22
A	1.280 mm	1.280 mm
B*	3.045 mm	N/A
B**	3.350 mm	3.350 mm
C*	459 mm	N/A
C**	505 mm	505 mm
D	2.885 mm	2.885 mm
E	1.107 mm	1.107 mm
F	461 mm	461 mm
G	2.745 mm	2.745 mm
H	4.800 mm	4.800 mm
I	2.245 mm	2.245 mm
J	3.177 mm	3.177 mm
K	2.997 mm	2.997 mm
L	55 mm	55 mm
M	1.790 mm	1.880 mm
N	560 mm	710 mm
O	2.350 mm	2.590 mm
P*	4 mm	N/A
P**	136 mm	16 mm
Q*	2.725 mm	N/A
Q**	2.990 mm	2.990 mm

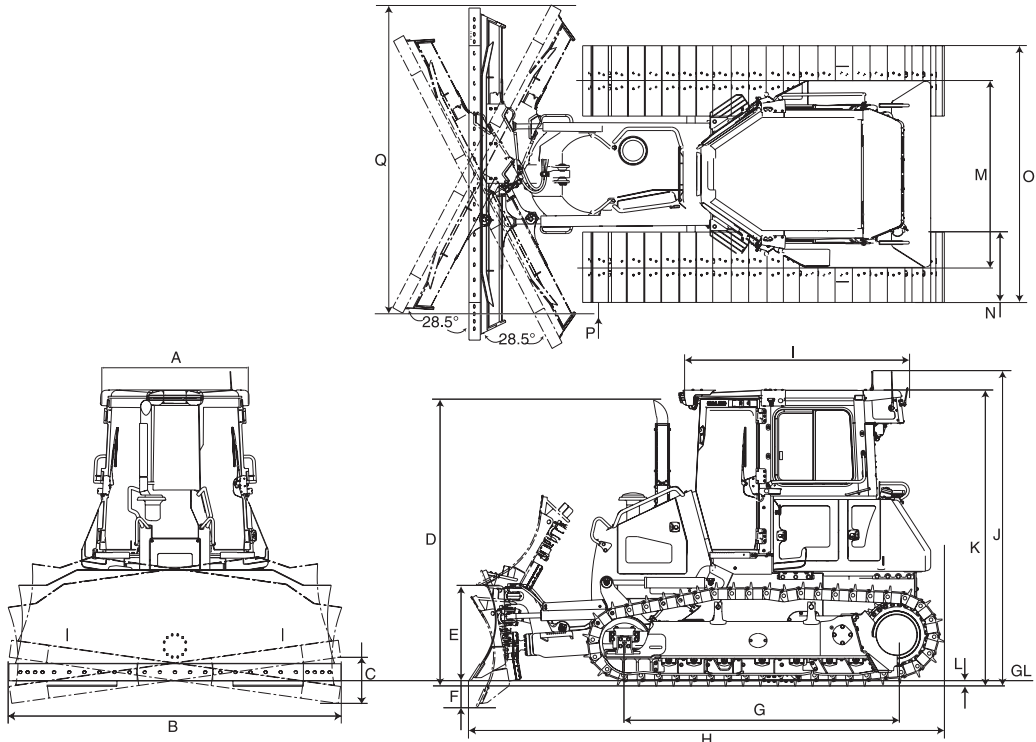

Distancia del suelo: 385 mm

* Hoja de 2,7 m³ (sólo D51EX-22)

** Hoja de 2,9 m³

Hoja de 2,7 m³ plegable (sólo D51EX-22): ancho de transporte 2.550 mm

SISTEMA HIDRÁULICO

Tipo	Sistema Load Sensing de centro cerrado (CLSS)
	Todas las válvulas de carrete están montadas junto al depósito hidráulico.
Máximo caudal de la bomba	99 l/min
Tarado de las válvulas de alivio	274,6 bar
Válvulas de control de carrete	
Subir hoja.....	Levantar, mantener, bajar y flotar
Inclinar hoja.....	Derecha, mantener e izquierda
Válvula de control adicional requerida para el ripper	
Levantar ripper.....	Levantar, mantener y bajar
Cilindros hidráulicos	Doble acción, pistón
Número de cilindros × diámetro	
Subir hoja.....	2 × 90 mm
Inclinar hoja.....	1 × 100 mm
Ángulo de la hoja	2 × 90 mm
Levantar ripper.....	1 × 110 mm

HOJAS

	Longitud total con hoja	Hoja longitud × altura	Elevación máx. sobre el suelo	Profundidad máx. bajo el suelo	Ajuste máx. de tilt (inclinación lateral)	Ángulo de la hoja
Hoja PAT de 2,7 m ³ (EX)	4.800 mm	3.045 × 1.110 mm	1.107 mm	461 mm	459 mm	28,5°
Hoja PAT de 2,7 m ³ plegable (EX)	4.800 mm	3.045 × 1.110 mm	1.107 mm	461 mm	459 mm	28,5°
Hoja PAT de 2,9 m ³ (EX)	4.800 mm	3.350 × 1.110 mm	1.107 mm	461 mm	505 mm	28,5°
Hoja PAT de 2,9 m ³ (PX)	4.800 mm	3.350 × 1.110 mm	1.107 mm	461 mm	505 mm	28,5°

Las capacidades de hoja están basadas en la práctica recomendada SAE J1265.

EQUIPAMIENTO RIPPER

Ripper multirejones	
Tipo	Escarificador hidráulico en paralelogramo
Número de rejones	3
Peso (incluyendo unidad de control hidráulica)	850 kg
Longitud de haz.....	1.550 mm
Elevación máxima sobre el suelo	378 mm
Profundidad máxima de excavación.....	428 mm

Bulldozer sobre orugas

D51EX/PX-22

Equipamiento estándar y opcional

MOTOR Y COMPONENTES RELACIONADOS

Komatsu SAA6D107E-1, motor diesel de inyección directa de colector general de admisión turboalimentado, cumple con las normas EU Stage IIIA/EPA Tier III	●
Prefiltro de combustible (10 micrones) y filtro de combustible (2 micrones)	●
Tubo de escape acodado	●
Tubo de admisión con tapón para lluvia	●
Alternador 24 V/60 A	●
Motor de arranque 5,5 kW/24 V	●
Baterías 200 Ah/2 × 12 V	●
Tubo de admisión con prefiltro de aire	○

TRANSMISIÓN Y FRENOS

HST controlado electrónicamente (Transmisión hidrostática)	●
Palanca PCCS	●
Sistema de selección de marcha rápida	●
Modo de velocidad variable	●
Preajustes de velocidad de marcha atrás	●
Pedal decelerador	●
Pedal combinado de freno y marcha lenta	●

TREN DE RODAJE

Tejas resistentes de garra única (EX: 560 mm, PX: 710 mm)	●
Eslabones de las cadenas tipo PLUS de Komatsu	●
Ruedas dentadas segmentadas	●
Amortiguadores de piñón	●
Protección de las secciones centrales y finales de los rodillos del carro	●
Protección del rodamiento de la oruga en toda su longitud	○

SERVICIO Y MANTENIMIENTO

Ventilador hidrostático abatible con inversión del sentido de giro	●
Limpiador de aire seco, doble elemento con indicador y evacuador	●
Separador de agua	●
Panel de control electrónico con función de diagnóstico automático que muestra mantenimientos	●
KOMTRAX™ - sistema de monitorización por satélite de Komatsu	●
Kit de herramientas	●

CABINA DEL CONDUCTOR

Asiento de suspensión neumática: tela, reclinable, respaldo alto	●
Cinturón de seguridad	●
Reposapiés alto	●
Aire acondicionado	●
Kit de preinstalación de radio (12 V, antena, altavoces)	●
Toma extra de 12 V (120 W)	●
Cabina montada sobre soportes viscosos	●
Espejo retrovisor (interior de cabina)	●
Parabrisas ventana delantera	●
Parabrisas ventana trasera	●
Parabrisas puertas	●
Soporte para vaso	●
Soporte para almuerzo	○

SISTEMA HIDRÁULICO

Hidráulica para hojas de explanadora	●
Control de la hoja de monopalanca	●
Hidráulica para ripper (sólo EX)	○

SISTEMA DE ILUMINACIÓN

Luces de trabajo, 3 frontales en la cabina, 1 trasera en la cabina	●
--	---

EQUIPO DE SEGURIDAD

Cabina de acero, cumple las normativas ISO 3471 y SAE J1040, APR88 ROPS, y ISO 3449 FOPS	●
Bocina	●
Cierres, tapas del filtro y cubiertas	●
Alarma de marcha atrás	●
Extintor	○

IMPLEMENTOS

Gancho de tiro delantero	●
Enganche (sin ripper)	●
Barra rígida	○

HOJAS

Hoja PAT de 2,7 m ³ (EX)	○
Hoja PAT de 2,7 m ³ plegable (EX)	○
Hoja PAT de 2,9 m ³ (EX)	○
Hoja PAT de 2,9 m ³ (PX)	○
Ripper montado en paralelogramo multirejón (sólo EX)	○
Sistemas de control de nivelación Komatsu-Topcon	○

Otros equipos bajo pedido

- equipamiento estándar
- equipamiento opcional

Su delegación de Komatsu:



KOMATSU ESPAÑA S.A.

Ctra. M-300 Km. 29,1 (Antigua N-II)
28802 Alcalá de Henares, Madrid
Tel: +34 91 887 26 00 - Fax: +34 91 883 63 05
<http://www.kesa.es>



Komatsu Europe
International NV
Mechelsesteenweg 586
B-1800 VILVOORDE (BELGIUM)
Tel. +32-2-255 24 11
Fax +32-2-252 19 81
www.komatsu.eu

ESS018902 09/2010

Materials and specifications are subject to change without notice.

KOMATSU is a trademark of Komatsu Ltd. Japan.