

KOMATSU

PC
240

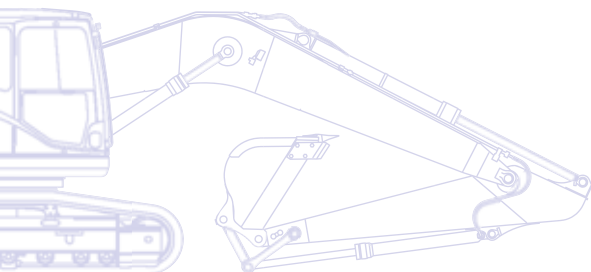

Hydraulikbagger **PC240LC/NLC-8**



MOTORLEISTUNG
134 kW / 182 PS @ 2.000 U/min

BETRIEBSGEWICHT
PC240LC-8: 25.200 - 26.630 kg
PC240NLC-8: 24.600 - 25.730 kg

LÖFFELVOLUMEN
max. 1,89 m³

Auf einen Blick

Die Hydraulikbagger der Serie 8 von Komatsu setzen weltweit neue Maßstäbe in der Baumaschinenindustrie. Bei ihrer Entwicklung wurde besonderes Augenmerk auf Sicherheit und Komfort für den Fahrer gelegt. Dank ihrer Leistungsfähigkeit und Flexibilität steigen Einsatzproduktivität und -effizienz erheblich. Die Maschinen sind serienmäßig mit Schnellwechslerleitungen ausgestattet, optional sind zusätzliche Hydraulikkreise erhältlich – Höchstleistungen sind somit auch unter schwierigsten Arbeitsbedingungen garantiert. Die Hydraulikbagger der Serie 8 überzeugen durch die seit über 80 Jahren bewährten Komatsu-Werte Qualität und Zuverlässigkeit.

Leistungsstark und umweltfreundlich

- Kraftstoffsparender ecot3-Motor
- Komatsu-Hydrauliksystem
- Eco-Anzeige und Leerlaufwarnung
- Automatische Zentralschmieranlage (optional)

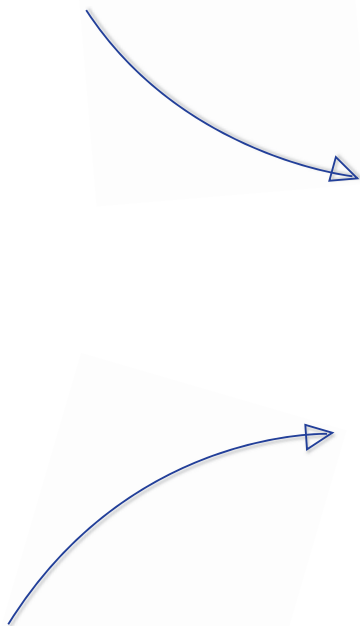

Extrem vielseitig

- Optimale Einsatzflexibilität
- 5 wählbare Betriebsarten
- Große Variantenvielfalt
- Enorme Vielseitigkeit



PC240-8

MOTORLEISTUNG

134 kW / 182 PS @ 2.000 U/min

BETRIEBSGEWICHT

PC240LC-8: 25.200 - 26.630 kg

PC240NLC-8: 24.600 - 25.730 kg

LÖFFELVOLUMEN

max. 1,89 m³

Maximale Sicherheit

- Safe SpaceCab™-Fahrerhaus
- Rückfahrkamerasystem
- Sicherer Arbeitsplatz
- Sicherer Zugang zum Fahrerhaus, einfache Wartung
- FOPS (Falling Object Protection System) (optional)



Erstklassiger Fahrerkomfort

- Großzügig dimensionierter Arbeitsplatz
- Geräuscharmes Design
- Vibrationsarme Arbeitsumgebung
- Überdruckkabine
- Großes Breitbild-TFT-Monitorsystem

KOMTRAX

Komatsu Satellite
Monitoring System



Bewährte Komatsu-Qualität

- Zuverlässig und effizient
- Robuste Bauweise
- Qualitätskomponenten von Komatsu
- Flächendeckendes Händlernetzwerk für effizienten Kundendienst

Extrem vielseitig

Optimale Einsatzflexibilität

Leistungsstark und präzise: Der Komatsu PC240-8 wird den gestellten Anforderungen mit Leichtigkeit gerecht. Die Maschine eignet sich optimal für den Einsatz auf Großbaustellen oder auf engstem Raum. Auch bei Grabeinsätzen, beim Grabenaushub oder bei der Standortvorbereitung ist der PC240-8 die ideale Wahl. Mit dem Komatsu-Hydrauliksystem sind höchste Produktivität und optimale Bedienbarkeit garantiert.

5 wählbare Betriebsarten

Power-, Hub-, Hammer-, Anbaugeräte- und Economy-Modus: Der PC240-8 verfügt über 5 wählbare Betriebsarten für maximale Produktivität und Kraftstoffeffizienz. In der Economy-Betriebsart lassen sich Leistung und Kraftstoffverbrauch optimal an die Einsatzanforderungen anpassen. Über das zukunftsweisende Breitbild-Monitorsystem kann der Ölstrom der Zusatzhydraulik bequem eingestellt werden.



Enorme Vielseitigkeit

Der PC240-8 kann mit den unterschiedlichsten Anbaugeräten wie Tieföffeln, Hydraulikhämmern und Abbruchgeräten ausgestattet werden: Die Leitung für den hydraulischen Schnellwechsler mit variabler Druckeinstellung sowie ein pedal- und joystickgesteuerter Steuerkreis gehören zur Standardausrüstung der Maschine. Zudem ist ein zusätzlicher Steuerkreis für Anbaugeräte, die weiteren Hydraulikeinsatz erfordern, erhältlich.

Große Variantenvielfalt

Ausleger, Stiel und Unterwagen sind in unterschiedlichen Ausführungen lieferbar, sodass der PC240-8 perfekt an jede Anforderung hinsichtlich Einsatz oder Transport angepasst werden kann. So lässt sich die Maschine etwa mit den Super Long Front-Anbaugeräten von Komatsu ausrüsten, um ansonsten unzugängliche Stellen wie insbesondere Uferböschungen u.ä. zu erreichen. Für jede Ausleger- und Stielausführung sind zusätzliche Steuerkreise erhältlich – höchste Einsatzeffizienz ist somit stets garantiert.





KOMATSU

**PC
240
LC**

Leistungsstark und umweltfreundlich

Kraftstoffsparender ecot3-Motor

Der Komatsu-Niederemissionsmotor SAA6D107E-1 bietet ein hohes Drehmoment, beste Leistung schon bei geringen Drehzahlen sowie hervorragende Kraftstoffeffizienz. Der neue Motor der ecot3-Baureihe ist mit neu entwickelten Verbrennungskammern ausgestattet: Der Zündzeitpunkt und das Abrennverhalten wurden weiter optimiert. Der erhöhte Betriebsdruck des Common-Rail-Systems führt zu einer verbesserten Einspritzung und Kraftstoffeffizienz. Der Turbolader mit Ladeluftkühler sorgt für eine zusätzliche Reduzierung des Kraftstoffverbrauchs.

Erfüllt die Emissionsvorschriften EU Stufe IIIA

Die neue ecot3-Motorentechnologie von Komatsu sorgt für reduzierte NOx- und Rußpartikelemissionen, sowie geringsten Kraftstoffverbrauch und minimale Geräuschentwicklung. Der Komatsu-Motor SAA6D107E-1 erfüllt die geltenden Emissionsvorschriften EU Stufe IIIA und EPA Tier III. Um eine weitere Reduzierung des Partikelaustrittes zu erreichen, ist zudem ein Rußpartikelfilter erhältlich.

Komatsu-Hydrauliksystem

Der PC240-8 besticht durch reaktionsschnelles Ansprechen und höchste Produktivität; sämtliche Hydraulikhauptkomponenten wurden von Komatsu entwickelt und hergestellt. Das elektronische CLSS-Hydrauliksystem (Closed Load Sensing System) ermöglicht die präzise Steuerung einfacher oder kombinierter Bewegungen des Anbaugeräts ohne Leistungsverlust.

Eco-Anzeige und Leerlaufwarnung

Die innovative Eco-Anzeige ermöglicht kraftstoffsparendes und umweltfreundliches Arbeiten: Abgasemissionen werden reduziert, Maschineneinsätze effizienter. Läuft der Motor für mehr als fünf Minuten im Leerlauf, wird der Fahrer durch die Leerlaufwarnung auf unnötigen Kraftstoffverbrauch hingewiesen.

Komatsu SAA6D107E-1



Eco-Anzeige



Leerlaufwarnung



Automatische Zentralschmieranlage (optional)

Um unnötigen Schmiermittelverbrauch zu vermeiden, kann der PC240-8 mit einer automatischen Zentralschmieranlage ausgestattet werden. Die Maschine wird optimal mit Schmiermittel versorgt, wodurch eine Erhöhung der Lebensdauer erzielt wird.



Erstklassiger Fahrerkomfort

Ein großzügig dimensionierter Arbeitsplatz

Das neu entwickelte, komfortable Fahrerhaus ist serienmäßig mit einem luftgefederten und beheizten Fahrersitz ausgestattet. Vielfältige Einstellmöglichkeiten, wie Sitzhöhe, Position der ArMLEHNE oder der Bedienkonsole, ermöglichen es jedem Fahrer, die für ihn bequemste Sitzposition einzustellen. Die große Kabine erlaubt es auch, die Rückenlehne des Fahrersitzes samt Kopfstütze vollständig umzulegen.

Überdruckkabine

Durch die Klimaautomatik, den Luftfilter und einen erhöhten Kabineninnendruck (60 Pa) wird das Eindringen von Staub ins Fahrerhaus verhindert.

Geräuscharmes Design

Die Hydraulikbagger der Serie 8 von Komatsu zeichnen sich durch den geringsten Außengeräuschpegel ihrer Klasse aus und sind insbesondere für Arbeiten auf engstem Raum oder innerstädtische Einsätze bestens geeignet. Dank der reduzierten Lüfterdrehzahl, dem großvolumigen Kühler sowie der optimalen Anordnung von Dämmmaterialien liegt der Geräuschpegel im Fahrerhaus auf PKW-Niveau.

Kabinendämpfung

In Kombination mit der maschineneigenen Stabilität des PC240-8 reduzieren hochfeste Streben und ein System aus mehrschichtigen, gefederten Viskosedämpfern die Vibrationen am Fahrersitz spürbar.



Klimaautomatik



Warmhalte- und Kühlbox



Joysticks mit Proportionalsteuerung für Anbaugeräte



Großes Breitbild-TFT-Monitorssystem

Das hochentwickelte und benutzerfreundliche Monitorssystem EMMS (Equipment and Management Monitoring System) unterstützt sichere und präzise Arbeitseinsätze. Das mehrsprachige Monitorssystem bietet einen umfassenden Überblick über alle wichtigen Maschinendaten und eine einfache, intuitive Bedienung erleichtert dem Fahrer den Zugriff auf eine Vielzahl von Funktionen und Betriebsparametern.



Maximale Sicherheit

Safe SpaceCab™-Fahrerhaus

Die neue, speziell für Hydraulikbagger entwickelte Kabine schützt den Fahrer jetzt noch besser. Röhrenförmige Verstärkungen in der Kabinenstruktur bieten eine hohe Festigkeit und können bei einem Unfall die Aufprallenergie optimal abfangen. Auch bei einem Überschlag der Maschine bleibt ein angeschnallter Fahrer im sicheren Bereich. Der Komatsu PC240-8 kann optional mit einem FOPS-Dach- und Frontschutz gemäß ISO 10262 Stufe 2 ausgestattet werden.

Sichere und einfache Wartung

Rotierende oder heiße Komponenten sind gegen unabsichtliches Berühren geschützt. Dank der Trennung von Motor- und Pumpenraum kann im Fall eines Schlauchbruchs kein Öl auf den betriebsheißen Motor spritzen.

Sicherer Arbeitsplatz

Die Sicherheitsausstattung des Komatsu PC240-8 entspricht den neuesten Industrienormen und gewährleistet größtmögliche Sicherheit außerhalb und innerhalb der Maschine. Der akustische Fahralarm erhöht die Sicherheit am Einsatzort zusätzlich. Die rutsch- und verschleißfesten Oberflächen der Trittstufen geben optimalen Halt beim Zugang zur Maschine.

Rückfahrkamerasystem

Über einen Breitbildmonitor bietet das serienmäßige Rückfahrkamerasystem eine hervorragende Sicht auf den hinteren Arbeitsbereich und kann bei Bedarf um 2 weitere Kameras erweitert werden. Große Spiegel an den Seiten verbessern Sicht und Sicherheit zusätzlich und entsprechen den neuesten ISO-Vorschriften.



Rückfahrkamerasystem

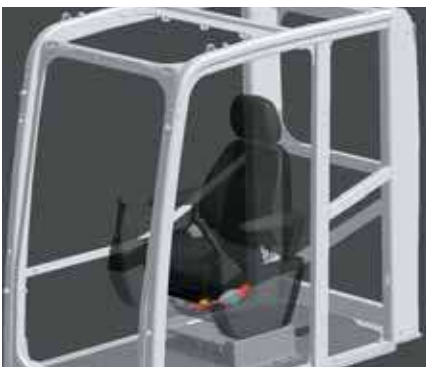

Safe SpaceCab™-Fahrerhaus



Rutschfeste Oberflächen





Bewährte Komatsu-Qualität

Zuverlässig und effizient

Produktivität ist der Schlüssel zum Erfolg. Daher werden alle Hauptkomponenten des PC240-8 von Komatsu entwickelt und hergestellt. Entscheidende Maschinenfunktionen sind perfekt aufeinander abgestimmt, was hochzuverlässige und produktive Maschineneinsätze garantiert.

Robuste Bauweise

Extrem robuste Bauweise, lange Haltbarkeit und exzellenter Kundendienst – für diese Werte steht jede Komatsu-Maschine. Einteilige Plattenstrukturen und Gussteile sorgen für eine optimale Belastungsverteilung. Hochverschleißfeste Verstärkungen am Stielende bieten Schutz vor aus dem Löffel fallendem Material.

Qualitätskomponenten von Komatsu

Komatsu-Maschinen werden mit Hilfe modernster Computertechnologie entwickelt, in umfassenden Testreihen geprüft und entsprechen den höchsten Einsatzanforderungen und Qualitätsansprüchen.

Flächendeckendes Händlernetzwerk für effizienten Kundendienst

Das flächendeckende Händlernetzwerk von Komatsu bietet exzellenten Service und unterstützt Kunden beim erfolgreichen Flottenmanagement. An Kundenwünsche angepasste Wartungspakete und kürzeste Lieferzeiten von Ersatzteilen sorgen für höchste Produktivität und Leistungsfähigkeit Ihrer Komatsu-Maschine.



Auslegerfuß aus Stahlguss



Einteiliger Untergurt (Monoblockausleger)



Komatsu Satellite Monitoring System



KOMTRAX™ ist ein innovatives Maschinenerfassungssystem, das dem Kunden große Zeit- und Kostenersparnisse ermöglicht. Dank KOMTRAX™ ist jederzeit der genaue Standort der Maschine erfassbar. Die über das Internet zugänglichen Maschinendaten können genutzt werden, um Wartungseinsätze zu planen und die Einsatzeffizienz der Maschine zu maximieren.

KOMTRAX™ unterstützt Sie in folgenden Bereichen:

Übersicht über Maschineneinsätze

Detaillierte Aufzeichnungen von Betriebsdaten zeigen Ihnen, wann und vor allem wie produktiv Ihre Maschine eingesetzt wird.

Flottenmanagement

KOMTRAX™ ermöglicht die genaue Bestimmung des Maschinenstandorts zu jedem Zeitpunkt und erschwert so den unerlaubten Betrieb. Zudem können Diebstähle schnell aufgedeckt werden.

Erfassung des Maschinenzustands

Zur besseren Planung der Wartungsarbeiten und Verlängerung der Maschinenlebensdauer werden Warnhinweise und Fehlermeldungen auf der KOMTRAX™-Internetseite angezeigt oder per E-Mail an einen registrierten Nutzer versendet.

Weitere Informationen finden Sie im aktuellen KOMTRAX™-Prospekt bei Ihrem Komatsu-Händler.





Arbeitszeiterfassung – Die Arbeitszeitübersicht liefert präzise Angaben über die Motorlaufzeiten der Maschine. Es lässt sich genau ablesen, wann der Motor angelassen oder abgestellt wurde und wie hoch die Gesamtlaufzeit war.



Wartungsplanung – Um die Produktivität zu steigern und die Wartungsplanung zu verbessern, zeigen Warnhinweise an, wenn z.B. Filter oder Öl gewechselt werden müssen.

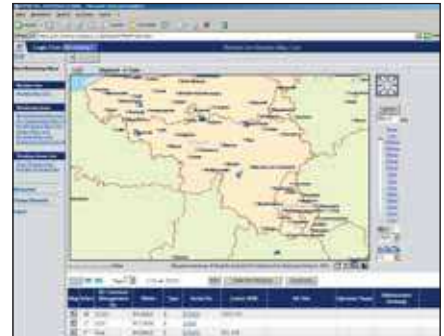

Flottenstandort – Anhand der Maschinenliste lassen sich auf einen Blick die Standorte sämtlicher Maschinen ablesen, selbst wenn sich diese im Ausland befinden.



Verfolgung des Maschinentransports – Wird die Maschine transportiert, sendet KOMTRAX™ Meldungen über die Standortwechsel der Maschine auf die Internetseite oder per E-Mail an einen registrierten Nutzer und bestätigt am Ende das Erreichen des Zielorts.



Benachrichtigungsfunktion – Warnhinweise der Maschine können über die KOMTRAX™-Internetseite eingesehen oder per E-Mail empfangen werden.



Gesteigerte Sicherheit – Mit Hilfe der Motorsperrfunktion lässt sich festlegen, in welchen Zeiträumen die Maschine gestartet werden kann. Die Geofence-Funktion benachrichtigt den Maschinenbesitzer, sobald die Maschine einen festgelegten Einsatzbereich verlässt.



Einfache Wartung

Side-by-Side Kühler

Die parallele Anordnung von Kühler, Ladeluftkühler und Ölkühler erleichtert die Reinigung.



Einfacher Zugang zu Ölfilter/ Kraftstoffablassventil

Motorölfilter und Kraftstoffablassventil sind für einfachsten Zugang extern angeordnet.



Motorklappen mit Gasdruckfedern

Der Zugang zur Wartung ist dank Motorklappen mit Gasdruckfedern besonders einfach.



Wasserabscheider

Dieses serienmäßige Bauteil verhindert Schäden im Kraftstoffsystem von Anfang an.



Einfaches Reinigen

Der Fußraum ist dank leicht geneigter Fläche und Abflussöffnung sehr leicht sauber zu halten.

Geneigter Laufwerkrahmen

Die schräge Form des Laufwerkrahmens verhindert das Ansammeln von Schmutz.

Langlebige Ölfilter

In den Hydraulikölfiltern kommen Hochleistungselemente mit extrem langen Wechselintervallen zum Einsatz. Die Wartungskosten werden deutlich gesenkt.



Flexible Gewährleistung

Mit dem Kauf einer Komatsu-Maschine erhalten Sie Zugang zu einer Vielzahl an Serviceprogrammen. Beispielsweise bietet unsere flexible Gewährleistung entsprechend Ihrer individuellen Anforderungen erweiterte Gewährleistungsoptionen für Maschine und Komponenten für geringere Betriebskosten.



MOTOR

Modell..... Komatsu SAA6D107E-1
 Typ..... wassergekühlter 4-Takt Niederemissionsmotor, mit Common-Rail Direkteinspritzung und Turbolader mit Ladeluftkühlung

Motorleistung
 bei Nenndrehzahl..... 2.000 U/min
 ISO 14396..... 134 kW / 182 PS
 ISO 9249 (netto)..... 125 kW / 170 PS

Zylinderzahl..... 6
 Bohrung × Hub..... 107 × 124 mm
 Hubraum..... 6,69 l

Batterien..... 2 × 12 V/140 Ah
 Lichtmaschine..... 24 V/60 A
 Anlasser..... 24 V/5,5 kW

Luftfiltertyp..... Zweifach-Trockenluftfilter mit automatischer Staubaustragung und Verschmutzungsanzeige auf der Bedienkonsole

Kühlung..... Kühlerlüfter in Saugausführung mit Kühlerschutzgitter

HYDRAULIKSYSTEM

Typ..... HydraulMind (elektronisches Load-Sensing-System mit Druckausgleichsventilen im geschlossenen Kreislauf)

Zusätzliche Steuerkreise..... je nach Spezifikation können bis zu 2 weitere Steuerkreise eingebaut werden

Hauptpumpe..... 2 regelbare Schrägscheiben-Kolbenpumpen für Ausleger, Stiel, Löffel, Schwenk- und Fahrtrieb

Max. Fördermenge..... 2 × 219 l/min

Einstellungen Überdruckventile

Standard..... 380 bar
 Fahrtrieb..... 380 bar
 Schwenken..... 295 bar
 Vorsteuerkreis..... 33 bar

LAUFWERK

Bauweise..... X-Rahmen mit Laufwerkrahmen in Kastenbauweise

Laufwerke

Typ..... vollständig abgedichtet

Bodenplatten (je Seite)..... 51 (PC240LC), 49 (PC240NLC)

Kettenspannung..... Feder-/Hydraulikspanner

Rollen

Laufrollen (je Seite)..... 10 (PC240LC), 9 (PC240NLC)

Stützrollen (je Seite)..... 2

SCHWENKWERK

Antrieb..... Axialkolbenmotor mit doppeltem Planetenuntersetzungsgetriebe

Schwenkarretierung..... elektrisch betätigte Lamellenbremse im Ölbad, integriert im Schwenkantrieb

Schwenkgeschwindigkeit..... 0 - 11,7 U/min

Schwenkmoment..... 77 kNm

Max. Druck..... 295 bar

FAHRANTRIEB UND BREMSEN

Steuerung..... 2 Bedienhebel/Pedale ermöglichen die getrennte Ansteuerung beider Ketten

Antriebssystem..... hydrostatisch

Fahrtrieb..... 3 Automatik-Fahrstufen

Steigvermögen..... 70%, 35°

Max. Fahrgeschwindigkeiten

Lo / Mi / Hi..... 3,0 / 4,1 / 5,5 km/h

Max. Zugkraft..... 20.570 kg

Bremsen..... hydraulisch wirkende, wartungsfreie Lamellenbremsen in jedem Fahrmotor

FÜLLMENGEN

Kraftstofftank..... 400,0 l

Kühlsystem..... 20,4 l

Motoröl..... 23,1 l

Schwenkantrieb..... 6,6 l

Hydrauliköltank..... 135,0 l

Endantriebe (je Seite)..... 3,3 l

UMWELT

Motoremissionen..... entsprechen den Emissionsrichtwerten der EU-Richtlinie Stufe IIIA/EPA Tier III

Geräuschpegel

LwA Umgebung..... 103 dB(A) (2000/14/EC Stufe II)

LpA Fahrerohr..... 70 dB(A) (ISO 6396 dynamischer Test)

Vibrationspegel (EN 12096:1997)*

Hand-Arm-Vibrationen..... ≤ 2,5 m/s² (Unsicherheit K = 0,53 m/s²)

Ganzkörper-Vibrationen..... ≤ 0,5 m/s² (Unsicherheit K = 0,28 m/s²)

* zur Gefährdungsbeurteilung gem. 2002/44/EC siehe ISO/TR 25398:2006.

BETRIEBSGEWICHT (CA.)

	MONOBLOCKAUSLEGER				VERSTELLAUSLEGER			
	PC240LC-8		PC240NLC-8		PC240LC-8		PC240NLC-8	
Dreistegbodenplatten	Betriebsgewicht	Bodendruck	Betriebsgewicht	Bodendruck	Betriebsgewicht	Bodendruck	Betriebsgewicht	Bodendruck
600 mm	25.200 kg	0,51 kg/cm ²	24.600 kg	0,52 kg/cm ²	25.730 kg	0,52 kg/cm ²	25.130 kg	0,53 kg/cm ²
700 mm	25.500 kg	0,44 kg/cm ²	24.900 kg	0,45 kg/cm ²	26.030 kg	0,45 kg/cm ²	25.430 kg	0,46 kg/cm ²
800 mm	25.800 kg	0,39 kg/cm ²	25.200 kg	0,40 kg/cm ²	26.330 kg	0,40 kg/cm ²	25.730 kg	0,41 kg/cm ²
900 mm	26.100 kg	0,35 kg/cm ²	-	-	26.630 kg	0,36 kg/cm ²	-	-

Betriebsgewicht, inklusive 3,0 m Stiel, 1.070 kg Löffel, Fahrer, Schmier- und Kühlmittel, gefülltem Kraftstofftank und Standardausrüstung.

Abmessungen & Arbeitswerte

ABMESSUNGEN	PC240LC-8	PC240NLC-8
A Gesamtbreite des Oberwagens	2.710 mm	2.710 mm
B Gesamthöhe (bis Oberkante Kabine)	3.055 mm	3.055 mm
C Gesamtlänge des Grundgerätes	5.255 mm	5.130 mm
D Hecklänge	2.905 mm	2.905 mm
Heckschwenkradius	2.940 mm	2.940 mm
E Bodenfreiheit unter Gegengewicht	1.100 mm	1.100 mm
F Höhe über Motorhaube	2.405 mm	2.405 mm
G Min. Bodenfreiheit	440 mm	440 mm
H Abstand (Mitte Leitrad - Mitte Turas)	3.845 mm	3.655 mm
I Laufwerkslänge	4.640 mm	4.450 mm
J Spurweite	2.580 mm	2.380 mm
K Bodenplattenbreite	600, 700, 800, 900 mm	600, 700, 800 mm
L Breite des Unterwagens mit 600 mm Bodenplatten	3.180 mm	2.980 mm
Breite des Unterwagens mit 700 mm Bodenplatten	3.280 mm	3.080 mm
Breite des Unterwagens mit 800 mm Bodenplatten	3.380 mm	3.180 mm
Breite des Unterwagens mit 900 mm Bodenplatten	3.480 mm	-

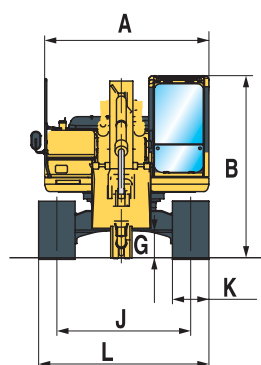

MONOBLOCK-AUSLEGER

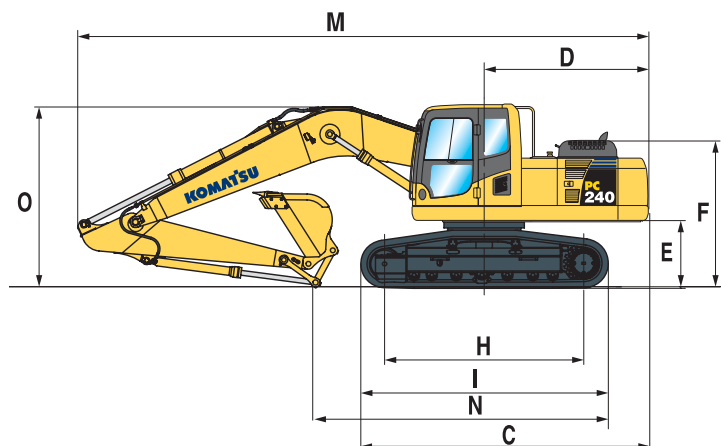

VERSTELLAUSLEGER

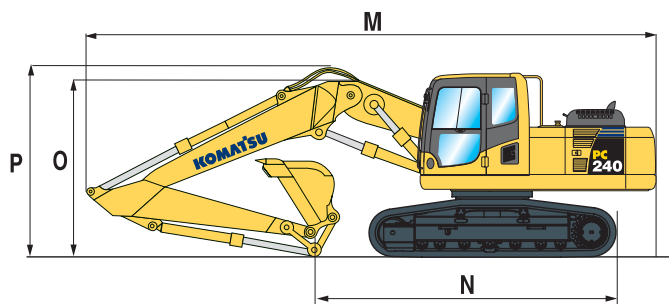

TRANSPORTABMESSUNGEN	MONOBLOCKAUSLEGER				VERSTELLAUSLEGER		
Stiellänge	2,0 m	2,5 m	3,0 m	3,5 m	2,5 m	3,0 m	3,5 m
M Transportlänge	9.865 mm	9.960 mm	9.885 mm	9.910 mm	10.090 mm	10.040 mm	10.000 mm
N Länge am Boden (Transport) PC240LC	6.600 mm	6.115 mm	5.390 mm	4.950 mm	6.795 mm	6.170 mm	8.895 mm
Länge am Boden (Transport) PC240NLC	6.460 mm	6.020 mm	5.260 mm	4.860 mm	6.700 mm	6.075 mm	5.800 mm
O Höhe bis Oberkante Ausleger	3.220 mm	3.295 mm	3.160 mm	3.270 mm	3.015 mm	3.015 mm	3.155 mm
P Höhe bis Oberkante Schlauch	-	-	-	-	3.445 mm	3.540 mm	3.680 mm

**PC240LC-8 / MAX. LÖFFELVOLUMEN UND -GEWICHT**

MONOBLOCKAUSLEGER								
Stiellänge	2,0 m		2,5 m		3,0 m		3,5 m	
Schüttgewicht bis zu 1,2 t/m ³	1,89 m ³	1.300 kg	1,89 m ³	1.300 kg	1,89 m ³	1.300 kg	1,82 m ³	1.250 kg
Schüttgewicht bis zu 1,5 t/m ³	1,89 m ³	1.300 kg	1,82 m ³	1.250 kg	1,64 m ³	1.175 kg	1,54 m ³	1.125 kg
Schüttgewicht bis zu 1,8 t/m ³	1,67 m ³	1.175 kg	1,58 m ³	1.125 kg	1,40 m ³	1.075 kg	1,33 m ³	1.025 kg

VERSTELLAUSLEGER						
Stiellänge	2,5 m		3,0 m		3,5 m	
Schüttgewicht bis zu 1,2 t/m ³	1,89 m ³	1.300 kg	1,73 m ³	1.200 kg	1,61 m ³	1.150 kg
Schüttgewicht bis zu 1,5 t/m ³	1,62 m ³	1.150 kg	1,46 m ³	1.075 kg	1,36 m ³	1.050 kg
Schüttgewicht bis zu 1,8 t/m ³	1,40 m ³	1.050 kg	1,27 m ³	1.000 kg	1,18 m ³	950 kg

PC240NLC-8 / MAX. LÖFFELVOLUMEN UND -GEWICHT

MONOBLOCKAUSLEGER								
Stiellänge	2,0 m		2,5 m		3,0 m		3,5 m	
Schüttgewicht bis zu 1,2 t/m ³	1,89 m ³	1.300 kg	1,89 m ³	1.300 kg	1,70 m ³	1.200 kg	1,58 m ³	1.125 kg
Schüttgewicht bis zu 1,5 t/m ³	1,70 m ³	1.200 kg	1,59 m ³	1.150 kg	1,44 m ³	1.075 kg	1,34 m ³	1.025 kg
Schüttgewicht bis zu 1,8 t/m ³	1,47 m ³	1.075 kg	1,38 m ³	1.050 kg	1,20 m ³	975 kg	1,16 m ³	950 kg

VERSTELLAUSLEGER						
Stiellänge	2,5 m		3,0 m		3,5 m	
Schüttgewicht bis zu 1,2 t/m ³	1,70 m ³	1.200 kg	1,52 m ³	1.100 kg	1,43 m ³	1.075 kg
Schüttgewicht bis zu 1,5 t/m ³	1,44 m ³	1.075 kg	1,28 m ³	1.000 kg	1,21 m ³	975 kg
Schüttgewicht bis zu 1,8 t/m ³	1,25 m ³	975 kg	1,11 m ³	925 kg	1,05 m ³	900 kg

Max. Löffelvolumen und -gewicht gem. ISO 10567:2007.

Setzen Sie sich bitte mit Ihrem regionalen Händler in Verbindung, um die optimale Auswahl von Tieföffeln und Anbaugeräten für Ihren speziellen Einsatzbereich abzustimmen.

LOSBRUCH- UND REISSKRAFT

Stiellänge	2,0 m	2,5 m	3,0 m	3,5 m
Losbrechkraft	18.800 kg	18.800 kg	16.200 kg	16.200 kg
Losbrechkraft bei PowerMax	20.100 kg	20.100 kg	17.500 kg	17.500 kg
Reißkraft	15.300 kg	14.100 kg	12.300 kg	10.500 kg
Reißkraft bei PowerMax	16.400 kg	15.100 kg	13.200 kg	11.200 kg

MONOBLOCKAUSLEGER

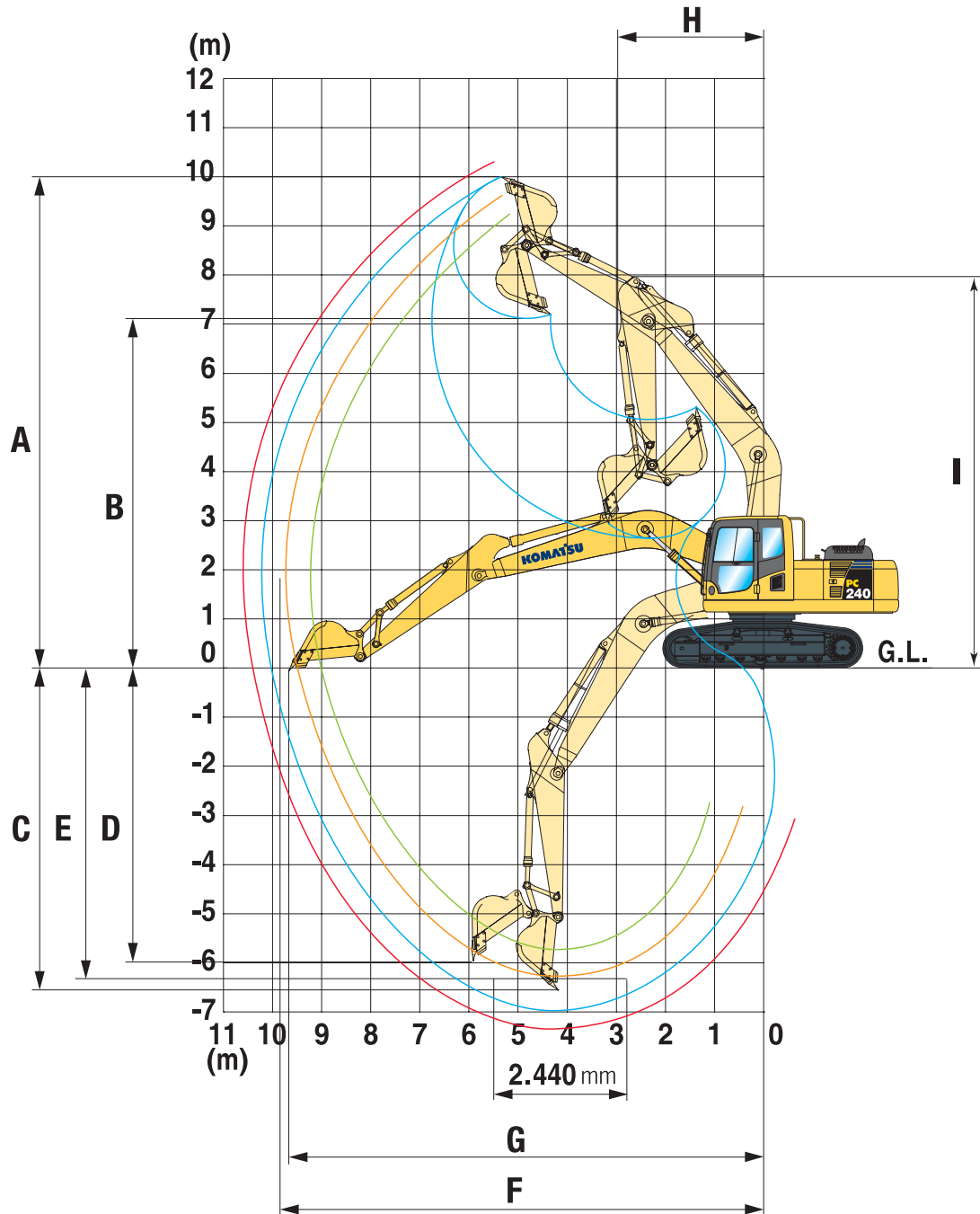

STIELLÄNGE	2,0 m	2,5 m	3,0 m	3,5 m
A Max. Einstichhöhe	9.665 mm	9.790 mm	10.000 mm	10.300 mm
B Max. Ausschütthöhe	6.715 mm	6.860 mm	7.035 mm	7.360 mm
C Max. Grabtiefe	5.825 mm	6.320 mm	6.920 mm	7.320 mm
D Max. senkrechte Grabtiefe	4.750 mm	5.130 mm	6.010 mm	6.230 mm
E Max. Grabtiefe bei 2.440 mm breiter Sohle	5.585 mm	6.100 mm	6.700 mm	7.150 mm
F Max. Reichweite	9.270 mm	9.480 mm	10.180 mm	10.580 mm
G Max. Reichweite in der Standebene	9.070 mm	9.670 mm	10.020 mm	10.420 mm
H Min. Schwenkradius	3.300 mm	3.320 mm	3.450 mm	3.340 mm
I Max. Höhe bei min. Schwenkkreis	8.060 mm	8.160 mm	8.110 mm	8.140 mm

VERSTELLAUSLEGER

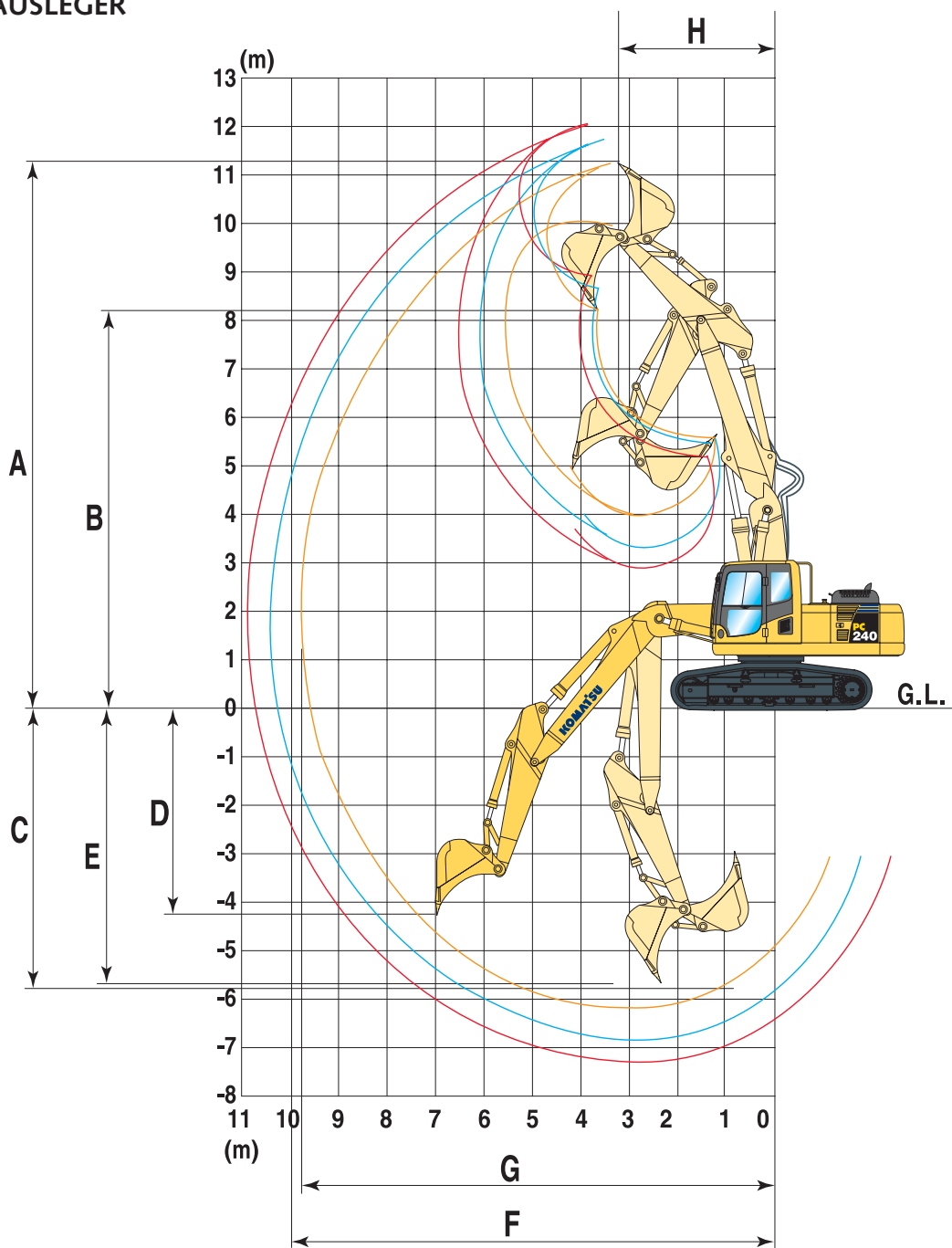

STIELLÄNGE	2,5 m	3,0 m	3,5 m
A Max. Einstichhöhe	11.300 mm	11.800 mm	12.100 mm
B Max. Ausschütthöhe	8.207 mm	8.702 mm	8.997 mm
C Max. Grabtiefe	6.062 mm	6.601 mm	7.092 mm
D Max. senkrechte Grabtiefe	4.653 mm	5.545 mm	6.003 mm
E Max. Grabtiefe bei 2.440 mm breiter Sohle	5.962 mm	6.508 mm	7.004 mm
F Max. Reichweite	10.000 mm	10.550 mm	10.970 mm
G Max. Reichweite in der Standebene	9.800 mm	10.370 mm	10.800 mm
H Min. Schwenkradius	2.946 mm	2.874 mm	2.984 mm

Hubkrafttabelle

PC240LC-8 MONOBLOCKAUSLEGER

Stiellänge	A		7,5 m		6,0 m		4,5 m		3,0 m		1,5 m			
	B													
 3,5 m 0,96 m³	6,0 m	kg	*2.350	*2.350	*4.050	*4.050								
	4,5 m	kg	*2.400	*2.400	*5.050	*4.200	*5.200	*5.200						
	3,0 m	kg	*2.550	*2.550	*5.800	4.050	*6.550	5.950	*8.050	*8.050	*11.850	*11.850		
	1,5 m	kg	*2.850	2.650	6.050	3.850	*8.000	5.550	*10.850	8.750	*10.850	*10.850		
	0,0 m	kg	*3.300	2.650	5.850	3.700	8.400	5.250	*12.900	8.150	*9.500	*9.500	*4.300	*4.300
	-1,5 m	kg	*4.050	2.850	5.750	3.600	8.150	5.000	13.500	7.900	*11.850	*11.850	*7.350	*7.350
	-3,0 m	kg	5.350	3.350	5.700	3.550	8.150	5.000	13.450	7.850	*15.650	*15.650	*10.600	*10.600
-4,5 m	kg	7.050	4.400			8.250	5.100	*13.100	8.000	*19.350	16.500	*14.400	*14.400	
 3,0 m 0,96 m³	6,0 m	kg	*3.000	*3.000	*4.450	4.250	*4.900	*4.900						
	4,5 m	kg	*3.050	*3.050	*5.550	4.200	*5.800	*5.800						
	3,0 m	kg	*3.200	2.950	*6.250	4.050	*7.150	5.900	*9.050	*9.050	*14.450	*14.450		
	1,5 m	kg	*3.550	2.850	6.050	3.850	*8.550	5.550	*11.700	8.650	*6.900	*6.900		
	0,0 m	kg	*4.050	2.900	5.900	3.700	8.450	5.250	*13.500	8.150	*8.100	*8.100		
	-1,5 m	kg	*4.950	3.100	5.800	3.650	8.300	5.150	13.550	8.000	*11.650	*11.650	*7.350	*7.350
	-3,0 m	kg	5.850	3.700			8.250	5.100	*13.600	8.000	*16.750	16.350	*11.350	*11.350
-4,5 m	kg	7.950	5.000			8.450	5.300	*12.650	8.200	*18.350	16.850			
 2,5 m 0,96 m³	6,0 m	kg	*4.750	4.400			*5.650	*5.650						
	4,5 m	kg	*4.850	3.650	*6.100	4.150	*6.500	6.100	*7.500	*7.500				
	3,0 m	kg	5.150	3.300	6.200	4.000	*7.750	*5.800	*10.150	9.100				
	1,5 m	kg	5.000	3.200	6.000	3.850	8.650	5.450	*12.550	8.450				
	0,0 m	kg	5.150	3.250	5.900	3.750	8.400	5.250	13.700	8.100				
	-1,5 m	kg	5.650	3.550	5.850	3.700	8.300	5.150	13.600	8.000	*13.000	*13.000	*8.550	*8.550
	-3,0 m	kg	6.850	4.350			8.350	5.200	*13.700	8.100	*19.850	16.550	*13.900	*13.900
-4,5 m	kg	*9.550	6.400					*11.700	8.400	*16.750	*16.750			
 2,0 m 0,96 m³	6,0 m	kg	*4.850	4.800			*6.300	6.200						
	4,5 m	kg	*4.950	3.950	*5.600	*4.050	*7.100	*6.000	*8.400	*8.400	*12.000	*12.000		
	3,0 m	kg	*5.250	*3.550	6.100	3.950	*8.250	5.700	*11.050	8.850				
	1,5 m	kg	5.350	3.400	5.900	3.800	8.550	5.400	*13.200	8.250				
	0,0 m	kg	5.550	3.500	5.900	3.700	8.350	5.200	*13.600	8.000				
	-1,5 m	kg	6.200	3.900			8.300	5.150	13.600	8.000	*13.550	*13.550		
	-3,0 m	kg	7.800	4.900			8.450	5.250	*13.200	8.150	*18.650	16.750	*16.400	*6.400
-4,5 m	kg	*9.750	7.850					*10.450	8.550					

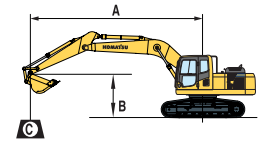

A – Ausladung

B – Lasthakenhöhe

C – Hubkraftangaben mit angebaute Löffel (730 kg), Koppel und Schwinde (200 kg) sowie Löffelzylinder (140 kg)

– Hubkraftangabe parallel zur Fahrwerkschwenkrichtung

– Hubkraftangabe über Seite bzw. bei 360° Drehung

– Zulässige Last bei größter Ausladung

Wenn Löffel, Löffelaufnahme oder Zylinder abgebaut werden, erhöht sich die Hubkraft um die entsprechenden Gewichte.

Mit 700 mm Bodenplatten

PC240LC-8 VERSTELLAUSLEGER

Stiellänge	A		7,5 m		6,0 m		4,5 m		3,0 m		1,5 m		
	B												
 3,5 m 0,96 m³	6,0 m	kg	*2.350	*2.350	*4.900	4.200	*5.300	*5.300					
	4,5 m	kg	*2.350	*2.350	*5.850	4.100	*6.400	6.100	*6.350	*6.350			
	3,0 m	kg	*2.400	2.400	6.100	3.900	*8.400	5.700	*10.700	9.100	*16.350	*16.350	
	1,5 m	kg	*2.600	2.300	5.850	3.700	8.450	5.300	13.200	8.250			
	0,0 m	kg	*2.850	2.350	5.650	3.550	8.100	4.950	13.250	7.700	*6.650	*6.650	
	-1,5 m	kg	*3.300	2.550	5.550	3.450	7.950	4.800	13.000	7.500	*9.350	*9.350	
	-3,0 m	kg	*4.100	2.950	5.600	3.450	7.900	4.800	13.000	7.500	*13.350	*13.350	*16.400
-4,5 m	kg												
 3,0 m 0,96 m³	6,0 m	kg	*3.050	*3.050	*5.650	4.150	*6.150	*6.150	*5.650	*5.650			
	4,5 m	kg	*3.000	2.800	6.250	4.050	*7.450	6.000	*7.650	*7.650	*7.500	*7.500	
	3,0 m	kg	*3.050	2.550	6.050	3.900	8.850	5.650	*11.650	8.900			
	1,5 m	kg	*3.200	2.500	5.850	3.700	8.400	5.250	13.750	8.150			
	0,0 m	kg	*3.500	2.550	5.700	3.550	8.050	4.950	13.250	7.700			
	-1,5 m	kg	*4.000	2.800	5.650	3.500	8.000	4.900	13.100	7.600	*8.650	*8.650	
	-3,0 m	kg			5.700	3.550	7.950	4.850	13.200	7.700			*16.400
-4,5 m	kg												
 2,5 m 0,96 m³	6,0 m	kg	*4.850	3.700	6.250	4.050	*7.500	6.150	*7.650	*7.650			
	4,5 m	kg	*4.800	3.150	6.200	4.000	*8.350	*5.900	*10.150	9.500			
	3,0 m	kg	4.550	2.900	6.000	3.850	8.700	5.550	*12.600	8.650			
	1,5 m	kg	4.450	2.800	5.850	3.700	8.350	5.200	13.500	7.950			
	0,0 m	kg	4.600	2.900	5.700	3.600	8.000	4.900	13.150	7.650			
	-1,5 m	kg	5.050	3.150	5.700	3.550	8.050	4.950	13.100	7.600			
	-3,0 m	kg					8.100	5.000					
-4,5 m	kg												

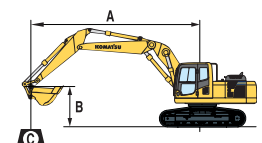

A – Ausladung

B – Lasthakenhöhe

C – Hubkraftangaben mit angebaute Löffel (730 kg), Koppel und Schwinde (200 kg) sowie Löffelzylinder (140 kg)

– Hubkraftangabe parallel zur Fahrwerkschwenkrichtung

– Hubkraftangabe über Seite bzw. bei 360° Drehung

















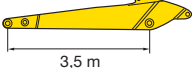

– Zulässige Last bei größter Ausladung

Wenn Löffel, Löffelaufnahme oder Zylinder abgebaut werden, erhöht sich die Hubkraft um die entsprechenden Gewichte.

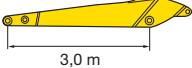
Mit 700 mm Bodenplatten

* Die hydraulische Hubkraft wird durch die hydraulische Einrichtung begrenzt. Die Angaben sind gemäß SAE Standard Nr. J1097. Die Hubkraftangaben beinhalten höchstens 87% der hydraulischen Hubkraft und 75% der Kippplast.

PC240NLC-8 MONOBLOCKAUSLEGER

Stiellänge	A		7,5 m		6,0 m		4,5 m		3,0 m		1,5 m			
	B													
 3,5 m  0,96 m³	6,0 m	kg	*2.350	*2.350	*4.050	3.800								
	4,5 m	kg	*2.400	*2.400	*5.050	3.700	*5.200	*5.200						
	3,0 m	kg	*2.550	*2.350	5.600	3.550	*6.550	5.200	*8.050	*8.050	*11.850	*11.850		
	1,5 m	kg	*2.850	2.250	5.400	3.350	7.850	4.850	*10.850	7.600	*10.850	*10.850		
	0,0 m	kg	*3.300	2.300	5.200	3.150	7.500	4.550	12.150	7.050	*9.500	*9.500	*4.300	*4.300
	-1,5 m	kg	*4.050	2.450	5.100	3.050	7.200	4.300	11.850	6.800	*11.850	*11.850	*7.350	*7.350
	-3,0 m	kg	4.750	2.850	5.100	3.050	7.250	4.300	11.850	6.750	*15.650	*13.550	*10.600	*10.600
	-4,5 m	kg	6.250	3.800			7.350	4.400	12.000	6.900	*19.350	13.900	*14.400	*14.400
 3,0 m  0,96 m³	6,0 m	kg	*3.000	*3.000	*4.450	3.750	*4.900	*4.900						
	4,5 m	kg	*3.050	2.800	*5.550	3.700	*5.800	5.500						
	3,0 m	kg	*3.200	2.550	5.600	3.550	*7.150	5.150	*9.050	8.200	*14.450	*14.450		
	1,5 m	kg	*3.550	2.450	5.400	3.350	7.800	4.850	*11.700	7.500	*6.900	*6.900		
	0,0 m	kg	*4.050	2.450	5.250	3.200	7.500	4.550	12.150	7.050	*8.100	*8.100		
	-1,5 m	kg	*4.400	2.700	5.150	3.150	7.350	4.450	11.950	6.900	*11.650	*11.650	*7.350	*7.350
	-3,0 m	kg	5.200	3.200			7.350	4.450	11.950	6.900	*16.750	13.800	*11.350	*11.350
	-4,5 m	kg	7.100	4.350			7.500	4.600	12.200	7.100	*18.350	14.250		
 2,5 m  0,96 m³	6,0 m	kg	*4.750	3.850			*5.650	5.600						
	4,5 m	kg	*4.850	3.200	6.700	3.800	*6.500	5.400	*7.500	*7.500				
	3,0 m	kg	4.600	2.850	5.550	3.500	*7.750	5.050	*10.150	8.000				
	1,5 m	kg	4.450	2.750	5.350	3.350	7.700	4.750	*12.450	7.300				
	0,0 m	kg	4.550	2.800	5.250	3.200	7.450	4.550	12.050	7.000				
	-1,5 m	kg	5.050	3.100	5.200	3.200	7.350	4.450	11.950	6.900	*13.000	*13.000	*8.550	*8.550
	-3,0 m	kg	6.100	3.750			7.400	4.500	12.050	7.000	*19.850	14.000	*13.900	*13.900
	-4,5 m	kg	9.150	5.550					*11.700	7.250	*16.750	14.500		
 2,0 m  0,96 m³	6,0 m	kg	*4.850	4.250			*6.300	5.450						
	4,5 m	kg	*4.950	3.450	5.600	3.550	*7.100	5.300	*8.400	*8.400	*12.000	*12.000		
	3,0 m	kg	4.950	3.100	5.450	3.450	7.950	5.000	*11.050	7.750				
	1,5 m	kg	4.800	2.950	5.350	3.300	7.650	4.700	12.250	7.150				
	0,0 m	kg	4.950	3.050	5.250	3.200	7.450	4.500	11.950	6.900				
	-1,5 m	kg	5.500	3.400			7.400	4.450	11.950	6.900	*13.550	*13.550		
	-3,0 m	kg	6.950	4.250			7.500	4.550	12.150	7.050	*18.650	14.150		
	-4,5 m	kg	*9.750	6.850					*10.450	7.450				

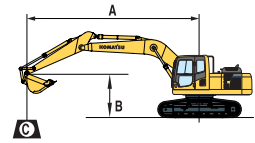

A – Ausladung

B – Lasthakenhöhe

C – Hubkraftangaben mit angebaute Löffel (730 kg), Koppel und Schwinde (200 kg) sowie Löffelzylinder (140 kg)



– Hubkraftangabe parallel zur Fahrwerkschwenkrichtung



– Hubkraftangabe über Seite bzw. bei 360° Drehung

















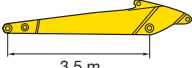

– Zulässige Last bei größter Ausladung

Wenn Löffel, Löffelaufnahme oder Zylinder abgebaut werden, erhöht sich die Hubkraft um die entsprechenden Gewichte.

Mit 600 mm Bodenplatten

PC240NLC-8 VERSTELLAUSLEGER

Stiellänge	A		7,5 m		6,0 m		4,5 m		3,0 m		1,5 m	
	B											
 3,5 m  0,96 m³	6,0 m	kg	*2.350	*2.350	*4.900	3.750	*5.300	*5.300				
	4,5 m	kg	*2.350	2.250	5.800	3.600	*6.400	5.400	*6.350	*6.350		
	3,0 m	kg	*2.400	2.050	5.600	3.400	8.200	5.000	*10.700	8.050	*16.350	*16.350
	1,5 m	kg	*2.600	2.000	5.350	3.200	7.750	4.650	12.600	7.200		
	0,0 m	kg	*2.850	2.000	5.200	3.050	7.400	4.300	11.950	6.650	*6.650	*6.650
	-1,5 m	kg	*3.300	2.150	5.100	2.950	7.250	4.150	11.700	6.450	*9.350	*9.350
	-3,0 m	kg	*4.100	2.550	5.100	2.950	7.200	4.150	11.750	6.500	*13.350	13.000
	-4,5 m	kg										
 3,0 m  0,96 m³	6,0 m	kg	*3.050	2.800	*5.650	3.650	*6.150	5.550	*5.650	*5.650		
	4,5 m	kg	*3.000	2.400	5.750	3.550	*7.450	5.300	*7.600	*7.600	*7.400	*7.400
	3,0 m	kg	*3.050	2.200	5.550	3.400	8.100	4.950	*11.600	7.850		
	1,5 m	kg	*3.200	2.150	5.400	3.250	7.700	4.600	12.450	7.100		
	0,0 m	kg	*3.500	2.200	5.250	3.100	7.350	4.300	11.950	6.650		
	-1,5 m	kg	*4.000	2.400	5.150	3.050	7.300	4.250	11.800	6.550	*8.600	*8.600
	-3,0 m	kg			5.200	3.100	7.250	4.200	11.900	6.650		
	-4,5 m	kg										
 2,5 m  0,96 m³	6,0 m	kg	*4.850	3.250	5.750	3.600	*7.500	5.450	*7.650	*7.650		
	4,5 m	kg	4.550	2.750	5.700	3.500	*8.350	5.200	*10.100	8.400		
	3,0 m	kg	4.200	2.500	5.550	3.200	8.000	4.850	*12.600	7.600		
	1,5 m	kg	4.100	2.450	5.350	3.200	7.650	4.550	12.200	6.900		
	0,0 m	kg	4.200	2.500	5.250	3.100	7.300	4.250	11.850	6.660		
	-1,5 m	kg	4.600	2.750	5.200	3.100	7.350	4.300	11.800	6.600		
	-3,0 m	kg					7.400	4.350				
	-4,5 m	kg										

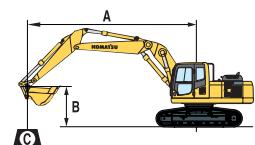

A – Ausladung

B – Lasthakenhöhe

C – Hubkraftangaben mit angebaute Löffel (730 kg), Koppel und Schwinde (200 kg) sowie Löffelzylinder (140 kg)



– Hubkraftangabe parallel zur Fahrwerkschwenkrichtung



– Hubkraftangabe über Seite bzw. bei 360° Drehung



– Zulässige Last bei größter Ausladung

Wenn Löffel, Löffelaufnahme oder Zylinder abgebaut werden, erhöht sich die Hubkraft um die entsprechenden Gewichte.

Mit 600 mm Bodenplatten

* Die hydraulische Hubkraft wird durch die hydraulische Einrichtung begrenzt. Die Angaben sind gemäß SAE Standard Nr. J1097. Die Hubkraftangaben beinhalten höchstens 87% der hydraulischen Hubkraft und 75% der Kippplast.

Super Long Front

ARBEITSAUSRÜSTUNG

Ausleger

Länge (a)	10.530 mm
Höhe (b)	1.545 mm
Gewicht.....	2.700 kg

Stiel

Länge (c)	9.325 mm
Höhe (d)	1.200 mm
Gewicht.....	1.650 kg

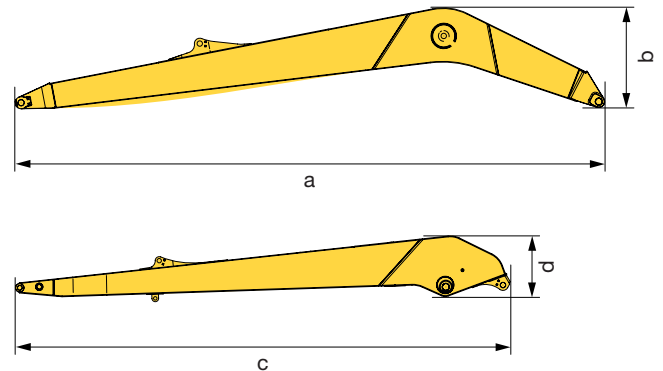

TRANSPORTABMESSUNGEN

M	Transportlänge	14.400 mm
N	Länge am Boden (Transport)	4.520 mm
O	Höhe bis Oberkante Ausleger	3.230 mm

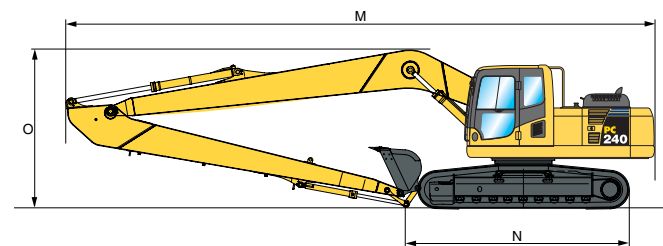

MAX. LÖFFELVOLUMEN UND -GEWICHT

	PC240LC-8		PC240NLC-8	
Mehrzwecklöffel				
Max. Löffelbreite	955 mm			
Schüttgewicht bis zu 1,2 t/m ³	0,63 m ³	500 kg	0,51 m ³	450 kg
Schüttgewicht bis zu 1,5 t/m ³	0,54 m ³	475 kg	0,44 m ³	410 kg
Schüttgewicht bis zu 1,8 t/m ³	0,47 m ³	425 kg	0,38 m ³	375 kg
Grabenräumlöffel				
Max. Löffelbreite	2.100 mm			
Schüttgewicht bis zu 1,2 t/m ³	* 1.300 kg		* 1.000 kg	
Schüttgewicht bis zu 1,5 t/m ³	* 1.300 kg		* 1.000 kg	
Schüttgewicht bis zu 1,8 t/m ³	-		-	

* Max. Last am Stielende (Löffel + Material)

Max. Löffelvolumen und -gewicht gem. ISO 10567:2007.

Setzen Sie sich bitte mit Ihrem regionalen Händler in Verbindung, um die optimale Auswahl von Tieflöffeln und Anbaugeräten für Ihren speziellen Einsatzbereich abzustimmen.

BETRIEBSGEWICHT (CA.)

	PC240LC-8		PC240NLC-8	
Dreistegbodenplatten	Betriebsgewicht	Bodendruck	Betriebsgewicht	Bodendruck
600 mm	27.610 kg	0,58 kg/cm ²	26.910 kg	0,61 kg/cm ²
700 mm	27.910 kg	0,50 kg/cm ²	27.210 kg	0,53 kg/cm ²
800 mm	28.210 kg	0,45 kg/cm ²	-	-
900 mm	28.510 kg	0,40 kg/cm ²	-	-

Betriebsgewicht, inklusive Super Long Front Ausrüstung, Löffel, Fahrer, Schmier- und Kühlmittel, gefülltem Kraftstofftank und Standardausrüstung.

Arbeitsbereich PC240LC/NLC-8 Super Long Front

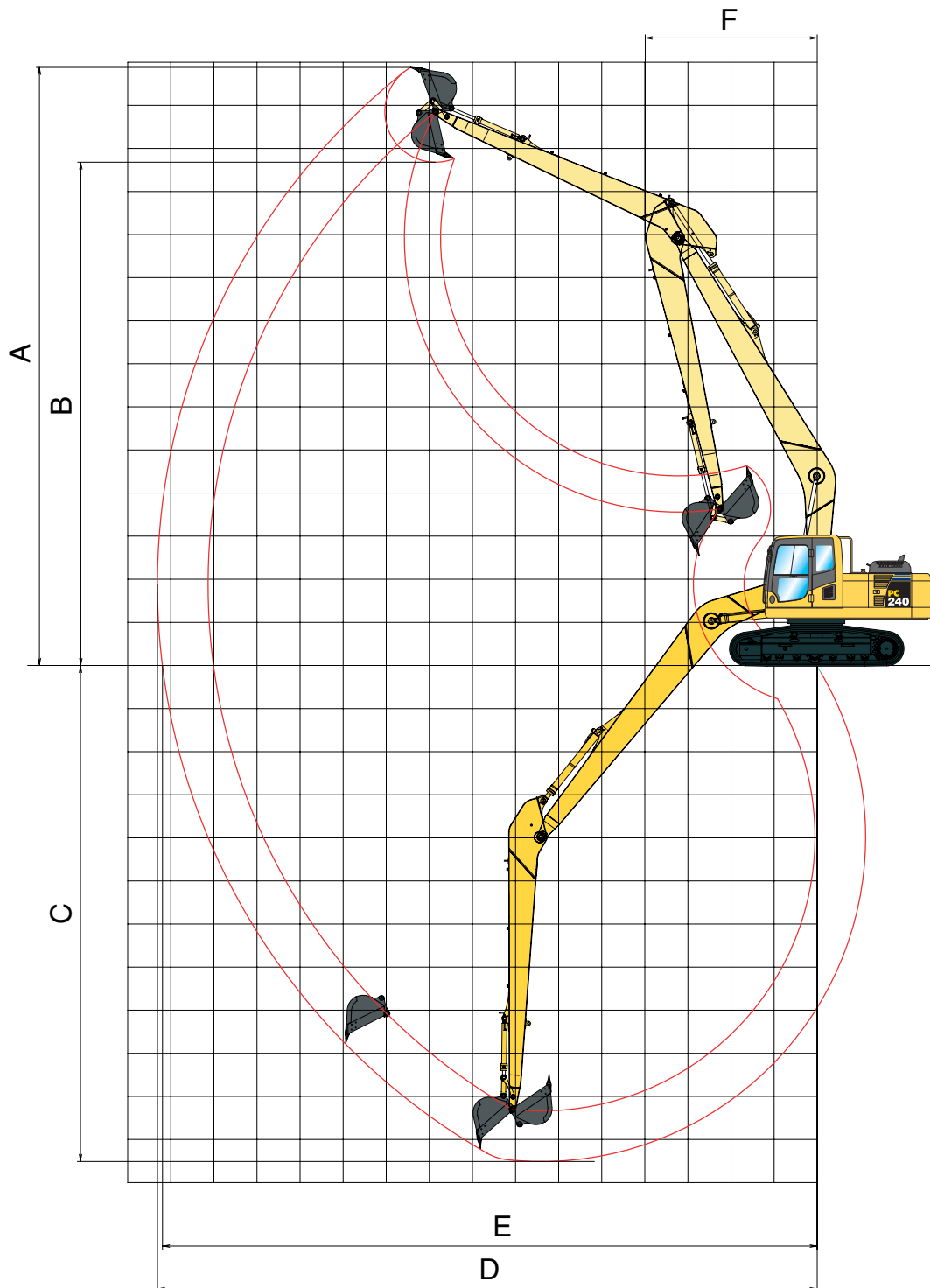

SUPER LONG FRONT

A	Max. Einstichhöhe	14.970 mm
B	Max. Ausschütthöhe	12.860 mm
C	Max. Grabtiefe	14.580 mm
D	Max. Reichweite	18.300 mm
E	Max. Reichweite in der Standebene	18.250 mm
F	Min. Schwenkradius	5.220 mm



Super Long Front

Hubkrafttabelle PC240LC-8 Super Long Front

A – Ausladung

B – Lasthakenhöhe







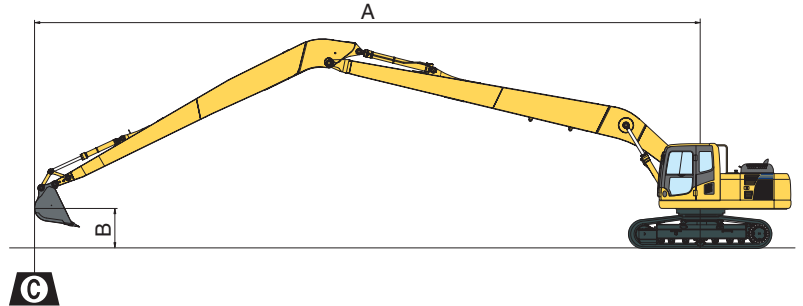





C – Hubkraftangaben mit Löffel
(278 kg)

-  – Hubkraftangabe parallel zur Fahrwerkslängsrichtung
-  – Hubkraftangabe über Seite bzw. bei 360° Drehung
-  – Zulässige Last bei größter Ausladung

Wenn Löffel, Löffelaufnahme oder Zylinder abgebaut werden, erhöht sich die Hubkraft um die entsprechenden Gewichte.



Mit 700 mm Bodenplatten

A			17,0 m		13,0 m		11,0 m		9,0 m		7,0 m	
												
14,0 m kg	900*	900*										
10,0 m kg	850*	850*			1.700*	1.700*						
6,0 m kg	850*	850*	850*	850*	2.000*	2.000*	2.050*	2.050*				
3,0 m kg	950*	950*	1.350*	1.050	2.400*	2.000	2.700*	2.700*	3.100*	3.100*	3.800*	3.800*
0,0 m kg	1.100*	900	1.500*	950	2.800	1.700	3.350*	2.300	4.150*	3.200	5.600*	4.550
-3,0 m kg	1350*	900			2.600	1.500	3.350	2.000	4.450	2.700	6.400	3.850
-6,0 m kg	1.800*	1.050			2.450	1.400	3.150	1.850	4.250	2.500	6.150	3.600
-9,0 m kg	2.350	1.350			2.500	1.450	3.200	1.850	4.250	2.550	6.250	3.700
-13,0 m kg	3.900*	2.850							4.000*	2.900	5.300*	4.200



* Die hydraulische Hubkraft wird durch die hydraulische Einrichtung begrenzt. Die Angaben sind gemäß SAE Standard Nr. J1097. Die Hubkraftangaben beinhalten höchstens 87% der hydraulischen Hubkraft und 75% der Kippplast. Angegebene Hubkraftwerte dienen nur zur Orientierung. Die Maschine ist nicht für den Einsatz als Kran geeignet.

Hubkrafttabelle PC240NLC-8 Super Long Front

A – Ausladung

B – Lasthakenhöhe







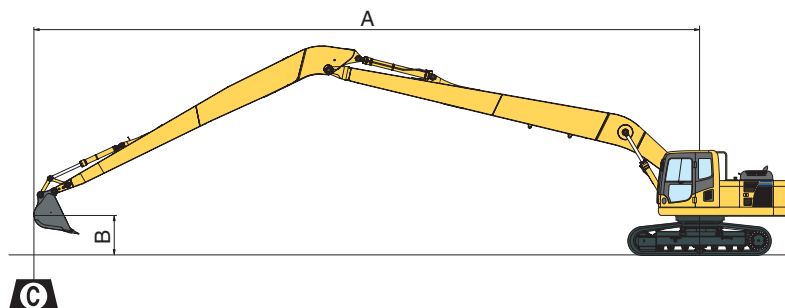





C – Hubkraftangaben mit Löffel
(278 kg)

-  – Hubkraftangabe parallel zur Fahrwerkslängsrichtung
-  – Hubkraftangabe über Seite bzw. bei 360° Drehung
-  – Zulässige Last bei größter Ausladung

Wenn Löffel, Löffelaufnahme oder Zylinder abgebaut werden, erhöht sich die Hubkraft um die entsprechenden Gewichte.



Mit 600 mm Bodenplatten

A			17,0 m		13,0 m		11,0 m		9,0 m		7,0 m	
												
14,0 m kg	900*	900*										
10,0 m kg	850*	850*			1.700*	1.700*						
6,0 m kg	850*	850*	850*	850*	2.000*	1.950	2.050*	2.050*				
3,0 m kg	950*	800	1.350*	850	2.400*	1.700	2.700*	2.400	3.100*	3.100*	3.800*	3.800*
0,0 m kg	1.100*	700	1.500	750	2.450	1.450	3.250	2.000	4.150*	2.750	5.600*	3.950
-3,0 m kg	1.350*	700			2.250	1.250	2.950	1.650	3.950	2.300	5.650	3.250
-6,0 m kg	1.600	800			2.150	1.150	2.750	1.500	3.700	2.100	5.400	3.050
-9,0 m kg	2.050	1.100			2.200	1.150	2.800	1.550	3.750	2.100	5.500	3.100
-13,0 m kg	3.900*	2.450							4.000*	2.500	5.300*	3.600

* Die hydraulische Hubkraft wird durch die hydraulische Einrichtung begrenzt. Die Angaben sind gemäß SAE Standard Nr. J1097. Die Hubkraftangaben beinhalten höchstens 87% der hydraulischen Hubkraft und 75% der Kipplast. Angegebene Hubkraftwerte dienen nur zur Orientierung. Die Maschine ist nicht für den Einsatz als Kran geeignet.

Standard- und Sonderausrüstung

MOTOR

Komatsu SAA6D107E-1 Niederemissions-Dieselmotor (EU-Richtlinie Stufe IIIA/EPA Tier III) mit Common-Rail Direkteinspritzung, Turbolader mit Ladeluftkühlung	●
Kühlerlüfter in Saugausführung mit Kühlerschutzgitter	●
Automatische Motoraufwärmung	●
Motorüberhitzungsschutz	●
Drehzahlregler	●
Automatische Drehzahlrückstellung	●
Motorstart/-stopp per Schlüssel	●
Passwortgeschützter Motorstart auf Anfrage	●
Lichtmaschine 24 V/60 A	●
Anlasser 24 V/5,5 kW	●
Batterien 2 x 12 V/140 Ah	●
Dieselpartikelfilter	○

HYDRAULIKSYSTEM

HydraMind-Hydrauliksystem (Elektronisches Load-Sensing-System im geschlossenen Kreislauf E-CLSS)	●
Kombinierte elektronische Pumpen- und Motorregelung (PEMC)	●
Ein zusätzlicher Hydraulikkreislauf (optional mit Super Long Front)	●
5 Betriebsarten zur Auswahl (Power-Modus, Economy-Modus, Hammer-Modus, Anbaugeräte-Modus und Hub-Modus)	●
PowerMax-Funktion	●
Einstellbare PPC-Vorsteuerung (Joystick) mit 3 Betätigungstasten und Taster für Proportionalsteuerung der Anbaugeräte	●
Vorbereitung für hydraulischen Schnellwechsler (nicht mit Super Long Front)	●
Zusätzliche Hydraulikfunktionen (nicht mit Super Long Front)	○

LAUFWERK

Laufrollenschutz	●
Tunnelabdeckung Laufwerk	●
LC- und NLC-Laufwerk	○
600, 700, 800, 900 mm Dreistegbodenplatten	○
Laufrollenschutz über die gesamte Laufwerkslänge	○

FAHRERHAUS

Verstärkte, geräuschisolierte Kabine des Typs Safe SpaceCab™, mit Überdruck und vibrationsgedämpfter Kabinenlagerung sowie getönten Sicherheitsglasscheiben, großem Dachfenster mit Sonnenschutz, hochschiebbarer Frontscheibe mit Raststellung, herausnehmbarer unterer Scheibe, Scheibenwischer mit Intervallschaltung, Sonnenschutzrollo, Zigarettenanzünder und Aschenbecher, Gepäckbox, Bodenmatte	●
Beheizter, luftgefederter Fahrersitz mit Lordosenstütze, einstellbaren Armlehnen und Automatik-Sicherheitsgurt	●
Klimaautomatik	●
12 V Stromversorgung	●
Getränkehalter und Dokumentenablage	●
Warmhalte- und Kühlbox	●
Radio	●
Scheibenwischer für untere Frontscheibe	○
Regenschutz für Frontscheibe (nicht mit FOPS)	○

WARTUNG

Automatische Entlüftung der Kraftstoffleitung	●
Zweifach-Trockenluftfilter mit automatischer Staubaustragung und Verschmutzungsanzeige auf der Bedienkonsole	●
KOMTRAX™ - Komatsu Satellite Monitoring System	●
Multifunktions-Farbmonitor, videokompatibel, mit elektronischem Kontrollsystem (EMMS) und Eco-Anzeige	●
Werkzeugsatz und Ersatzteile für die erste Wartung	●
Automatische Zentralschmieranlage	○
Service points (Minimessanschlüsse mit Schnellkupplung)	○

ARBEITSAUSRÜSTUNG

Monoblockausleger	○
Verstellausleger	○
Super Long Front-Ausleger und -Stiel (18 m)	○
2,0 m; 2,5 m; 3,0 m; 3,5 m Löffelstiele	○
Koppel mit Anschlagöse	○
Komatsu-Löffel	○
Komatsu-Hydraulikhämmer	○

SICHERHEITSAUSRÜSTUNG

Rückfahrkamerasystem	●
Elektrisches Warnhorn	●
Überlastwarneinrichtung	●
Tankdeckel und Maschinenabdeckungen abschließbar	●
Akustischer Fahralarm	●
Sicherheitsventile Ausleger	●
Große Handläufe, Rückspiegel	●
Batterie Hauptschalter	●
Sicherheitsventil Stiel (nicht mit Super Long Front)	○
FOPS-II Frontschutzgitter	○
FOPS-II Dachschutzgitter	○

FAHRANTRIEB UND BREMSEN

Hydrostatischer Fahrtrieb mit 3 automatischen Fahrstufen, planetenuntersetztem Endantrieb und hydraul. Fahr- und Feststellbremsen	●
PPC-Bedienungshebel und -pedale für Fahrtrieb und Lenkung	●

BELEUCHTUNG

Scheinwerfer: 2 am Oberwagen, 1 am Ausleger (links)	●
Zusatzscheinwerfer: 4 auf Kabinendach (vorn), 1 auf Kabinendach (hinten), 1 am Ausleger (rechts), 1 am Gegengewicht (hinten), Rundumleuchte	○

SONSTIGE AUSTRÜSTUNG

Gegengewicht	●
Schweres Gegengewicht (mit Super Long Front)	●
Fernschmierung für Schwenkwerk und Bolzen	●
Elektrische Betankungspumpe mit automatischer Abschaltung	●
Standardlackierung und Typenbezeichnung	●
Ersatzteilbuch und Betriebsanleitung	●
Bio-Ölbefüllung für Hydraulikanlage	○
Sonderlackierung	○

Weitere Ausrüstungen auf Anfrage

- Standardausrüstung
- Sonderausrüstung

KOMATSU

Komatsu Europe International NV
 Mechelsesteenweg 586
 B-1800 VILVOORDE (BELGIUM)
 Tel. +32-2-255 24 11
 Fax +32-2-252 19 81
www.komatsu.eu

Ihr Komatsu-Partner: