

KOMATSU

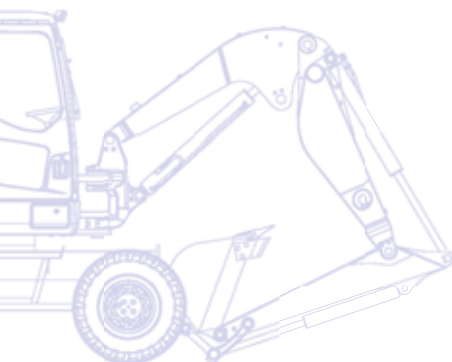

Keskikokoinen kaivukone

PW98MR-6



MOOTTORITEHO
53,1 kW / 71,2 hv @ 2.000 rpm

TYÖPAINO
9.050 - 9.840 kg

KAUHOJEN TILAVUUDET
0,077 - 0,282 m³

Courtesy of Machine.Market

Yhdellä silmäyksellä

Uusi, ulkomitoiltaan kompakti, keskikokoinen PW98MR-6 kaivukone perustuu asiantuntemukseen ja teknologiaan, jonka Komatsu on kuluneiden 80 vuoden aikana kehittänyt. PW98MR-6 on huippuluokan suorituskyvyn tarjoava käyttäjäystävällinen kone, jonka tuotekehityksen kaikissa vaiheissa otettiin huomioon eri puolilla maailmaa työskentelevien asiakkaiden tarpeet. Vastapainon peränylitys on erittäin lyhyt, vain 153 mm. Näin ollen kuljettaja voi täysin keskittyä työhönsä, kun hänen ei tarvitse pelätä koneen takapäähän osumista mahdollisiin esteisiin.

Edistyksellinen hydraulikka

- CLSS (Kuormituksen tunnistava, suljettu hydraulijärjestelmä)
- Hallinta on tarkkaa myös samanaikaisten työliikkeiden aikana
- Nopeat ja täsmälliset työliikkeet

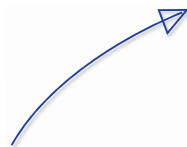
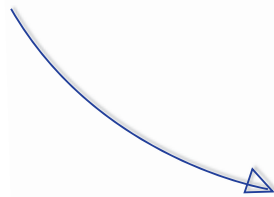

Erinomainen suorituskyky

- Erinomainen vakaus
- Optimaalinen voiman ja kaivuunopeuden yhdistelmä
- Polttoaineruiskutuksen ja päästöjen valvonta



PW98MR-6

MOOTTORITEHO
53,1 kW / 71,2 hv @ 2.000 rpm

TYÖPAINO
9.050 - 9.840 kg

KAUHOJEN TILAVUUDET
0,077 - 0,282 m³

Erinomainen kuljettajan mukavuus

- Tilava työympäristö
- Liukuovi
- Proportionaaliset, hydraulisesti esiohjatut vivut (PPC)
- Ilmastointilaitte (lisävaruste)



Erittäin monikäyttöinen

- Nelipyöräohjaus, joka mahdollistaa kolme ohjausvaihtoehtoa
- Soveltuu erinomaisesti työskentelyyn ahtaissa paikoissa
- Vakiona 1- tai 2-suuntainen lisähydraulipiiri työlaitteille

Helppo huoltaa

- Optimaalisesti sijoitetut huoltokohteet
- Päivittäiset tarkastuskohteet helposti esillä
- Pitkät huoltovälit



KOMTRAX

Komatsu satelliittitoiminen koneen
valvonta- ja paikannusjärjestelmä

Erinomainen kuljettajan mukavuus



Ihanteellinen työskentelyympäristö

Pienestä koostaan huolimatta PW98MR-6 tarjoaa kuljettajalle verrattoman mukavuuden. Tilavan ohjaamon kehitystyössä on kiinnitetty poikkeuksellista huomiota yksityiskohtiin ja työympäristö on hiljainen ja mukava. Erityistä huomiota on kiinnitetty kuljettajan mukavuuteen: ergonomiset, hydraulisesti esiohjatut PPC hallintavivut ja valinnaisvarusteena saatava tehokas ilmastointijärjestelmä takaavat optimaaliset olosuhteet kuljettajalle. Lopuksi vielä yläkiskoon kiinnitetty liukuovi, joka tekee ohjaamoon kulkemisesta helppoa ja turvallista kaikissa tilanteissa.

Iso monitoiminäyttö

Ison ja käyttäjäystävällisen näytön ansiosta työskentely PW98MR-6:ssa on turvallista, tarkkaa ja vaivatonta. Luontevasti toimivien valikkojen ja helppokäyttöisten kytkimien avulla kuljettaja hallitsee lukuisia toimintoja ja ohjausvaihtoehtoja.



Ohjaamoon kulkemista helpottava liukuovi



Leveistä ikkunoista avautuu erinomainen näkyvyys joka suuntaan



Iso monitoiminäyttö



Absoluuttinen hallinta

Hydraulisesti esiohjatut hallintalaitteet liikkuvat kevyesti ja takaavat poikkeuksellisen tarkan liikkeiden hallinnan. Jokaisella työliikkeellä on oma hallintalaitteensa, jota voidaan käyttää yhtäaikaaisesti muiden kanssa. Tämä yksinkertaistaa ja nopeuttaa työkierron aikoja. Pehmeät ja täsmälliset työliikkeet ja erinomainen näkyvyys takaavat maksimituottavuuden vaikeimminkin työkohteissa.

Käyntinopeuden tunnistin ja kaksi tehoaluetta

PW98MR-6 on varustettu moottorin käyntinopeuden tunnistimella tehon käytön optimoimiseksi. Pääpumpun teho säätyy automaattisesti moottorin käyntinopeuden mukaan. Tietokoneohjattu järjestelmä pitää käyntinopeuden tasaisena raskaissa kuormitustilanteissa. Hydrauliiikan "Täysteho" ja "Säästöteho" -valintojen avulla kuljettajan on helppo valita suurin teho tai pienin polttoaineenkulutus.



Edistyksellinen hydrauliiikka

Komatsu CLSS

Kuormituksen tunnistava, suljettu CLSS -hydraulijärjestelmä takaa sekä yksittäisten että samanaikaisten työliikkeiden tarkan hallinnan sekä riittävän tehon ja nopeuden. Järjestelmän tärkein ominaisuus on kaksi toisiinsa yhdistettyä muuttuvatilavuuksista pumppua ja kuormituksen tunnistava suljettu hydraulipiiri, joiden ansiosta kuljet-

taja pystyy tekemään kaikki työliikkeet mahdollisimman tehokkaasti kuormituksesta ja käyntinopeudesta riippumatta. Näitä ainutlaatuisia ominaisuuksia korostavat hydraulisesti esiohjatut hallintavivut. Niiden käyttö on erittäin kevyttä ja helppoa ja työlaitteen liikkeet täsmällisiä ja tarkkoja.





Työskentely ahtaissa paikoissa

Lyhytperäinen PW98MR-6 on optimaalisen tehokas ahtaissa työkohteissa kuten piha-alueilla, tienrakennus- ja purkutyömailla, vesijohto- ja viemäritöissä. Toisin sanoen kaikkialla siellä, missä tavanomaiset kaivukoneet eivät pysty työskentelemään. Jykevä rakenne ja erinomainen vakaus takaavat turvallisuuden ja luotettavuuden kaikissa tilanteissa.

4-pyöräohjaus

Valittavissa on kaikkiaan 3 eri ohjaustapaa: 2-pyöräohjaus (siirtoajoa varten), 4-pyöräohjaus (riipeää työmaalla liikkumista varten) ja sivuttain ajo (ahtaita työkohteita varten). Tämä merkitsee monikäyttöisyyttä ja helppoa ajettavuutta. Ohjaustavan muuttaminen käy helposti ja turvallisesti: Sinun tarvitsee vain painaa uudessa ohjainpaneelissa kahta painiketta samanaikaisesti, jolloin vihreä merkkivalo näyttää sinulle valitsemasi ohjaustavan. Etuakselin kallistusliike voidaan lukita työskentelyn ajaksi vakauden parantamiseksi.



Helppo huoltaa

Helppo huollettavuus

Komatsu suunnitteli PW98MR-6 mallin siten, että kaikkiin huolto-kohteisiin pääsee helposti käsiksi. Rutiinihuollot tulevat varmemmin tehdyksi ja usein kalliiksi tulevat seisokit pystytään välttämään. Kaikki määräajoin tarkistettavat huolto-kohteet löytyvät helposti kahden konepellin takaa, jotka ovat helposti avattavissa ahtaissakin olosuhteissa. Akun ja polttoainejärjestelmän tarkistuslasit nopeuttavat ja helpottavat huoltotyötä. Hydrauliliittimien vastapintojen ORFS tiivisteet ja johtosarjojen DT-liittimet parantavat koneen käyttövarmuutta ja helpottavat ja nopeuttavat korjauksia.



Akun tarkistus ei vaadi kiipeämistä



Kaikkiin määräajoin tarkistettaviin huoltokohteisiin pääsee helposti käsiksi

Komatsun satelliittitoiminen koneen valvonta- ja paikannusjärjestelmä

KOMTRAX

KOMTRAX™ on mullistava koneen paikannus- ja seurantajärjestelmä, joka on suunniteltu säästämään aikaasi ja rahojasi. Voit nyt paikallistaa koneesi ja valvoa sen toimintoja koska ja missä tahansa. Käytä hyväksesi KOMTRAX™:n välityksellä koneestasi saatavia arvokkaita tietoja huoltojen suunnittelussa ja koneen suorituskyvyn maksimoinnissa.

KOMTRAX™:n avulla voit:

- Tarkastella missä ja milloin koneesi työskentelee
- Saat tiedon koneen luvottomasta käytöstä ja liikuttelusta
- Vastaa sähköpostiviestin turvallisuushälytyksistä

Lisätietoja Komtraxista saat KOMTRAX™-esitteestä konemyyjältäsi.



Koneen työskentelyaika – Päivittäisellä työ-aikaraportilla saat koneen tarkat käyttöajat: milloin koneesi käynnistettiin ja milloin se sammutettiin sekä koneen kokonaiskäyttöajan.



Paikannus – Koneistus paikallistaa välittömästi kaikki koneesi, jopa ulkomailla olevat.



Hälytykset – Voit saada hälytystiedot sekä KOMTRAX™ nettisivuston että sähköpostin välityksellä.



Lisääntynyt turvallisuus – Koneen lukitusominaisuuden avulla voit määrittää, milloin moottori voidaan käynnistää. "Aitaus"-toiminto tekee mahdolliseksi rajata koneen käyttöaluetta halutun laajuiseksi ja koneen ylittäessä määritellyt rajat, huomautus rikkeestä toimitetaan on-lineviestinä omistajalle.

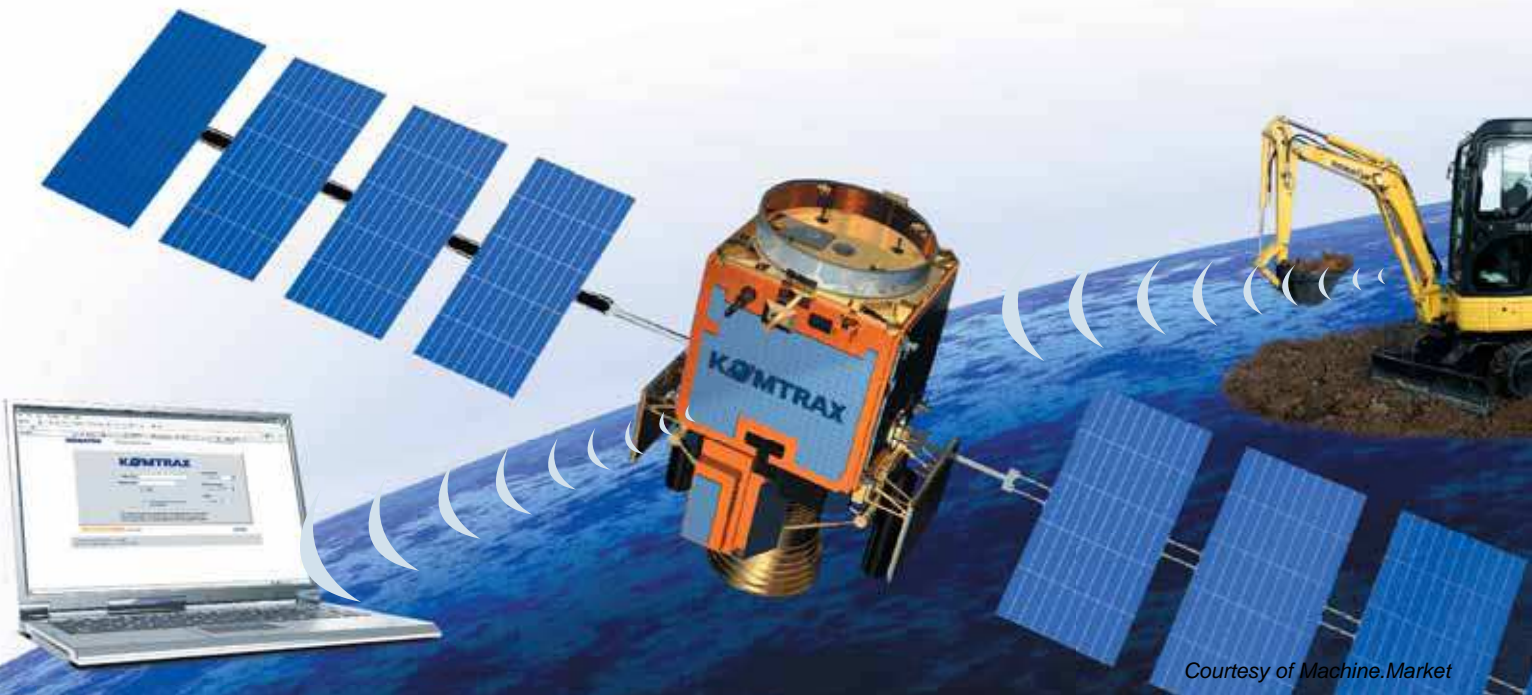

MOOTTORI

Malli	Komatsu S4D95LE-3
Tyyppi	Suoraruiskutteinen, vesijäähdytetty, vähäpäästöinen ja turboahdettu
Sylinterien lukumäärä	4
Iskutilavuus	3.260 cm ³
Moottoriteho	
Käyntinopeudella	2.000 rpm
ISO 14396	53,1 kW / 71,2 hv
SAE J1349 (vauhtipyöräteho)	51,0 kW / 68,4 hv
Maks. vääntömomentti/käyntinopeus	271 Nm @ 1.600 rpm

TYÖPAINO

Työpaino, joka sisältää 1.650 mm varren, 0,28 m³ kauhan (ISO 7451), puskulevyn, kuljettajan, nesteet, täyden polttoainesäiliön ja vakiovarusteet (ISO 6016).

	Leveys	Työpaino 2-osaisella puomilla varustettuna
Perusversio	2.316 mm	9.050 kg
Takapuskulevyllä varustettuna	2.350 mm	9.540 kg
Takakukijaloilla varustettuna	2.316 mm	9.350 kg
Puskulevyllä ja tukijaloilla varustettuna	2.350 mm	9.840 kg

VOIMANSIIRTO

Hydrostaattinen voimansiirto ja nelipyöräveto. Hydraulimoottori toimii synkronoidun, kaksi nopeusaluetta kehittävän vaihteiston välityksellä.

Maksimi vetokyky	5.690 daN (5.800 kg)
Ajonopeus työssä	1. vaihde 6 km/h - 2. vaihde 10 km/h
Ajonopeus maantiellä	3. vaihde 23 km/h - 4. vaihde 30 km/h

AKSELIT

Veto- ja ohjausakseleissa planeettapyöräalennus pyörien navoissa. Etuakselin heilahdusliike on lukittavissa kahden hydraulisen männän avulla.

Renkaat:

Paripyörät (vakio)	8.25-20
Yhdet pyörät (lisävaruste)	18-19.5

OHJAUS

Hydraulisesti toimiva ohjausjärjestelmä, joka vaikuttaa etu- ja takapyöriin akseleihin kiinnitettyjen kaksimäntäisten hydraulisten sylinterien välityksellä. Kuljettaja voi sähköisellä painikkeella valita kolme erilaista ohjaustapaa:

- 2-pyöräohjaus
- 4-pyöräohjaus
- sivuttain ajo

Kääntösäde:

2-pyöräohjauksella	6.010 mm
4-pyöräohjauksella	4.040 mm

PÄÄSTÖARVOT

Tärinätasot (EN 12096:1997)*

Käsi/käsivarsi	≤ 2,5 m/s ² (mittausepävarmuus K = 1,2 m/s ²)
Vartalo	≤ 0,5 m/s ² (mittausepävarmuus K = 0,2 m/s ²)

* riskiarvon määrittämisessä direktiivin 2002/44/EC mukaisesti, käytä ISO/TR 25398:2006 mukaisia arvoja.

HYDRAULIJÄRJESTELMÄ

Tyyppi	Komatsu CLSS
Tehovalinnat	2 (Täysteho/Säästöteho)
Pääpumput:	
Pumppu, joka käyttää	Puomia, vartta, kauhaa ja ajoa
Tyyppi	Säätyvätilavuuksinen, aksiaalimäntäpumppu
Suurin tuotto	165 l/min
Pumppu, joka käyttää	Kääntöä ja puskulevyä
Tyyppi	Kiinteätilavuuksinen hammaspyöräpumppu
Suurin tuotto	66 l/min
Lisähydrauliikan öljyvirta	145 l/min
Varoventtiilin asetukset (suurimmat järjestelmäpaineet):	
Kääntö ja puskulevy	21,1 MPa (215 kg/cm ²)
Ajo ja työlaitteet	26,5 MPa (270 kg/cm ²)
Kauhan irrotusvoima (ISO 6015)	6.129 daN (6.250 kg)
Varren kaivuvoima,	
1.650 mm varren (ISO 6015)	4.148 daN (4.230 kg)

KÄÄNTÖ

Voimanlähde	Hydraulimoottori
Kääntön alennusvaihe	Kaksoisplaneettapyöräalennuksella
Kääntökehan voitelu	Rasvakylpy
Kääntön jarru	Automaattinen, öljykylpyjarru
Kääntön nopeus	10 rpm

JARRUT

Ajojarrut ja hätäjarrujärjestelmä:

Kaksipiirinen, hydraulisesti toimiva, poljinkäyttöinen järjestelmä, joka vaikuttaa kaikissa pyörissä oleviin monilevyisiin öljykylpyjarruihin.

Ajojarrut:

Kaikkiin neljään pyörään vaikuttavat hydraulisesti toimivat jarrut.

Seisontajarrut:

Taka-akseliin vaikuttavat, ohjaamosta sähköisellä painikkeella ohjattavat, hydraulisesti toimivat paineella avattavat jarrut. Seisontajarru kytkeytyy automaattisesti aina öljynpaineen laskiessa, kun moottori sammutetaan.

SÄHKÖJÄRJESTELMÄ

Jännite	24 V
Akku	2 × 65 Ah
Vaihtovirtalaturi	60 A
Käynnistysmoottori	3 kW

TÄYTTÖMÄÄRÄT

Polttoainesäiliö	125 l
Jäähdytysjärjestelmä	18 l
Moottoriöljy	10,5 (10) l
Hydrauliöljysäiliö	110 (64) l

OHJAAMO

Äänieristetty ohjaamo, jossa turvalasit, nostettava tuulilasi, verkolla suojattu kattoikkuna, lukittava liukuovi, tuulilasinyyhkijä, sähköinen äänimerkinantolaitte, säädettävä istuin, hallintajärjestelmä ja mittaristo sekä säädettävät työlaitteen hallintavivut. Ulkopuolinen raittiin ilman sisäänotto.

NOSTOKYKY

A – Ulottuma kääntökeskiöstä

B – Kauhan alatapin korkeus

 – Arvo suoraan edessä









 – Arvo suoraan sivulla

KONEEN MITAT JA TEKNISET TIEDOT ON ILMOITETTU 89/392/CE JA EN 474-5 -DIREKTIIVIN EDELLYTTÄMÄLLÄ TAVALLA.

Jos poistetaan kauha, vivusto tai sylinteri, nostokapasiteetti lisääntyy niiden painon verran.

Nostoarvot koneen ollessa varustettuna 800 mm kauhalla (236 kg), paripyörillä (8.25-20), puskkulevyllä, välivarsilla ja sylinterillä.

Puskkulevy yläasennossa

B	A	3,0 m		4,0 m		5,0 m		6,0 m		
										
Varren pituus 1.650 mm	3,0 m	kg	2.400*	2.400*	1.500	1.400	1.050	950	800	700
	1,5 m	kg	2.340*	2.340*	1.400	1.300	1.000	900	750	650
	0,0 m	kg	2.450*	2.100	1.350	1.250	900	800	700	600
	-1,5 m	kg	2.500*	2.100	1.350	1.250	900	800	---	---

ilman valinnaista lisäastapainoa









Varren pituus 1.900 mm	3,0 m	kg	---	---	1.550	1.450	1.100	1.000	850	750
	1,5 m	kg	2.200*	2.200*	1.450	1.350	1.050	950	800	700
	0,0 m	kg	2.400*	2.000	1.400	1.300	950	850	750	650
	-1,5 m	kg	2.450*	2.000	1.400	1.300	950	850	750	650

lisäastapainolla varustettuna 215 kg

Varren pituus 2.250 mm	3,0 m	kg	---	---	1.600	1.500	1.150	1.050	900	800
	1,5 m	kg	---	---	1.500	1.400	1.100	1.000	850	750
	0,0 m	kg	2.300*	1.900	1.450	1.350	1.000	900	800	700
	-1,5 m	kg	2.350*	1.900	1.450	1.350	1.000	900	800	700

lisäastapainolla varustettuna 464 kg

Puskkulevyllä tuettuna

B	A	3,0 m		4,0 m		5,0 m		6,0 m		
										
Varren pituus 1.650 mm	3,0 m	kg	2.400*	2.400*	2.250*	1.500	2.100*	1.050	1.950*	800
	1,5 m	kg	2.340*	2.340*	2.200*	1.400	2.050*	1.000	1.900*	750
	0,0 m	kg	2.450*	2.450*	2.300*	1.350	2.150*	950	2.000*	700
	-1,5 m	kg	2.500*	2.500*	2.350*	1.350	2.200*	900	---	---

ilman valinnaista lisäastapainoa

Varren pituus 1.900 mm	3,0 m	kg	---	---	2.200*	1.550	2.050*	1.100	1.900*	850
	1,5 m	kg	2.200*	2.200*	2.150*	1.450	2.000*	1.050	1.850*	800
	0,0 m	kg	2.400*	2.400*	2.250*	1.400	2.100*	1.000	1.950*	750
	-1,5 m	kg	2.450*	2.450*	2.300*	1.400	2.150*	950	2.000*	750

lisäastapainolla varustettuna 215 kg

Varren pituus 2.250 mm	3,0 m	kg	---	---	2.150*	1.600	2.000*	1.150	1.850*	900
	1,5 m	kg	---	---	2.100*	1.500	1.950*	1.100	1.800*	850
	0,0 m	kg	2.300*	2.300*	2.200*	1.450	2.050*	1.050	1.900*	800
	-1,5 m	kg	2.350*	2.350*	2.250*	1.450	2.100*	1.000	1.950*	800

lisäastapainolla varustettuna 464 kg

HUOM:

Yllä ilmoitetut nostoarvot on määritetty hydraulisia kaivukoneita koskevan ISO 10567 -standardin mukaisesti. Ne eivät ylitä 87% hydrauliiikan nostovoimasta eivätkä 75% koneen kaatavasta kuormasta.

- (*) Tähdellä merkittyjä nostoarvoja rajoittaa hydrauliiikan nostovoima eikä kaatokuorma.

- Laskelmat edellyttävät, että kone on kovalla ja tasaisella alustalla.

- Nostopisteellä tarkoitetaan kauhan takaosaan kiinnitettyä kuvitteellista koukkuja.

KAUHOJEN TIEDOT

Kauhojen tilavuudet (ISO 7451)	m ³	0,077	0,109	0,181	0,235	0,282
Kauhan leveys (ilman leikkuuterää)	mm	350	450	550	650	750
Kauhan leveys (leikkuuterällä varustettuna)	mm	450	550	650	750	825

KAIVU-ULOTTUVUUDET

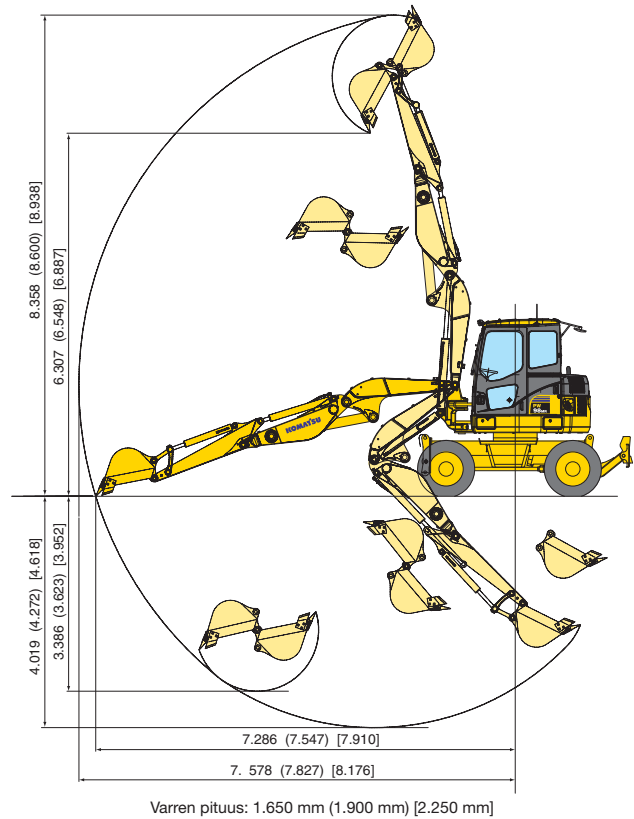

PÄÄMITAT

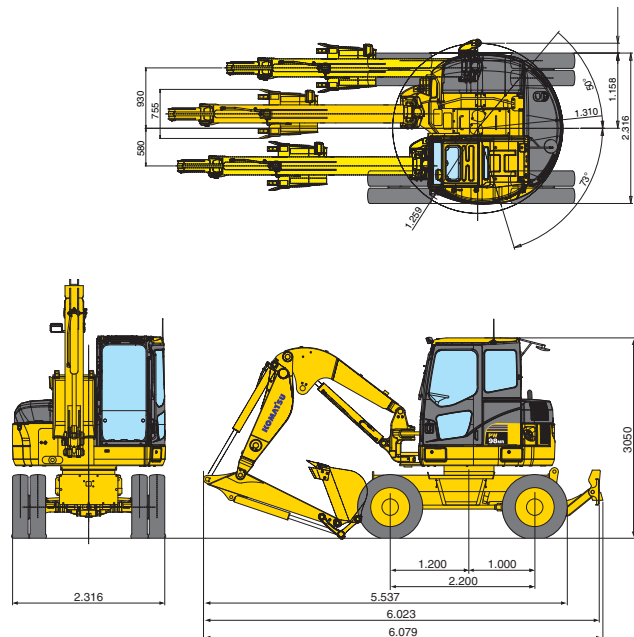

Keskikokoinen kaivukone

PW98MR-6

Vakio- ja lisävarusteet

MOOTTORI

Komatsu S4D95LE-3 suoraruiskutteinen, vesijäähdytteinen, turboahdettu dieselmoottori	●
Vaihtovirtalaturi 24 V / 60 A	●

RENKAAT

Paripyörät 8.25-20	●
Yhdet pyörät 18-19.5	○

HYDRAULIJÄRJESTELMÄ

Lisähydrauliikan putkitus	●
2. ja 3. lisähydrauliikka kolmelle samanaikaiselle liikkeelle sekä hydraulinen pikaliitin	○
Työlaitepiirien ylipaineventtiili	○
Työlaitepiirien sulkuhanat	○

VALAISTUSJÄRJESTELMÄ

Puomiin kiinnitetty työvalo	●
Ohjaamon taaksepäin valaiseva työvalo	○
1 ohjaamon eteenpäin valaiseva työvalo	○
2 ohjaamon eteenpäin valaisevaa työvaloa	○
Puomiin asennettu lisätyövalo	○

OHJAAMO

Lämmityslaitteella varustettu ohjaamo	●
Säädettävä istuin turvavöineen	●
Mittaristo, joka sisältää:	
- käyttötuntimittarin	
- LCD polttoainemäärän ilmaisimen	
- LCD jäähdytysnesteen lämpötilan ilmaisimen	
- kaksi ajonopeusaluetta	●
- työtavan valitsimen	
- ilmaisimet: ilmansuodattimen tukkeutuminen, öljynpaine, lataus, hydrauliohjyn suodatin, moottorin esilämmitys ja valittu ajonopeusalue	
24 V pistoke ohjaamossa	●
Ilmastointilaitte	○
Radio	○

HUOLTO JA KUNNOSSAPITO

Ilmanpuhdistin, kaksoiselementti	●
KOMTRAX™ – Komatsun satelliittitoiminen koneen valvonta- ja paikannusjärjestelmä	●

TURVALAITTEET

Nostosylinterin letkurikkoventtiili	●
Ylikuormituksen esto	●
Äänimerkki	●
Taustapeili (oikea puoli)	●
Sivupeili (vasen puoli)	●
Sivupeili (oikea puoli)	○
Ajohälytin	○
Kaivuvarren letkurikkoventtiili	○
Viikkumajakka	○

TYÖLAITE

Tukijalat ja/tai puskulevy letkurikkoventtiilillä	○
Kauhat (350 - 750 mm)	○
Ojanperkauskauha (1.500 mm)	○
Muotokauha (1.650 mm / 52°)	○

MUUT VARUSTEET

Kaksiosainen puomi ja sylinterin suojus	●
1.650 mm kaivuvarsi	●
4-pyöräohjaus	●
Automaattinen seisontajarru	●
Käännön lukko	●
Kaivuvarsi (1.900/2.250 mm)	○
Lisävastapaino (215 tai 464 kg)	○
Polttoaineen täyttöpumppu	○

Tiedot muista työ- ja lisälaitteista sekä erikoisvarusteista saatavissa lähimmältä maahantuojan edustajalta.

Muut lisälaitteet pyynnöstä.

- vakiovarusteet
- lisävarusteet

Komatsu kumppanisi:



SUOMEN RAKENNUSKONE OY

Metallitie 6, 33960 PIRKKALA
(PL 353, 33101 TAMPERE)
PUH. 020 775 8410, FAX 020 775 8492
www.sr-o.fi

KOMATSU

**Komatsu Europe
International NV**
Mechelsesteenweg 586
B-1800 VILVOORDE (BELGIUM)
Tel. +32-2-255 24 11
Fax +32-2-252 19 81
www.komatsu.eu

WYSS005603 12/2010

Materials and specifications are subject to change without notice.

KOMATSU is a trademark of Komatsu Ltd. Japan.