

KOMATSU

**WA
200PZ**



Radlader

WA200PZ-6

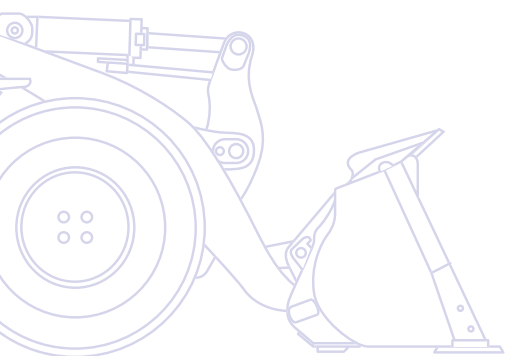

MOTORLEISTUNG
95,0 kW / 129 PS @ 2.000 U/min

BETRIEBSGEWICHT
11.295 - 11.855 kg

SCHAUFELVOLUMEN
1,9 - 2,1 m³

Courtesy of Machine.Market

Auf einen Blick

Der Radlader WA200PZ-6 von Komatsu ist durch seine perfekte Kombination aus Leistung, Fahrerkomfort und Verlässlichkeit für jede Art von Einsatz optimal geeignet. Dank seines neuen ecot3-Motors und des fortschrittlichen hydrostatischen Antriebs verfügt er über außergewöhnlich hohe Zugkraft bei gleichzeitig extrem niedrigem Kraftstoffverbrauch. Der WA200PZ-6 setzt neue Maßstäbe in puncto Kraftstoffeffizienz!

Hohe Produktivität und geringer Kraftstoffverbrauch

- Komatsu ecot3-Motor mit hohem Drehmoment bei niedrigem Verbrauch
- Höchst effizienter hydrostatischer Antrieb
- Klassenbeste Ausschütthöhe und maximale Stabilität
- Laststabilisator für das Transportieren ohne Materialverlust (Option)
- Entspricht den Emissionsvorschriften EU Stufe IIIA und TIER III

Vielseitig einsetzbare PZ-Kinematik

- Verbindet die Vorteile der Z-Kinematik und des Parallelhubs
- Enorme Losbrechkräfte zum leichten Füllen der Schaufel
- Hohe Ein- und Auskipprkräfte für sicheres Arbeiten mit schweren Anbaugeräten
- Parallelhub für schnelles Umsetzen von Paletten
- Ausgezeichnete Sicht auf das Anbaugerät



WA200PZ-6

MOTORLEISTUNG
95 kW / 129 PS @ 2.000 rpm

BETRIEBSGEWICHT
11.295 - 11.855 kg

SCHAUFELVOLUMEN
1,9 - 2,1 m³

Erstklassiger Fahrerkomfort

- Großvolumige SpaceCab™-Fahrerkabine mit mehr Beinfreiheit
- Hervorragende Rundumsicht
- 1-Hebel-Hydrauliksteuerung (Multifunktionshebel)
- Beheizter, luftgefederter Deluxe-Fahrersitz
- Elektronisch geregelte Klimaanlage



Einfache Wartung

- Grobmaschiger Kühler mit automatischem Umkehrlüfter für schnelle Reinigung
- Zentralschmieranlage ab Werk (Option)
- Große Wartungsklappen für leichten Zugang zu Wartungspunkten
- Modernste Überwachung des Maschinenzustands (EMMS)
- Robuste Komponenten mit langer Lebensdauer



KOMTRAX

Komatsu Satellite Monitoring System

Reaktionsschneller hydrostatischer Antrieb (HST)

- Schnelle Verlaudespiele durch direktes Ansprechverhalten
- Kontrolliertes Fahren in beengten Einsatzumgebungen
- Weiterentwickeltes Zugkraftkontrollsystem für höchste Zugkräfte und minimalen Reifenverschleiß
- Vorwählbare Höchstgeschwindigkeit für maximale Sicherheit

Kraftstoffsparender ecot3-Motor

Der Komatsu-Niederemissionsmotor SAA4D107E-1 bietet ein hohes Drehmoment, beste Leistung schon bei geringen Drehzahlen sowie hervorragende Kraftstoffeffizienz. Der neue Motor der ecot3-Baureihe ist mit neu entwickelten Verbrennungskammern ausgestattet: der Zündzeitpunkt und das Abbrennverhalten wurden weiter optimiert. Der erhöhte Betriebsdruck des Common-Rail-Systems führt zu einer verbesserten Einspritzung und Kraftstoffeffizienz. Der Turbolader mit Ladeluftkühler sorgt für eine zusätzliche Reduzierung des Kraftstoffverbrauchs.

Höchst effizienter hydrostatischer Antrieb

Der elektronisch geregelte Antrieb, bestehend aus einer variablen Pumpe und zwei Motoren, ermöglicht effiziente und kraftvolle Einsätze. Beim Fahren mit geringer Geschwindigkeit werden beide Fahrmotoren eingekuppelt und liefern maximales Drehmoment. Grab- oder Schürfarbeiten werden erheblich vereinfacht, da die maximale Zugkraft aus dem Stand heraus verfügbar ist. Beim Fahren mit hoher Geschwindigkeit wird ein Fahrmotor ausgekuppelt und bietet somit keinen Widerstand. Dies ermöglicht eine exzellente Kraftstoffeffizienz.

Erfüllt die Emissionsvorschriften EU Stufe IIIA

Die neue ecot3-Motorentechnologie von Komatsu sorgt für reduzierte NOx- und Rußpartikelemissionen, sowie geringsten Kraftstoffverbrauch und minimale Geräuschentwicklung. Der Komatsu-Motor SAA4D107E-1 erfüllt die geltenden Emissionsvorschriften EU Stufe IIIA und EPA Tier III.

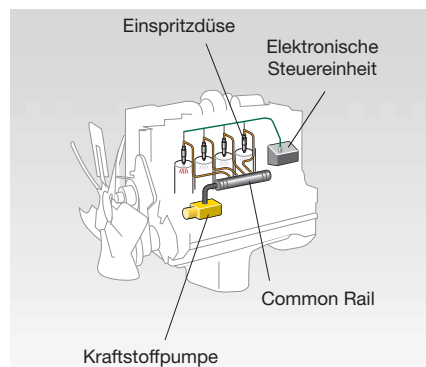

High Pressure Common Rail Kraftstoffeinspritzung

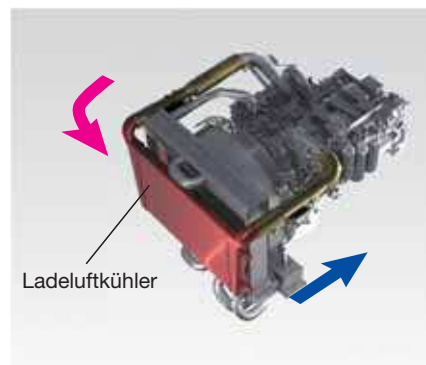

Verbesserte Ladeluftkühlung

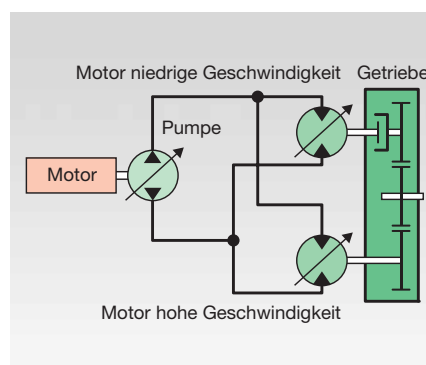

Elektronisch gesteuerter Hydraulostat

Klassenbeste Ausschütthöhe

Das lange Hubgerüst ermöglicht die klassenbeste Ausschütthöhe von 2,96 m und die ebenso beeindruckende gerade Kipplast von 8,85 Tonnen (mit 2,0 m³ Universal-schaufel, gemessen bis Schneidkante). Mit diesem Arbeitsbereich kann das Beladen von hohen Aufgabetrichern oder hochbordigen LKW schnell und einfach erledigt werden.



Laststabilisator (Option)

Der Laststabilisator reduziert die Stöße auf das Hubgerüst während des Fahrens mit Lasten und ermöglicht so, dass Material auch bei schnelleren Geschwindigkeiten ohne Verlust transportiert werden kann. Für präzise Steuerung im Staplereinsatz wird der Laststabilisator bei Geschwindigkeiten unter 7 km/h automatisch deaktiviert.



Vielseitig einsetzbare PZ-Kinematik

Ein Radlader für alle Einsätze

Der neue WA200PZ-6 von Komatsu ist die richtige Wahl für jede Art von Einsatz. Die Z-Kinematik mit Parallelhub (=„PZ“-Kinematik) kombiniert die Vorteile der bewährten Z-Kinematik mit den Eigenschaften einer Kinematik mit Parallelhub.

Einfaches Befüllen der Schaufel

Durch die enormen Losbrechkräfte des WA200PZ-6 werden Verladeeinsätze auch für ungeübte Fahrer zum Kinderspiel. Gerade versiertere Fahrer schätzen diese Eigenschaft, besonders beim Arbeiten mit extrem dichtem Material wie z.B. schwerem Erdboden.

Parallelhub für schnelles Umsetzen von Paletten

Der Parallelhub der PZ-Kinematik vereinfacht maßgeblich den Stapler-einsatz. Die Parallelität wurde über die gesamte Hubhöhe optimiert und garantiert sicheres Arbeiten. Die hervorragende Sicht auf das Anbaugerät ermöglicht einfaches Aufnehmen von Paletten und präzises Arbeiten beim Beladen von LKW.



Ausgezeichnete Sicht auf das Anbaugerät



Sichere Handhabung von schweren Anbaugeräten

Durch die neue Ausführung des Hubgerüsts werden selbst bei maximaler Schütthöhe optimale Ein- und Auskipprkräfte erreicht. Dies ist ein wesentlicher Faktor für das sichere und kontrollierte Arbeiten mit großen Anbaugeräten wie Baumklammern oder großen Schaufeln. Der WA200PZ-6 ist die erste Wahl für Einsätze mit schweren Anbaugeräten.



Reaktionsschneller hydrostatischer Antrieb (HST)

Schnelle Verladespiele durch direktes Ansprechverhalten

Der HST-Antrieb von Komatsu überzeugt durch sein schnelles Ansprechverhalten, der daraus resultierenden kraftvollen Beschleunigung und den schnellen Fahrtrichtungswechseln. Der Fahrtrieb reagiert ohne Verzögerung auf die Signale des Fahrers und überträgt sein hohes Drehmoment auf die Räder. Dies ermöglicht schnelle Verladespiele und erhöht die Produktivität.

Kontrolliertes Fahren in beengten Einsatzumgebungen

Der Selbstbremseffekt des HST-Antriebs reduziert die Fahrgeschwindigkeit, sobald das Gaspedal losgelassen wird. Unkontrolliertes Rollen der Maschine wird so verhindert und die Sicherheit wird besonders beim Einsatz in beengten Umgebungen, wie z.B. innerhalb von Industriegebäuden, erheblich gesteigert. Zusätzlich wird der Verschleiß der Bremsen praktisch auf Null reduziert.

Weiterentwickeltes Zugkraftkontrollsystem

Das neue, moderne Zugkraftkontrollsystem ermöglicht dem Fahrer die präzise Anpassung der Zugkraft an die jeweiligen Einsatzbedingungen. Die maximal verfügbare Zugkraft kann in 5 Stufen eingestellt werden, um ein Durchdrehen der Räder bei verschiedensten Bodenbedingungen zu verhindern, sogar beim Einsatz auf Schnee. Konstanter Vorschub ohne durchdrehende Räder erhöht die Produktivität und reduziert den Verschleiß der Reifen und somit auch die Betriebskosten.

Vorwählbare Höchstgeschwindigkeit für maximale Sicherheit

Die Geschwindigkeitsvoreinstellung (Variable Shift Control) ermöglicht Arbeiten mit erhöhter Sicherheit und Präzision. Die Höchstgeschwindigkeit kann an die jeweiligen Einsatzbedingungen angepasst werden: maximale Geschwindigkeit für schnelle Fahrten zwischen den Einsatzorten, reduzierte Geschwindigkeit für erhöhte Sicherheit bei Einsätzen auf stark befahrenen Baustellen oder bei Arbeiten auf engem Raum. Die erste Fahrstufe ermöglicht zusätzlich eine stufenlose Feinanpassung der Geschwindigkeit zwischen 4 und 14 km/h. So können z.B. für Einsätze mit Mähwerk oder Fräsen konstant niedrige Fahrgeschwindigkeiten eingestellt werden.





Erstklassiger Fahrerkomfort

Großvolumige SpaceCab™-Fahrerkabine

Die SpaceCab™-Fahrerkabine von Komatsu gehört zu den größten dieser Klasse und wurde für mehr Beinfreiheit noch zusätzlich verlängert. Der Fahrerkomfort dieser Kabine ist mit dem eines PKW vergleichbar. Die Kabinenlagerung auf Viskosedämpfern garantiert minimale Vibrationen und geringe Geräuschpegel.

Hervorragende Rundumsicht

Die großen, rahmenlosen Scheiben sichern optimale Sicht auf Schaufel und Reifen und durch die niedrige und abgeschrägte Motorhaube ist auch die Sicht nach hinten frei.

Luftgefederter, beheizter Sitz

Der sehr bequeme, luftgefederte Fahrersitz mit Lordosenstütze ist vielfach einstellbar und sorgt den ganzen Tag für höchsten Fahrkomfort. Eine serienmäßige Sitzheizung sorgt auch an kalten Tagen für angenehme Temperaturen.



Elektronisch geregelte Klimaanlage

Die serienmäßige, elektronisch geregelte Klimaanlage garantiert dem Fahrer zu jeder Jahreszeit ein angenehmes Arbeitsklima. Dies sorgt für eine gleich bleibend hohe Konzentration und Produktivität während des gesamten Arbeitstages.

Zusätzlicher Fahrerkomfort

Zur Standardausrüstung der SpaceCab™-Fahrerkabine von Komatsu gehören des Weiteren ein CD-Radio, eine Warmhalte- und Kühlbox für Getränke, verschiedene Ablageflächen und Stauraum sowie einstellbare Armlehnen auf beiden Seiten des Fahrersitzes.

1-Hebel-Hydrauliksteuerung (Multifunktionshebel)

Der servo-vorgesteuerte Multifunktionshebel mit integriertem Fahrtrichtungsschalter ermöglicht dem Fahrer eine extrem einfache und höchst bequeme Bedienung der Maschine. Mit nur einer Hand kann der Fahrer das Anbaugerät steuern und gleichzeitig die Fahrtrichtung wählen. Optional kann über zwei Taster auf dem Multifunktionshebel ein dritter Steuerkreis betätigt werden, was den Einsatz von Baumklammer oder Hochkippschaufel stark vereinfacht.





Einfache Wartung

Einfacher Zugang zu den Wartungspunkten

Die mit Gasdruckfedern gestützten Flügeltüren lassen sich sicher und einfach öffnen. Sie ermöglichen einen bequemen Zugang zu allen täglichen Wartungsstellen vom Boden aus. Dank der langen Wartungsintervalle und der zentral angeordneten Filter reduzieren sich die Stillstandzeiten der Maschine auf ein Minimum.

Modernste Überwachung des Maschinenzustands

Das „Equipment Management and Monitoring System“ (EMMS) ist klar strukturiert und gut ablesbar direkt im Blickfeld des Fahrers angeordnet. Im Falle einer Betriebsstörung wird diese sofort in der jeweiligen Landessprache im Klartext angezeigt. Das System verfügt neben Fehlerspeichern und einer Selbstdiagnose-Funktion auch über eine Wartungsintervall-Anzeige. Das EMMS informiert den Fahrer rechtzeitig über fällig werdende Öl- und Filterwechsel. Zusätzlich können alle Daten auch von außerhalb des Geländes über KOMTRAX™ abgerufen werden. Fahrer und Kundendienstmitarbeiter sind so permanent über den aktuellen Zustand der Maschine informiert, sodass größere Probleme von vornherein vermieden werden können.

Grobmaschiger Kühler mit automatischem Umkehrlüfter

Durch den grobmaschigen Kühler mit Umkehrlüfter kann selbst in sehr staubiger Umgebung ohne Zusetzen des Kühlers gearbeitet werden. Um die manuellen Reinigungsarbeiten so gering wie möglich zu halten, bläst der Umkehrlüfter den Staub in regelmäßigen Abständen aus dem Kühler. Die Umkehrfunktion kann automatisch oder manuell aktiviert werden. Bei der automatischen Aktivierung der Umkehrfunktion können sowohl die Reinigungsdauer als auch die Abstände der Reinigungsphasen an die jeweiligen Einsatzbedingungen angepasst werden.

Zentralschmieranlage ab Werk (Option)

Die Zentralschmieranlage reduziert den täglichen Wartungsaufwand auf ein absolutes Minimum. Die robuste Ausführung sichert eine dauerhaft exakte Schmierdosierung und maximale Betriebssicherheit und verlängert somit die Lebensdauer der Maschine. Das System ist mit einem elektronischen Selbstdiagnosesystem und einer Warnleuchte in der Kabine ausgestattet.





Komatsu Satellite Monitoring System



KOMTRAX™ unterstützt Sie in folgenden Bereichen:

KOMTRAX™ ist ein innovatives Maschinenerfassungssystem, das dem Kunden große Zeit- und Kostenersparnisse ermöglicht. Dank KOMTRAX™ ist jederzeit der genaue Standort der Maschine erfassbar. Die über das Internet zugänglichen Maschinendaten können genutzt werden, um Wartungseinsätze zu planen und die Einsatzeffizienz der Maschine zu maximieren.

Übersicht über Maschineneinsätze

Detaillierte Aufzeichnungen von Betriebsdaten zeigen Ihnen, wann und vor allem wie produktiv Ihre Maschine eingesetzt wird.

Flottenmanagement

KOMTRAX™ ermöglicht die genaue Bestimmung des Maschinenstandorts zu jedem Zeitpunkt und erschwert so den unerlaubten Betrieb und ermöglicht es, Diebstähle schnell aufzudecken.

Erfassung des Maschinenzustands

Zur besseren Planung der Wartungsarbeiten und Verlängerung der Maschinenlebensdauer werden Warnhinweise und Fehlermeldungen auf der KOMTRAX™-Internetseite angezeigt oder per E-Mail an einen registrierten Nutzer versendet.

Weitere Informationen finden Sie im aktuellen KOMTRAX™-Prospekt bei Ihrem Komatsu-Händler.





Arbeitszeiterfassung – Die Arbeitszeitübersicht liefert präzise Angaben über die Motorlaufzeiten der Maschine. Es lässt sich genau ablesen, wann der Motor angelassen oder abgestellt wurde und wie hoch die Gesamtlaufzeit war.



Wartungsplanung – Um die Produktivität zu steigern und die Wartungsplanung zu verbessern, zeigen Warnhinweise an, wenn z.B. Filter oder Öl gewechselt werden müssen.



Flottenstandort – Anhand der Maschinenliste lassen sich auf einen Blick die Standorte sämtlicher Maschinen ablesen, selbst wenn sich diese im Ausland befinden.



Verfolgung des Maschinentransports – Wird die Maschine transportiert, sendet KOMTRAX™ Meldungen über die Standortwechsel der Maschine auf die Internetseite oder per E-Mail an einen registrierten Nutzer und bestätigt am Ende die Erreichung des Zielorts.



Benachrichtigungsfunktion – Warnhinweise der Maschine können über die KOMTRAX™-Internetseite eingesehen oder per E-Mail empfangen werden.



Gesteigerte Sicherheit – Mit Hilfe der Motorsperrfunktion lässt sich festlegen, in welchen Zeiträumen die Maschine gestartet werden kann. Die Geofence-Funktion benachrichtigt den Maschinenbesitzer, sobald die Maschine einen festgelegten Einsatzbereich verlässt.



Robust und zuverlässig

Entwickelt und hergestellt von Komatsu

Motor, Hydrauliksystem, Antriebsstrang sowie Vorder- und Hinterachse sind originale Komatsu-Komponenten. Alle Bauteile bis hin zur kleinsten Schraube unterliegen den höchsten Qualitätsanforderungen und -überprüfungen. Genau aufeinander abgestimmt bieten sie ein Höchstmaß an Effizienz und Zuverlässigkeit.

Achsen für schwerste Einsätze

Die HD-Achsen ermöglichen auch unter den härtesten Einsatzbedingungen überdurchschnittliche Standzeiten. Für den Einsatz auf festem Boden, wie Beton oder auf Straßen, ist der WA200PZ-6 serienmäßig mit drehmomentproportionalen Differentialen ausgestattet. Für Einsätze auf weichem und rutschigem Untergrund, wie z.B. Sand oder nasser Erde, eignen sich besonders die optional erhältlichen Lamellenselbstsperrdifferentiale.

HST-Antrieb mit Drehzahlbegrenzung

Der hydrostatische Antrieb ist mit einer Drehzahlbegrenzung ausgestattet, die beim Fahren bergab die Höchstgeschwindigkeit elektronisch begrenzt. Auf diese Weise wird die Lebensdauer der Antriebsstrangkomponenten und des Antriebsystems beachtlich erhöht.



Nasse Lamellenbremsen

Durch ihre gekapselte Ausführung ist die im Ölbad laufende Lamellenbremse vor Verschmutzungen geschützt. Ihre geringe Betriebstemperatur sorgt für verlängerte Wartungsintervalle und eine lange Lebensdauer.

Robuster, verwindungssteifer Rahmen

Die Rahmenkonzeption mit weit auseinanderliegenden Gelenkpunkten gewährleistet die hohe Stabilität der Gesamtkonstruktion und reduziert Lagerbelastungen im Knickbereich.

„Working Gear“-Abteilung für Spezialausrüstung

Komatsu-Radlader bieten in Verbindung mit dem breiten Angebot an originalen Komatsu-Anbaugeräten für jeden Industriesektor die perfekte Lösung. Für besondere Einsätze bietet unsere Abteilung „Working Gear“ speziell an die Anforderungen angepasste Maschinen und Anbaugeräte. Diese maßgeschneiderten Lösungen ermöglichen auch unter härtesten Einsatzbedingungen höchste Leistung und maximale Zuverlässigkeit.

Abfallindustrie

Bei Anwendungen in der Abfallindustrie passen wir unsere Radlader an die jeweils vorliegenden Einsatzbedingungen an. Zusätzlich zu den Anbaugeräten für schwere Einsätze bieten wir spezielle Ausrüstungen an, um Ihre Maschine vor Beschädigungen und Verschleiß zu schützen.

Holzindustrie

Für die Holzindustrie ist ein breites Angebot speziell entwickelter Ausrüstungen erhältlich: Baumklammern, Super-Leichtgutschaufeln für die Holzspäneverladung, Kameras sowie verschieden Schutz-ausrüstungen und Vorfilter.

Landwirtschaft

Maximale Verfügbarkeit ist ein Muss. Komatsu bietet verschiedene Schutz-ausrüstungen an, darunter auch einen speziellen Korrosionsschutz für den dauerhaften Arbeitseinsatz in aggressiven Umgebungen, wie z.B. beim Düngemittelumschlag.



Schaufeln und Anbaugeräte

Der WA200PZ-6 besticht durch seine Einsatzvielfalt. Ob im Industrieinsatz, im Hoch-, Tief- oder Straßenbau, in Abfallindustrie, Land- und Forstwirtschaft oder in

der Holzindustrie, im GaLa-Bau oder im Kommunalbetrieb: Immer die richtige Lösung für Ihre Aufgaben! Der optionale, markenkompatible 4-Punkt-Schnellwechsler sorgt für

vielfältigste Maschineneinsätze und somit für höchste Auslastungsraten.

Die umfangreiche Palette von Original-Anbaugeräten umfasst u.a.:



Universalschaufel

Dieser Schaufeltyp besticht durch ein hervorragendes Eindringungs- und Lösevermögen ebenso wie durch ein gutes Materialhaltevermögen. Die Universalschaufel kann mit Unterschraubmessern oder einschenkigen Zahnhaltern und austauschbaren Zahnspitzen ausgerüstet werden.



Erdbauschaufel

Dieser Schaufeltyp mit einteiligem Schaufelboden eignet sich für den Erdbau genauso wie für das Laden von bindigem Material. Die angeschrägten Seitenschneiden unterstützen ein kraftvolles Eindringverhalten. Die Ausrüstung erfolgt wahlweise mit Unterschraubmessern, einschenkigen Zahnhaltern und austauschbaren Zahnspitzen oder auch mit rückseitiger Abziehkante.



Schüttgutschaufel

Dieser Schaufeltyp ist optimal für den Umschlag von lockeren und relativ leichten Materialien geeignet. Die geraden Seitenwände tragen zu einem hohen Schaufelvolumen bei; die rückseitige Abziehkante erleichtert Planierarbeiten. Die Schüttgutschaufel kann mit Unterschraubmessern oder einschenkigen Zahnhaltern und austauschbaren Zahnspitzen ausgerüstet werden.



Hydraulischer Schnellwechsler

Mit dem optional erhältlichen hydraulischen Schnellwechsler in HD-Ausführung kann der WA200PZ-6 sekundenschnell das Anbaugerät wechseln.



Mulchgreiferschaufeln

Für die Aufnahme von sperrigen und komprimierbaren Materialien sowie Holz- oder Plastikabfällen bestens geeignet. Ohne Seitenplatten auch als Greifer verwendbar.



Hochkippschaufeln

Für maximale Ausschütthöhe beim Umschlag leichter Materialien wie Kohle, Holzspäne etc. Die Kippzylinder sind innen- oder außenliegend montiert.

MOTOR

Modell.....	Komatsu SAA4D107E-1
Wassergekühlter 4-Takt-Niederemissionsmotor mit Common-Rail-Direkteinspritzung, Turbolader mit Ladeluftkühler	
Motorleistung	
bei Nenndrehzahl.....	2.000 U/min
ISO 14396.....	95,0 kW / 129 PS
ISO 9249 (netto).....	94,0 kW / 128 PS
Max. Drehmoment / Drehzahl	586 Nm / 1.400 U/min
Zylinderzahl	4
Bohrung × Hub.....	107 × 124 mm
Hubraum.....	4,46 l
Schmiersystem.....	Zahnradpumpe, Druckschmierung
Filter.....	Hauptstromfilter
Elektrische Anlagen.....	24 V
Batterie	2 × 110 Ah
Lichtmaschine	60 A
Luftfiltertyp	Trockenluftfilter mit automatischem Staubauswurf und Vorreiniger einschließlich Staubanzeige

FAHRANTRIEB

System	elektronisch gesteuerter, hydrostatischer Fahrtrieb, in allen Richtungen voll unter Last schaltbar. Verteilergetriebe mit festem Übersetzungsverhältnis.
Hydrostat-Pumpe.....	1 Schrägscheiben-Verstellpumpe
Hydrostat-Motor.....	2 Schrägachsen-Verstellmotoren
Fahrbereiche Vorwärts/Rückwärts	4/4
Max. Fahrgeschwindigkeiten (Vorwärts/Rückwärts) (Bereifung 20.5 R25)	
1. Fahrbereich	4-14 km/h
2. Fahrbereich	14 km/h
3. Fahrbereich	22 km/h
4. Fahrbereich	38 km/h

FAHRWERK UND BEREIFUNG

System	Vierradantrieb
Vorderachse	HD-Achse, halbschwimmend, TPD-Drehmomentverlagerung (LSD-Differential optional)
Hinterachse	HD-Achse, halbschwimmend, TPD-Drehmomentverlagerung, 24° Pendelwinkel, (LSD-Differential optional)
Gelenkwellengetriebe	Spiralkegelrad
Differential	Geradzahnkegelrad
Endantrieb	Planetengertriebe im Ölbad
Bereifung	20.5 R25 (Standard)

FÜLLMENGEN

Kühlsystem.....	17 l
Kraftstofftank.....	177 l
Motoröl	15,5 l
Hydrauliksystem.....	58 l
Achse (jeweils Vorder- und Hinterachse).....	18 l
Getriebe.....	5,0 l

BREMSEN

Betriebsbremsen	vollhydraulische Zweikreisanlage, im Ölbad laufende Lamellenbremsen an allen Rädern, wartungsfrei
Feststellbremse	mechanisch betätigte, im Ölbad laufende Lamellenbremse, wartungsfrei
Notbremse.....	verwendet die Feststellbremse

HYDRAULIKSYSTEM

Hydraulikpumpe	Zahnradpumpe
Arbeitsdruck (max.)	206 bar
Fördermenge der Arbeitshydraulikpumpe.....	85 + 54 l/min
Anzahl Hub-/Schaufelzylinder	2/1
Typ	doppelwirkend
Bohrungsdurchmesser × Hub	
Hubzylinder	125 × 674 mm
Schaufelzylinder	150 × 504 mm
Hydrauliksteuerhebel.....	vorgesteuert, 1 Hebel
Hydraulikspielzeit mit Nennlast-Schaufelfüllung	
Hubzeit	5,7 s
Senkzeit (leer)	3,2 s
Auskippszeit	1,6 s

LENKSYSTEM

System	Knicklenkung
Bauart.....	vollhydraulische Servolenkung
Lenkeinschlag nach jeder Seite	40°
Lenkpumpe	Zahnradpumpe
Arbeitsdruck	206 bar
Fördermenge	85 l/min
Anzahl Lenkzylinder.....	2
Typ	doppelwirkend
Bohrungsdurchmesser × Hub	70 × 453 mm
Kleinster Wenderadius (Außenkante Reifen 20.5 R25).....	5.150 mm

FAHRERHAUS

Doppeltürige SpaceCab™-Kabine gemäß ISO 3471 mit ROPS (Roll Over Protective Structure) gemäß SAE J1040c und FOPS (Falling Object Protective Structure) gemäß ISO 3449. Die klimatisierte Druckkabine ruht auf Hydrolagern und ist geräuschgedämpft.

UMWELT

Motoremissionen..... entsprechen den Emissionsrichtwerten der EU-Richtlinie Stufe IIIA/EPA Tier III

Geräuschpegel
 LwA Umgebung..... 104 dB(A) (2000/14/EC Stufe II)
 LpA Fahrerohr..... 72 dB(A) (ISO 6396 dynamischer Test)
 Vibrationspegel (EN 12096:1997)*
 Hand-Arm-Vibrationen..... ≤ 2,5 m/s² (Unsicherheit K = 0,45 m/s²)
 Ganzkörper-Vibrationen..... ≤ 0,5 m/s² (Unsicherheit K = 0,26 m/s²)

* zur Gefährdungsbeurteilung gem. 2002/44/EC siehe ISO/TR 25398:2006.

Abmessungen & Arbeitswerte

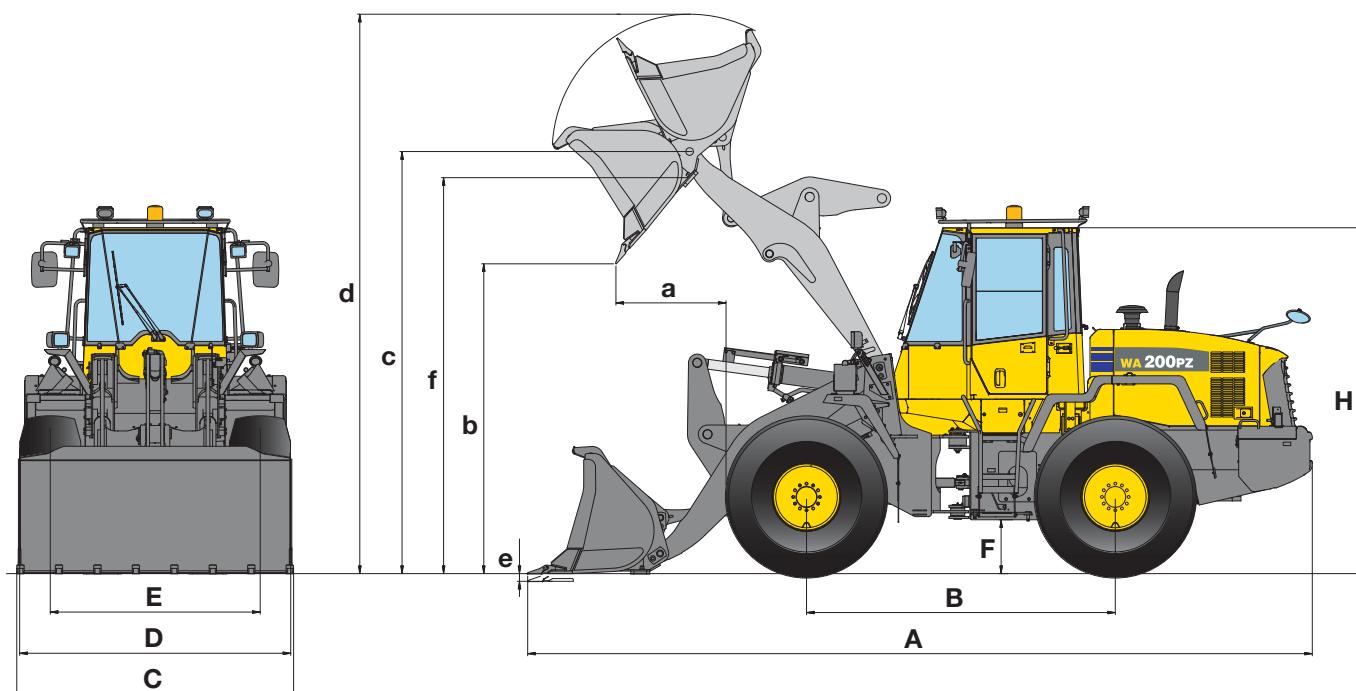

ARBEITSWERTE IM SCHAUFELEINSATZ

		Erdbau		Schüttgut		Universal	
		mit Zähnen	mit USM	mit Zähnen	mit USM	mit Zähnen	mit USM
		Direktanbau	Direktanbau	Direktanbau	Direktanbau	Direktanbau	Direktanbau
Schaufel (Direktanbau/Schnellwechsler)							
Schaufelinhalt (gehäuft, ISO 7546)	m³	1,9	1,9	2,0	2,1	1,9	2,0
Verkaufscod		C42	C43	C22	C23	C02	C03
Schüttgewicht (max.)	t/m ³	1,85	1,75	1,75	1,65	1,9	1,75
Schaufelgewicht	kg	870	945	890	965	835	910
Stat. Kipplast, gerade	kg	8.935	8.790	8.890	8.745	9.010	8.850
Stat. Kipplast, 40° geknickt	kg	7.830	7.690	7.785	7.645	7.900	7.750
Reißkraft hydraulisch	kN	118,6	111,8	114,8	108,5	117,3	110,5
Hubkraft hydr. am Boden	kN	112,4	112,7	112,6	112,9	112,3	112,6
Betriebsgewicht	kg	11.380	11.455	11.400	11.475	11.345	11.420
Wenderadius über Außenkante Reifen	mm	5.150	5.150	5.150	5.150	5.150	5.150
Wenderadius über Schaufelecke	mm	5.735	5.700	5.745	5.710	5.740	5.705
a Reichweite bei 45°	mm	1.055	940	1.075	965	1.060	950
b Schütthöhe bei 45°	mm	2.895	2.975	2.875	2.950	2.890	2.965
c Höhe Schaufeldrehpunkt	mm	3.885	3.885	3.885	3.885	3.885	3.885
d Höhe Schaufeloberkante	mm	5.160	5.160	5.165	5.165	5.150	5.150
e Einstechtiefe	mm	85	110	85	110	85	110
f Überladehöhe	mm	3.630	3.630	3.630	3.630	3.630	3.630
A Länge über alles, Schaufel am Boden	mm	7.215	7.100	7.245	7.130	7.225	7.110
B Radstand	mm	2.840	2.840	2.840	2.840	2.840	2.840
C Schaufelbreite	mm	2.545	2.540	2.545	2.540	2.545	2.540
D Breite über Bereifung	mm	2.470	2.470	2.470	2.470	2.470	2.470
E Spurbreite	mm	1.930	1.930	1.930	1.930	1.930	1.930
F Bodenfreiheit	mm	495	495	495	495	495	495
H Höhe über alles	mm	3.180	3.180	3.180	3.180	3.180	3.180

Alle Maße mit Bereifung 20.5 R25

USM: Unterschraubmesser, QC: Schnellwechsler



DATENVERÄNDERUNG DURCH:

		L2 Bereifung	L5 Bereifung
Betriebsgewicht	kg	-330	+680
Stat. Kipplast, gerade	kg	-220	+460
Stat. Kipplast, 40° geknickt	kg	-195	+400
Länge über alles, Schaufel am Boden	mm	---	---
Reichweite bei 45°	mm	+70	-20
Schütthöhe bei 45°	mm	-75	+25
Breite über Bereifung	mm	-75	+0
Höhe über alles	mm	-75	+25

HIGH-LIFT

Erdbau		Schüttgut		Universal		Schüttgut		Universal	
mit Zähnen	mit USM	mit Zähnen	mit USM	mit Zähnen	mit USM	mit USM	mit USM	mit USM	mit USM
QC	QC	QC	QC	QC	QC	Direktanbau	QC	Direktanbau	QC
1,9	2,0	2,0	2,1	1,9	2,0	2,1	2,1	2,0	2,0
C72	C73	C66	C67	C62	C63	C26	C67	C06	C63
1,75	1,65	1,65	1,55	1,75	1,65	1,40	1,30	1,50	1,35
860	935	875	950	825	900	955	940	895	900
8.440	8.280	8.385	8.260	8.430	8.290	7.375	6.850	7.455	6.895
7.355	7.205	7.305	7.185	7.355	7.215	6.410	5.930	6.490	5.970
96	91,6	93,6	89,3	95,3	90,9	85,6	68,7	87,8	70
115,4	114,2	115,4	112,3	115,6	114,1	70,9	65,4	71,5	66
11.765	11.840	11.780	11.855	11.730	11.805	11.455	11.670	11.395	11630
5.150	5.150	5.150	5.150	5.150	5.150	5.150	5.150	5.150	5.150
5.800	5.765	5.810	5.775	5.810	5.770	5.910	5.985	5.900	5.985
1.215	1.100	1.235	1.120	1.205	1.095	1.030	1.190	1.015	1.160
2.750	2.830	2.730	2.805	2.730	2.805	3.370	3.220	3.380	3.220
3.885	3.885	3.885	3.885	3.885	3.885	4.300	4.300	4300	4.300
5.315	5.315	5.315	5.315	5.290	5.290	5.575	5.730	5.555	5.700
75	100	75	100	95	120	230	220	230	240
3.630	3.630	3.630	3.630	3.630	3.630	4.065	4.060	4.065	4.050
7.420	7.305	7.450	7.335	7.450	7.335	7.580	7.790	7.560	7.785
2.840	2.840	2.840	2.840	2.840	2.840	2.840	2.840	2.840	2.840
2.545	2.540	2.545	2.540	2.545	2.540	2.540	2.540	2.540	2.540
2.470	2.470	2.470	2.470	2.470	2.470	2.470	2.470	2.470	2.470
1.930	1.930	1.930	1.930	1.930	1.930	1.930	1.930	1.930	1.930
495	495	495	495	495	495	495	495	495	495
3.180	3.180	3.180	3.180	3.180	3.180	3.180	3.180	3.180	3.180

Abmessungen & Arbeitswerte

GABELZINKEN

Verkaufscode	C57	
Länge Gabelzinken	mm	1.200
A Max. Reichweite am Boden	mm	985
B Max. Reichweite	mm	1.620
C Max. Reichweite bei max. Stapelhöhe	mm	720
a Max. Höhe Gabelträger	mm	4.705
b Höhe Schaufeldrehpunkt	mm	3.885
c Max. Stapelhöhe	mm	3.765
d Höhe Gabelzinken bei max. Reichweite	mm	1.780
Max. Kipplast gestreckt	kg	6.310
Max. Kipplast geknickt	kg	5.520
Max. Kipplast gestreckt nach EN 474-3, 80%	kg	4.415
Max. Kipplast gestreckt nach EN 474-3, 60%	kg	3.325
Betriebsgewicht mit Gabelzinken	kg	11.470

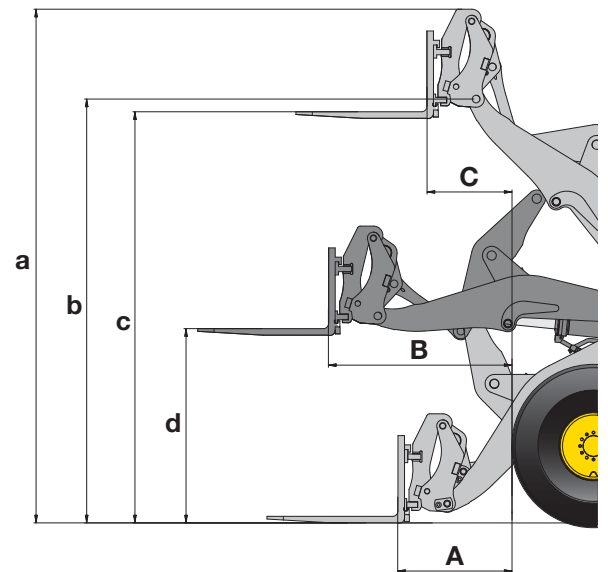

HOCHKIPPSCHAUFEL

Typ	A	B
Verkaufscode	Q39	Q41
Schaufelinhalt (gehäuft, ISO 7546)	m ³ 3,5	2,8
Schüttgewicht	t/m ³ 0,8	1,0
Schaufelbreite	mm 2.740	2.550
Schaufelgewicht ohne Zähne	kg 1.600	1.870
A Reichweite bei 45°	mm 1.540	1.460
a Höhe Schaufeloberkante	mm 6.080	6.040
b Höhe Schaufeldrehpunkt	mm 4.790	4.800
c Überladehöhe	mm 4.640	4.650
d Schütthöhe bei 45°	mm 4.385	4.240

Typ A: Kippzylinder innenliegend
Typ B: Kippzylinder außenliegend

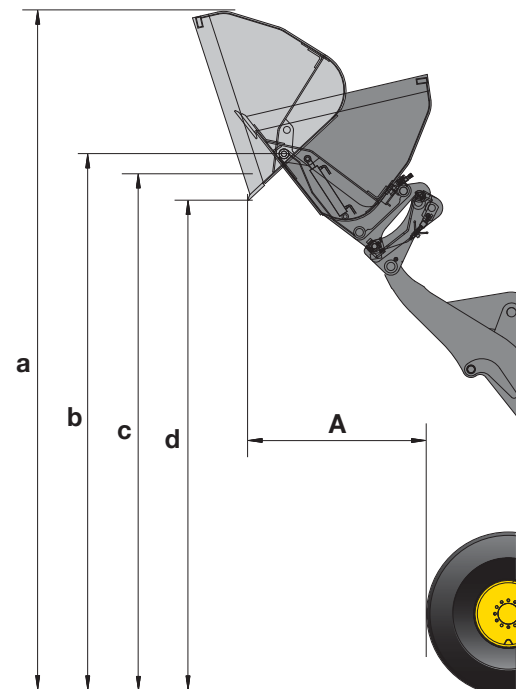

TYPISCHE SCHÜTTGEWICHTE – LOSE (in kg/m³)

Basalt	1.960	Kies, ungesiebt.....	1.930	Sandstein	1.510
Bauxit, Kaolin	1.420	Kies, trocken.....	1.510	Schiefer	1.250
Erde, trocken, gelagert.....	1.510	Kies, trocken, 6-50 mm.....	1.690	Schlacke, gebrochen.....	1.750
Erde, nass, ausgehoben.....	1.600	Kies, nass, 6-50 mm.....	2.020	Stein, zerkleinert.....	1.600
Gips, gebrochen.....	1.810	Sand, trocken, lose	1.420	Ton, natürlich vorkommend.....	1.660
Gips, zerkleinert.....	1.600	Sand, feucht	1.690	Ton, trocken.....	1.480
Granit, gebrochen.....	1.660	Sand, nass.....	1.840	Ton, nass	1.660
Kalkstein, gebrochen.....	1.540	Sand und Ton, lose.....	1.600	Sand und Kies, trocken	1.420
Kalkstein, zerkleinert	1.540	Sand und Kies, trocken.....	1.720	Sand und Kies, nass.....	1.540

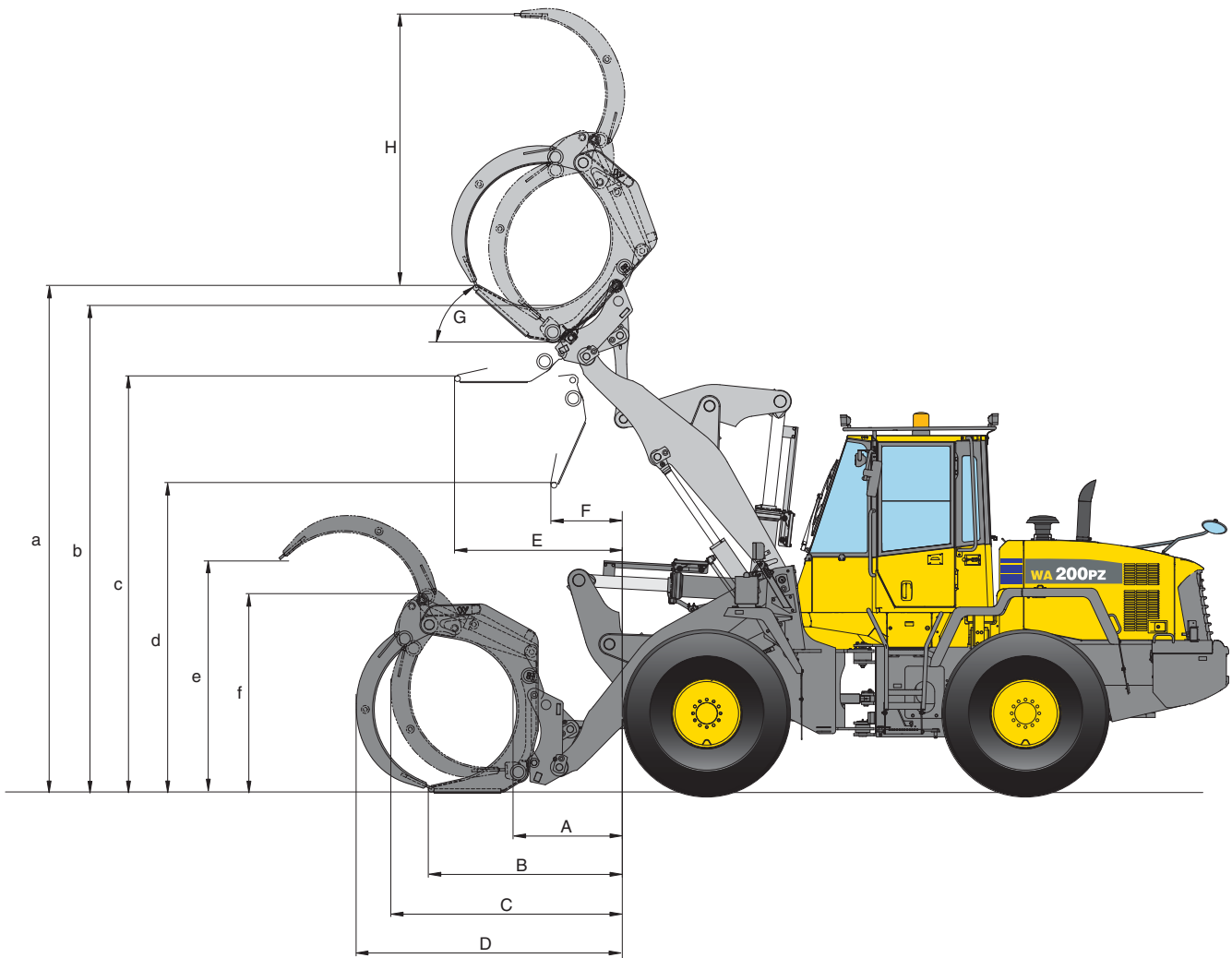

BAUMKLAMMER

Verkaufscod		Q55
Fläche	m ²	1,2
Max. Nutzlast	kg	3.990
Gewicht Baumklammer	kg	800

A	mm	970
B	mm	1.750
C	mm	2.180
D	mm	2.405
E	mm	1.490
F	mm	735
G Max. Einkippwinkel	°	52
H (Einkippwinkel 30°)	mm	2.450
a (Einkippwinkel 30°)	mm	4.725
b (Einkippwinkel 30°)	mm	4.390
c	mm	3.695
d	mm	2.810
e	mm	2.060
f	mm	1.750

Standard- und Sonderausrüstung

MOTOR

Komatsu SAA4D107E-1 Niederemissionsdieselmotor mit Common-Rail-Direkteinspritzung, abgasarm gemäß EU Stufe IIIA und EPA Tier III	●
Kraftstofffilter mit Wasserabscheider	●
Korrosionsschutz Motorkühlwasser	●
Lichtmaschine 60 A	●
Anlasser 4,5 kW/24 V	●
Batterien 2 × 110 Ah/2 × 12 V	●

FAHRANTRIEB UND BREMSEN

Hydrostatischer Antrieb, elektronisch gesteuert	●
Fahrgeschwindigkeitsregelung mit stufenloser Feinanpassung in der 1. Fahrstufe	●
Zugkraftkontrollsystem (TCS)	●
Vollhydraulische Bremsanlage	●
Kombiniertes Inhbremspedal	●
Auf 20 km/h begrenzter, hydrostatischer Antrieb	○
Kriechgang: 1 - 4 km/h stufenlose Geschwindigkeitsregelung	○

FAHRWERK UND BEREIFUNG

Achsen für schwere Einsätze	●
TPD-Differentiale, vorn und hinten	●
Bauchschutz	●
Lamellensperrdifferential (LSD), vorn und hinten	○
Bereifung 17.5 R25 L2, L3, L5	○
Bereifung 20.5 R25 L2, L3, L5	○

HYDRAULIKSYSTEM

2-fach-Hauptsteuergerät	●
1-Hebel-Hydrauliksteuerung (Multifunktionshebel)	●
Grabwinkelautomatik	●
Hubendabschaltung	●
3-fach-Hauptsteuergerät	○
Servobetätigte Mehrhebel-Hydrauliksteuerung, 2 oder 3 Hebel	○
Servobetätigte 1-Hebel-Hydrauliksteuerung (Multifunktionshebel) mit separatem Hebel zur Steuerung des 3. Steuerkreises	○
Elektrische Betätigung des 3. Steuerkreises, in den Multifunktionshebel integriert	○
Bio-Ölbefüllung für Hydraulikanlage	○

FAHRERHAUS

Doppeltüriges Großraumfahrerhaus nach DIN/ISO	●
ROPS/FOPS-Rahmen nach SAE	●
Luftgederter, beheizter Fahrersitz	●
Elektronisch geregelte Klimaanlage	●
CD-Radio	●
Warmhalte- und Kühlbox	●
Rundum-Colorverglasung	●
Verbundglasfrontscheibe	●
Heckscheibenheizung	●
Heckscheibenwischer	●
Sonnenblende	●
Sicherheitsgurt (EU-Norm)	●
Verstellbare Lenksäule	●
12 V Stromversorgung	○
Feuerlöscher	○

WARTUNG

Großmaschinen Kühler	●
Hydraulisch angetriebener, schwenkbarer Kühlerlüfter mit automatischer Umkehrfunktion	●
EMMS-Monitorsystem mit Selbstdiagnosefunktion und Wartungsanzeige	●
KOMTRAX™ - Komatsu Satellite Monitoring System	●
Werkzeugset	●
Turbo II Zyklon-Luftvorfilter	○
Automatische Zentralschmieranlage	○

SICHERHEITSAUSRÜSTUNG

Notlenkanlage	●
Signalhorn	●
Vandalismus-Schutz	●
Rückfahralarm	●
Frontscheibenschutzgitter	○
Rundumleuchte	○
Elektronische Wegfahrsperrung	○
Elektronische Wegfahrsperrung mit Zentralschlüssel für Maschinenflotten	○
Batteriehauptschalter	○
Zusätzlicher konvexer Rückspiegel	○
Dachreling und Treppenbeleuchtung	○

BELEUCHTUNG

2 Halogen-Hauptscheinwerfer	●
Je 2 Arbeitsscheinwerfer vorn und hinten	●
Rückfahrcheinwerfer	●
Zusatzscheinwerfer vorn und hinten	○
Xenon-Arbeitsscheinwerfer	○

SONSTIGE AUSRÜSTUNG

Z-Kinematik mit Parallelhub (PZ-Kinematik)	●
Gegengewicht	●
Elektronisch gesteuerter Laststabilisator (ECSS)	○
Sonderlackierung	○
Anti-Korrosionsspezifikation	○
Recycling-Ausrüstung auf Anfrage	○
Kaltwetterausrüstung (Motor- und Kabinenvorwärmung)	○
Dachreling	○

ANBAUGERÄTE

Hydraulischer Schnellwechsler (inkl. großer seitlicher Zusatzgegengewichte)	○
Universalschaufeln	○
Erdbauschaufeln	○
Schüttgutschaufeln	○
Hochkippschaufeln	○
Baumklammern	○
Gabelträger und Zinken	○
2,3 m³ Hochkippschaufel mit Schutzgitter für Recycling-Spezifikation	○
2,8 m³ Schaufel für Recycling-Spezifikation	○
1,8 m³ Mulchgreiferschaufel für Recycling-Spezifikation	○
3,2 m³ Leichtgutschaufel	○
Kranauflieger	○

Schaufeln für Direkt- oder Schnellwechslermontage, mit Zähnen oder Unterschraubmessern (USM)

Weitere Ausrüstung auf Anfrage

Der WA200PZ-6 ist nach den Sicherheitsbestimmungen der Maschinenrichtlinie 89/392 EWG ff und EN474 ausgerüstet.

- Standardausrüstung
- Sonderausrüstung

Ihr Komatsu-Partner:

KOMATSU

**Komatsu Europe
International NV**

Mechelsesteenweg 586
B-1800 VILVOORDE (BELGIUM)
Tel. +32-2-255 24 11
Fax +32-2-252 19 81
www.komatsu.eu