

# KMK 3050

## Mobilkran



d.e.f.

 **KRUPP**

Courtesy of Crane.Market

# Abmessungen Dimensions Encombrement

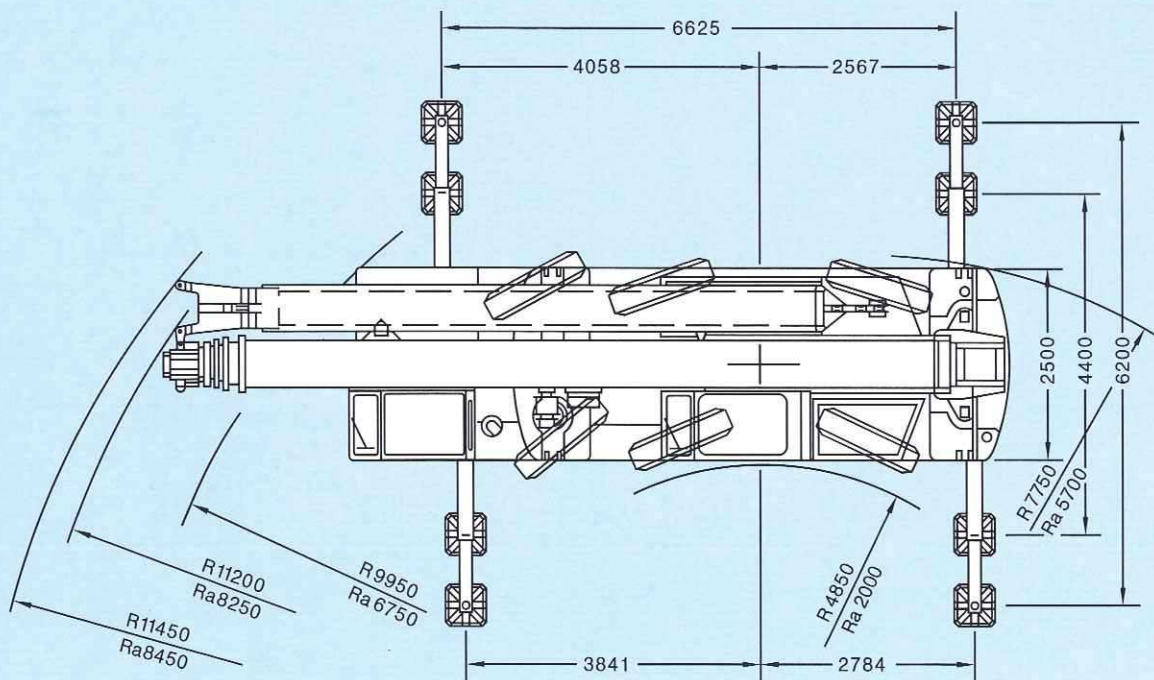
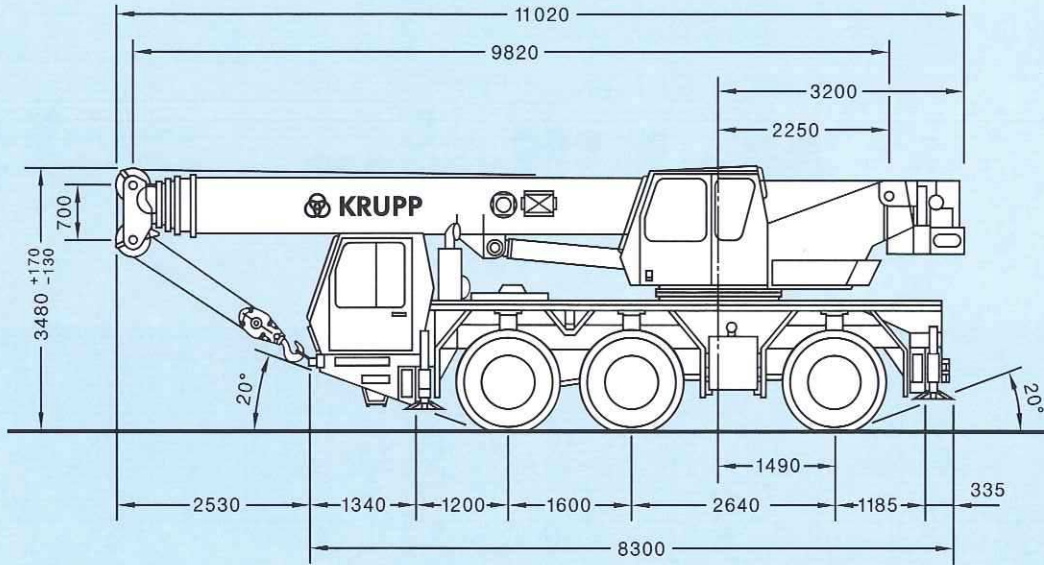

Ra, ra = Radius allradgelenkt  
Radius all wheels steered  
Rayon toutes les roues directrices

# Arbeitsbereiche Working range Portée flèche

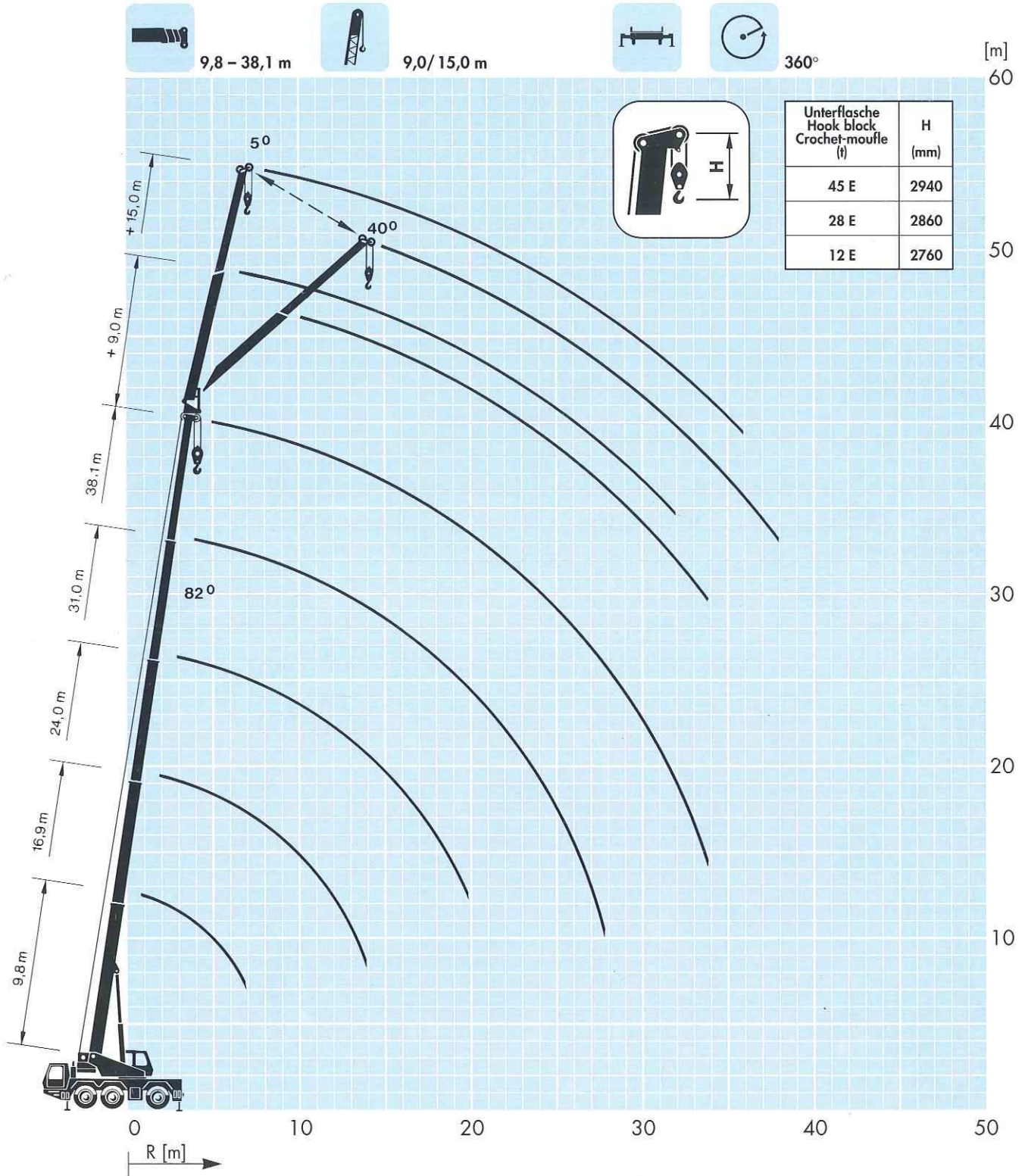



# Traglasten am Teleskopausleger

## Lifting capacities for telescopic boom

### Forces de levage à la flèche télescopique



9,8 – 38,1 m



360°

10,5 t

Ausladung Radius Portée m	9,8 m	13,4 m	16,9 m	20,4 m	24,0 m	27,5 m	31,0 m	34,6 m	38,1 m	Ausladung Radius Portée m							
	75%	75%	75%	75%	75%	75%	75%	75%	75%								
3	50,0*/45,0	30,5	30,5	16,0	16,0	15,0				3							
4	36,5	27,5	30,0	16,0	16,0	15,0	11,0	8,5		4							
5	31,0	23,5	26,0	16,0	16,0	15,0	11,0	8,5	7,2	5							
6	25,5	20,5	23,5	16,0	16,0	15,0	11,0	8,5	7,2	6							
7	21,5	18,6	20,5	16,0	16,0	15,0	11,0	8,5	7,2	7							
8		16,6	16,4	16,0	15,2	13,8	10,8	8,5	7,2	8							
9		14,8	15,2	13,8	13,9	12,5	10,2	8,4	7,2	9							
10		12,4	12,8	11,5	11,9	11,6	9,6	8,4	7,2	10							
11			10,9	10,6	10,1	10,3	9,1	8,4	7,2	11							
12			9,5	9,7	8,7	8,9	8,5	8,3	7,1	12							
13			8,3	8,5	7,5	7,8	8,0	7,8	7,0	13							
14			7,4	7,6	6,6	7,1	7,0	7,2	6,9	14							
15				6,8	6,1	6,7	6,2	6,4	6,5	15							
16				6,1	5,8	6,3	5,8	5,7	5,8	16							
18					5,1	5,2	5,2	4,6	4,7	18							
20					4,2	4,3	4,3	3,7	3,8	20							
22						3,6	3,6	3,0	3,1	22							
24						3,0	3,1	2,4	2,5	24							
26							2,6	1,9	2,0	26							
28							2,2	1,5	1,6	28							
30								1,2	1,3	30							
32									1,0	32							
34									0,8	34							
%	T1	0	50	0	100	0	100	0	100	0	100	0	100	100	T1		
	T2	0	0	17	0	33	17	50	33	67	50	83	67	100	83	100	T2
	T3	0	0	17	0	33	17	50	33	67	50	83	67	100	83	100	T3
	T4	0	0	17	0	33	17	50	33	67	50	83	67	100	83	100	T4

\* nach hinten, over rear, en arrière

Traglasten > 40 t erfordern Zusatzausrüstung, lifting capacities > 40 t require additional equipment, capacités de levage > 40 t demandent équipement supplémentaire



9,8 – 38,1 m



360°

10,5 t

Ausladung Radius Portée m	9,8 m	13,4 m	16,9 m	20,4 m	24,0 m	27,5 m	31,0 m	34,6 m	38,1 m	Ausladung Radius Portée m							
	85%	85%	85%	85%	85%	85%	85%	85%	85%								
3	50,0	33,5	33,5	17,6	17,6	16,5				3							
4	40,5	30,0	33,0	17,6	17,6	16,5	12,1	9,4		4							
5	34,5	26,0	29,0	17,6	17,6	16,5	12,1	9,4	7,9	5							
6	28,0	22,5	25,5	17,6	17,6	16,5	12,1	9,4	7,9	6							
7	23,5	20,5	23,0	17,6	17,6	16,5	12,1	9,3	7,9	7							
8		18,2	18,1	17,6	16,7	15,2	11,9	9,3	7,9	8							
9		16,3	16,7	15,2	15,3	13,8	11,2	9,3	7,9	9							
10		13,7	14,0	12,7	13,1	12,7	10,6	9,2	7,9	10							
11			12,0	11,6	11,1	11,4	10,0	9,2	7,9	11							
12			10,4	10,7	9,5	9,8	9,3	9,1	7,8	12							
13			9,2	9,4	8,3	8,6	8,8	8,6	7,7	13							
14			8,1	8,3	7,2	7,9	7,7	7,9	7,6	14							
15				7,4	6,7	7,3	6,8	7,0	7,1	15							
16				6,7	6,4	6,9	6,4	6,3	6,4	16							
18					5,6	5,7	5,7	5,0	5,1	18							
20					4,6	4,7	4,8	4,1	4,2	20							
22						3,9	4,0	3,3	3,4	22							
24						3,3	3,4	2,6	2,8	24							
26							2,8	2,1	2,2	26							
28							2,4	1,7	1,8	28							
30								1,3	1,4	30							
32									1,1	32							
34									0,8	34							
%	T1	0	50	0	100	0	100	0	100	0	100	0	100	100	T1		
	T2	0	0	17	0	33	17	50	33	67	50	83	67	100	83	100	T2
	T3	0	0	17	0	33	17	50	33	67	50	83	67	100	83	100	T3
	T4	0	0	17	0	33	17	50	33	67	50	83	67	100	83	100	T4

Traglasten > 40 t erfordern Zusatzausrüstung, lifting capacities > 40 t require additional equipment, capacités de levage > 40 t demandent équipement supplémentaire



# Traglasten am Teleskopausleger

## Lifting capacities for telescopic boom

### Forces de levage à la flèche télescopique



9,8 - 38,1 m



360°

7,0 t

Ausladung Radius Portée m	9,8 m	13,4 m	16,9 m	20,4 m	24,0 m	27,5 m	31,0 m	34,6 m	38,1 m	Ausladung Radius Portée m							
	75%	75%	75%	75%	75%	75%	75%	75%	75%								
3	50,0*/45,0	30,5	30,5	16,0	16,0	15,0				3							
4	36,5	27,5	30,0	16,0	16,0	15,0	11,0	8,5		4							
5	30,0	23,5	26,0	16,0	16,0	15,0	11,0	8,5	7,2	5							
6	24,5	20,5	23,5	16,0	16,0	15,0	11,0	8,5	7,2	6							
7	18,9	18,2	17,8	16,0	16,0	15,0	11,0	8,5	7,2	7							
8		15,5	15,9	14,4	14,8	13,8	10,8	8,5	7,2	8							
9		12,6	13,0	12,2	12,0	12,2	10,2	8,4	7,2	9							
10		10,5	10,9	11,1	10,0	10,2	9,6	8,4	7,2	10							
11			9,3	9,5	8,4	8,7	8,9	8,4	7,2	11							
12			8,0	8,2	7,3	8,1	7,6	7,8	7,1	12							
13			7,0	7,2	6,8	7,4	6,9	6,8	6,9	13							
14			6,1	6,3	6,4	6,6	6,5	5,9	6,1	14							
15				5,6	5,7	5,8	5,9	5,2	5,3	15							
16				5,0	5,1	5,2	5,3	4,6	4,7	16							
18					4,1	4,2	4,2	3,5	3,7	18							
20					3,3	3,4	3,4	2,8	2,9	20							
22						2,7	2,8	2,2	2,3	22							
24						2,2	2,3	1,7	1,8	24							
26							1,9	1,3	1,4	26							
28							1,5	0,9	1,0	28							
30								0,6	0,7	30							
	T1	0	50	0	100	0	100	0	100	0	100	0	100	100	T1		
	T2	0	0	17	0	33	17	50	33	67	50	83	67	100	83	100	T2
	T3	0	0	17	0	33	17	50	33	67	50	83	67	100	83	100	T3
	T4	0	0	17	0	33	17	50	33	67	50	83	67	100	83	100	T4
	%																%

\* nach hinten, over rear, en arrière  
 Traglasten > 40 t erfordern Zusatzausrüstung, lifting capacities > 40 t require additional equipment, capacités de levage > 40 t demandent équipement supplémentaire



9,8 - 38,1 m



360°

7,0 t

Ausladung Radius Portée m	9,8 m	13,4 m	16,9 m	20,4 m	24,0 m	27,5 m	31,0 m	34,6 m	38,1 m	Ausladung Radius Portée m							
	85%	85%	85%	85%	85%	85%	85%	85%	85%								
3	50,0	33,5	33,5	17,6	17,6	16,5				3							
4	40,5	30,0	33,0	17,6	17,6	16,5	12,1	9,4		4							
5	33,0	26,0	29,0	17,6	17,6	16,5	12,1	9,4	7,9	5							
6	27,0	22,5	25,5	17,6	17,6	16,5	12,1	9,4	7,9	6							
7	21,0	20,0	19,6	17,6	17,6	16,5	12,1	9,3	7,9	7							
8		17,0	17,4	15,9	16,2	15,2	11,9	9,3	7,9	8							
9		13,9	14,3	13,4	13,2	13,5	11,2	9,3	7,9	9							
10		11,6	11,9	12,2	11,0	11,3	10,6	9,2	7,9	10							
11			10,2	10,4	9,3	9,5	9,8	9,2	7,9	11							
12			8,8	9,0	8,0	8,9	8,4	8,6	7,8	12							
13			7,7	7,9	7,5	8,1	7,6	7,5	7,6	13							
14			6,8	7,0	7,1	7,2	7,1	6,5	6,7	14							
15				6,2	6,3	6,4	6,5	5,7	5,9	15							
16				5,5	5,6	5,7	5,8	5,0	5,2	16							
18					4,5	4,6	4,7	3,9	4,0	18							
20					3,6	3,7	3,8	3,0	3,2	20							
22						3,0	3,1	2,4	2,5	22							
24						2,5	2,5	1,8	2,0	24							
26							2,1	1,4	1,5	26							
28							1,7	1,0	1,1	28							
30								0,7	0,8	30							
	T1	0	50	0	100	0	100	0	100	0	100	0	100	100	T1		
	T2	0	0	17	0	33	17	50	33	67	50	83	67	100	83	100	T2
	T3	0	0	17	0	33	17	50	33	67	50	83	67	100	83	100	T3
	T4	0	0	17	0	33	17	50	33	67	50	83	67	100	83	100	T4
	%																%

Traglasten > 40 t erfordern Zusatzausrüstung, lifting capacities > 40 t require additional equipment, capacités de levage > 40 t demandent équipement supplémentaire



# Traglasten Klappspitze

## Lifting capacities swing-away extension

### Forces de levage flèche pliante



9,0/15,0 m



360°

Gegengewicht  
Counterweight  
Contrepoids

**10,5 t**

Ausladung Radius Portée	Teleskopausleger Telescopic boom Flèche télescopique													Ausladung Radius Portée
	38,1 m						38,1 m						m	
	9,0 m			15,0 m			9,0 m			15,0 m				
m	*	5°	75% 20°	40°	5°	85% 20°	40°	5°	75% 20°	40°	5°	85% 20°	40°	m
7														7
8		3,2			3,5									8
9		3,2			3,5									9
10		3,2			3,5			2,0			2,2			10
11		3,2	3,2		3,5	3,6		2,0			2,2			11
12		3,2	3,2		3,5	3,6		2,0			2,2			12
13		3,2	3,2	2,9	3,5	3,6	3,2	2,0			2,2			13
14		3,2	3,2	2,9	3,5	3,6	3,2	2,0	2,0		2,2	2,2		14
15		3,1	3,1	2,8	3,4	3,4	3,1	2,0	2,0		2,2	2,2		15
16		3,1	3,1	2,8	3,4	3,4	3,1	2,0	2,0		2,2	2,1		16
18		3,0	3,0	2,7	3,3	3,3	3,0	2,0	1,9	1,5	2,2	2,1	1,7	18
20		3,0	3,0	2,7	3,3	3,3	3,0	2,0	1,8	1,5	2,2	2,0	1,7	20
22		2,9	2,9	2,6	3,2	3,2	2,9	2,0	1,8	1,5	2,2	1,9	1,6	22
24		2,3	2,5	2,6	2,5	2,8	2,9	2,0	1,7	1,4	2,2	1,9	1,6	24
26		1,8	2,0	2,2	2,0	2,2	2,4	1,9	1,6	1,4	2,1	1,8	1,5	26
28		1,4	1,5	1,7	1,5	1,7	1,9	1,9	1,6	1,4	2,0	1,7	1,5	28
30		1,0	1,2	1,3	1,1	1,3	1,4	1,5	1,5	1,4	1,6	1,7	1,5	30
32		0,7	0,8	0,9	0,8	0,9	1,0	1,2	1,4	1,3	1,3	1,5	1,5	32
34				0,6		0,6	0,7	0,9	1,1	1,3	1,0	1,2	1,4	34
36								0,7	0,8	1,0	0,7	0,9	1,1	36
38										0,7		0,7	0,8	38
T1								100						T1
T2								100						T2
T3								100						T3
T4								100						T4

\* 5° - 20° und 20° - 40° siehe Betriebsbuch, 5° - 20° and 20° - 40° as per operating manual, 5° - 20° et 20° - 40° selon instructions de service



9,0/15,0 m



360°

Gegengewicht  
Counterweight  
Contrepoids

**7,0 t**

Ausladung Radius Portée	Teleskopausleger Telescopic boom Flèche télescopique													Ausladung Radius Portée
	38,1 m						38,1 m						m	
	9,0 m			15,0 m			9,0 m			15,0 m				
m	*	5°	75% 20°	40°	5°	85% 20°	40°	5°	75% 20°	40°	5°	85% 20°	40°	m
7														7
8		3,2			3,5									8
9		3,2			3,5									9
10		3,2			3,5			2,0			2,2			10
11		3,2	3,2		3,5	3,6		2,0			2,2			11
12		3,2	3,2		3,5	3,6		2,0			2,2			12
13		3,2	3,2	2,9	3,5	3,6	3,2	2,0			2,2			13
14		3,2	3,2	2,9	3,5	3,6	3,2	2,0	2,0		2,2	2,2		14
15		3,1	3,1	2,8	3,4	3,4	3,1	2,0	2,0		2,2	2,2		15
16		3,1	3,1	2,8	3,4	3,4	3,1	2,0	2,0		2,2	2,1		16
18		3,0	3,0	2,7	3,3	3,3	3,0	2,0	1,9	1,5	2,2	2,1	1,7	18
20		2,7	3,0	2,7	3,0	3,3	3,0	2,0	1,8	1,5	2,2	2,0	1,7	20
22		2,1	2,3	2,6	2,3	2,5	2,8	2,0	1,8	1,5	2,2	1,9	1,6	22
24		1,6	1,8	2,0	1,7	1,9	2,2	2,0	1,7	1,4	2,2	1,9	1,6	24
26		1,1	1,3	1,5	1,2	1,4	1,6	1,6	1,6	1,4	1,8	1,8	1,5	26
28		0,8	0,9	1,1	0,8	1,0	1,2	1,2	1,5	1,4	1,4	1,7	1,5	28
30				0,7		0,7	0,8	0,9	1,2	1,4	1,0	1,3	1,5	30
32								0,6	0,9	1,1	0,7	0,9	1,2	32
34										0,8		0,7	0,9	34
T1								100						T1
T2								100						T2
T3								100						T3
T4								100						T4

\* 5° - 20° und 20° - 40° siehe Betriebsbuch, 5° - 20° and 20° - 40° as per operating manual, 5° - 20° et 20° - 40° selon instructions de service

# Traglasten am Teleskopausleger

## Lifting capacities for telescopic boom

### Forces de levage à la flèche télescopique



9,8 – 16,9 m



0°

**10,5 t**

Ausladung Radius Portée m	9,8 – 13,4 m		13,4 – 16,9 m		Ausladung Radius Portée m
	75%	85%	75%	85%	
3	12,6	13,8	13,1	14,4	3
4	9,6	10,6	10,2	11,2	4
5	7,6	8,4	8,1	8,9	5
6	6,1	6,7	6,6	7,3	6
7	4,9	5,4	5,4	6,0	7
8	4,0	4,4	4,5	5,0	8
9	3,2	3,6	3,8	4,1	9
10	2,6	2,9	3,1	3,5	10
11			2,6	2,9	11
12			2,2	2,4	12
13			1,8	2,0	13
14			1,4	1,6	14
T1	0 - 0		0 - 0		T1
T2	0 - 17		17 - 33		T2
T3	0 - 17		17 - 33		T3
T4	0 - 17		17 - 33		T4



9,8 – 16,9 m



0°

**7,0 t**

Ausladung Radius Portée m	9,8 – 13,4 m		13,4 – 16,9 m		Ausladung Radius Portée m
	75%	85%	75%	85%	
3	11,8	13,0	12,4	13,6	3
4	9,0	9,9	9,3	10,2	4
5	7,0	7,7	7,0	7,7	5
6	5,3	5,8	5,5	6,0	6
7	4,1	4,5	4,3	4,8	7
8	3,1	3,4	3,4	3,8	8
9	2,4	2,7	2,7	3,0	9
10	1,9	2,0	2,2	2,4	10
11			1,7	1,9	11
12			1,3	1,5	12
13			1,0	1,1	13
T1	0 - 0		0 - 0		T1
T2	0 - 17		0 - 33		T2
T3	0 - 17		0 - 33		T3
T4	0 - 17		0 - 33		T4



# Gewichte / Geschwindigkeiten

## Weights / Working speeds

### Poids / Vitesses



Achse Axle Essieu	1	2	3	Gesamtgewicht Total weight Poids total
t	12	12	12	36*

\* incl. 7,0 t Gegengewicht und Teleskopklappspitze, incl. 7,0 t counterweight and telescopic swing-away extension, incl. de 7,0 t contrepoids et fêchette pliante



Traglast t Lifting capacity (metric tons) Force de levage t	Rollen sheaves Poulies	Stränge Parts of line Brins	Gewicht kg Weight kg Poids kg
45	5	1 - 10	500
28	3	1 - 7	350
12	1	1 - 3	170



+



Gang Gear Rapport	1	2	3	4	5	6	R	Max. Steigfähigkeit Gradeability max. Pentes maxi admissibles
Straße On-Road (km/h) Route	13,7	25,7	33,9	47,8	63,7	73,5	9,5	
Gelände Off-Road (km/h) Terrain	7,0	13,2	17,4	24,6	32,8	37,8	4,9	67%
Bereifung Tyres Pneumatiques	14.00 R 25							



+



Antriebe Drives Entraînement	stufenlos infinitely variable progressivement variable	Seil ø / Seillänge Rope diameter / Rope length Diamètre du câble / Longueur du câble	Max. Seilzug Max. single line pull Effort maxi au brin simple
Haupthubwerk Main hoist Levage principal	0 - 120 m / min für einfachen Strang m / min single line m / min au brin simple	16 mm / 150 m	44 kN
Hilfshubwerk Auxiliary hoist Levage auxiliaire	0 - 120 m / min für einfachen Strang m / min single line m / min au brin simple	16 mm / 150 m	44 kN
Drehwerk Slewing gear Orientation	0 - 2,5 min <sup>-1</sup>		
Wippwerk Derricking Relevage	ca. 35 s Auslegerstellung - 3° bis + 82° approx. 35 seconds to reach - 3° + 82° boom angle env. 35 s pour arriver à - 3° + 82°		
Teleskopieren Telescoping Télescopage	ca. 110 s für Auslegerlänge 9,8 m - 38,1 m approx. 110 seconds for boom length from 9,8 m - 38,1 m env. 110 s pour passer de 9,8 m - 38,1 m		



Teleskopausleger  
Telescopic boom  
Flèche télescopique



Abgestützt  
On outriggers  
Stabilisateurs sortis



Arbeitsbereich  
Working range  
Rayon d' operation



Achslast  
Axle load  
Charge essieu



Lastaufnahmemittel  
Hook blocks and hook  
Moufle et crochet



Kranbewegungen  
Crane movements  
Mouvements de la grue



Geschwindigkeit  
Speed  
Vitesse



Klappspitze  
Swing-away-lattice  
Flêchette pliante



freistehend  
free on wheels  
sur pneus



## Kranunterwagen

<b>Rahmen:</b>	KRUPP 3-Achs-Spezialfahrzeug, geschweißte, torsionssteife Kastenkonstruktion aus hochfestem Feinkornstahl.
<b>Abstützung:</b>	4 hydraulisch teleskopierbare Schiebeträger mit Abstützzyylinder und Abstützplatten, beidseitig vom Unterwagen und aus der Kranfahrerkabine einzeln horizontal und vertikal steuerbar.
<b>Fahrzeugmotor:</b>	Mercedes-Benz OM 401 LA, Diesel, 6 Zylinder, Wassermulaufrühung, 230 kW bei 2100 min <sup>-1</sup> (80/1269 EWG – 89/491 EWG – Ventilator lose), max. Drehmoment: 1340 Nm bei 1250 min <sup>-1</sup> . Motoremission: Vorgabe EURO I (88/77 EWG und 91/542 EWG). Kraftstoffbehälter: ca. 360 l.
<b>Getriebe:</b>	Allison-6-Gang-Automatikgetriebe MD 3060 P.
<b>Verteilergetriebe:</b>	Verteilergetriebe mit 2 Schaltstufen, Längsdifferential und integriertem Mittelantrieb für die 2. Achsline.
<b>Achslnien:</b>	3 Achslnien. Achsline 1, 2 und 3 gelenkt, 2 und 3 angetrieben.
<b>Federung:</b>	3 Achslnien hydropneumatisch gefedert und blockierbar, Niveauregulierung, Federweg: +170/-130 mm. Kombinationsmöglichkeiten für Quer- und Längsneigung sowie automatische Niveaueinstellung.
<b>Bereifung:</b>	6 Reifen 14.00 R 25.
<b>Lenkung:</b>	ZF-Zweikreis-Servocomlenkung mit Notlenkpumpe. Separatlenkung der 3. Achsline für Allradlenkung und Krabbegang.
<b>Bremsen:</b>	Betriebsbremse: Pneumatische Zweikreisbremse auf alle Räder wirkend. Dauerbremse: Auspuffklappenbremse mit Konstantdrossel. Feststellbremse: Druckluftbetätigte Federspeicherbremse, auf 2. und 3. Achsline wirkend.
<b>Fahrerhaus:</b>	<b>Aluminium</b> , 2-Mann-Fahrerhaus, Sicherheitsglas, hydraulisch gedämpfter Fahrersitz, motorabhängige Warmwasserheizung, Kontroll- und Bedienungseinrichtungen für Fahrbetrieb.
<b>Elektrische Anlage:</b>	Drehstromlichtmaschine 28 V/55 A, 2 Batterien 12 V/170 Ah, Fahrzeugbeleuchtung und Signaleinrichtungen, 24 V.

## Kranoberwagen

<b>Rahmen:</b>	Torsionssteife Schweißkonstruktion aus hochfestem Feinkornstahl.
<b>Kranmotor:</b>	siehe Kranunterwagen
<b>Hydrauliksystem:</b>	2 separate Pumpenkreisläufe im offenen Kreislauf mit 1 Axialkolben-Verstellpumpe (Load-Sensing) und 1 Zahnrad-Konstantpumpe. Tankvolumen: 600 l.
<b>Steuerung:</b>	Stufenlose Regelung aller Kranbewegungen über Steuerhebel mit automatischer Nullstellung.
<b>Hubwerk:</b>	Seiltrommel mit Spezialrillung und innenliegendem Planetengetriebe mit Lamellenbremse und Axialkolbenmotor.
<b>Wippwerk:</b>	1 Zylinder mit Sicherheitsrückschlagventil. Auslegerverstellwinkel -3° bis +82°.
<b>Drehwerk:</b>	Axialkolben-Konstantmotor, Planetengetriebe, Betriebs- und Haltebremse.
<b>Kranfahrerkabine:</b>	<b>Aluminium</b> -Kabine, Vollsicht, Sicherheitsglas, verstellbarer Fahrersitz mit hydraulischer Dämpfung. In Armlehnen integrierte Kransteuereinrichtung. Ergonomisch angeordnete Steuer- und Kontrolleinrichtung. Motorunabhängige Heizung.
<b>Sicherheitseinrichtungen:</b>	Elektronischer Lastmomentbegrenzer, Hub- und Senkendschalter, Rohrbruchsicherheitsventile, Überdruckventile.
<b>Teleskopausleger:</b>	Schweißkonstruktion aus hochfestem Feinkornstahl. 1 angelenkter Grundkörper, 4 Teleskopteile, Gesamtlänge 38,1 m, 4 Teleskope hydraulisch teleskopierbar.

## Zusatzausrüstung

<b>Klappspitze:</b>	Teleskopklappspitze 9 / 15 m.
<b>Hilfshubwerk:</b>	2. Hubwerk.
<b>Antrieb / Lenkung:</b>	6 x 6 x 6
<b>Gegengewicht:</b>	Zusatzgewicht 3,5 t (Gesamtgegengewicht 10,5 t).
<b>Heizung:</b>	Motorunabhängige Warmwasser-Stand-Heizung für Fahrerhaus.
<b>Bereifung:</b>	6-fach, Größe 16.00 R 25 (Fahrzeugbreite 2,75 m).

Weitere Zusatzausrüstungen auf Anfrage.

# Carrier

<b>Chassis:</b>	KRUPP special-purpose, three-axle vehicle, welded, torsionally resistant box design made of high-strength, fine-grained steel.
<b>Outriggers:</b>	4 hydraulically telescoping sliding stabiliser with stabiliser cylinder and stabiliser plates, can be controlled individually in both horizontal and vertical axes from both sides on the crane carrier and from the crane operator's cab.
<b>Engine:</b>	Mercedes-Benz OM 401 LA, diesel, 6-cylinder, water circulation cooling, 230 kW (at 2,100 rpm (80/1269 EWG – 89/491 EWG – fan loose), max. torque: 1,340 Nm at 1,250 rpm. Engine emission: EURO I standart (88/77 EWG and 91/542 EWG). Tank capacity: 360 l.
<b>Transmission:</b>	Allison 6-speed, automatic transmission MD 3060 P.
<b>Transfer case:</b>	Transfer case with 2 speeds, interaxle differential and integrated central power take-off for the 2nd axle train.
<b>Axle lines:</b>	3 axle trains. Axle trains 1, 2 and 3 steered, 2 and 3 driven.
<b>Suspension:</b>	3 axle trains with hydropneumatic suspension and lockable, level control system, suspension travel: +170/-130 mm. Combination options for transversal and longitudinal inclination and for automatic level position.
<b>Tyres:</b>	6 tyres 14.00 R 25.
<b>Steering:</b>	ZF dual-circuit, Servocom power steering with emergency steering pump. Separate steering of the 3rd axle train for all-wheel steering and crabbing.
<b>Brakes:</b>	Service brake: pneumatic dual-circuit acting on all wheels. Permanent brake: exhaust brake with constant restrictor. Parking brake: air-operated spring-loaded brake, acting on 2nd and 3rd axle trains.
<b>Driver's cab:</b>	<b>Aluminium</b> , 2-man-design, safety glass, hydraulically damped driver's seat, engine-dependend hot-water heating, monitoring devices and operating controls for driving.
<b>Electrical system:</b>	28 V/55 A alternator, 2 12 V/170 Ah batteries, 24 V vehicle lighting and signalling lamps.

# Superstructure

<b>Frame:</b>	Torsionally resistant, welded structure made of high-strength, fine-grained steel.
<b>Engine:</b>	See carrier.
<b>Hydraulic system:</b>	2 separate pump circuits operating in an open circuit with 1 axial-piston variable-displacement pump (load sensing) and 1 geared constant-delivery pump. Tank volume: approx. 600 l.
<b>Control system:</b>	Stepless control of all crane movements using control levers with automatic neutral position.
<b>Main hoist:</b>	Cable drum with special grooving and interior planetary transmission with disc brake and axial-piston motor.
<b>Derricking:</b>	1 cylinder with safety check valve, jib raising and lowering angle -3° to +82°.
<b>Slewing:</b>	Constant-delivery axial-piston motor, planetary transmission, service brake and stop brake.
<b>Cab:</b>	<b>Aluminium</b> cab, full all-round-vision, safety glass, adjustable driver's seat with hydraulic damping. Crane controls integrated in armrest. Ergonomically arranged controls and monitoring devices. Engine-independent heating.
<b>Safety installations:</b>	Electronic load-moment limiter, raising and lowering limit switches, pipe-fracture safety isolating valve, relief valves.
<b>Telescopic boom:</b>	Welded structure made of high-strength, fine-grained steel. 1 articulated base element, 4 telescoping sections, overall length 38,1 m, 4 hydraulically telescoping arms.

# Additional equipment

<b>Swing-away extension:</b>	telescoping jib 9/15 m.
<b>Aux. hoist:</b>	2nd hoist mechanism.
<b>Drive:</b>	6 x 6 x 6
<b>Counterweight:</b>	Additional 3,5 t counterweight (total counterweight 10,5 t).
<b>Heating:</b>	Engine-independent, hot-water auxiliary heating system for driver's cab.
<b>Tyres:</b>	6 tyres, size 16.00 R 25 (vehicle width 2,75 m).

Other optional equipment on request.



## Porteur

<b>Châssis:</b>	Véhicule spécial à 3 essieux KRUPP, construction soudée, rigide à la torsion en acier à grain fin, à résistance élevée.
<b>Calage:</b>	4 piliers de support coulissants télescopiques par hydraulique avec vérin et plaques d'appui, commandés bilatéralement du bogie de grue et de la cabine du grutier, individuellement horizontalement et verticalement.
<b>Moteur:</b>	Mercedes-Benz OM 401 LA, Diesel, 6 cylindres, refroidissement par circulation d'eau, 230 kW avec 2100 min <sup>-1</sup> (80/1269 EWG – 89/491 EWG – ventilateur libre), couple maxi. 1340 Nm avec 1250 min <sup>-1</sup> . Les émissions gaz et fumées EURO I (88/77 EWG et 91/542 EWG). Capacité du réservoir: env. 360 l.
<b>Boîte de vitesses:</b>	Transmission automatique à 6 vitesses, Allison, MD 3060 P.
<b>Boîte de transfert:</b>	Engrenage distributeur à 2 vitesses, différentiel longitudinal et pignon central intégré pour le 2ème train d'axe.
<b>Lignes d'essieu:</b>	3 lignes d'essieu. Lignes d'essieu 1, 2 et 3 articulés, 2 et 3 entraînés.
<b>Suspension:</b>	3 trains d'axe suspendus sur ressort par hydropneumatique et blocables, régulation de niveau, débattement: +170/-130 mm. Possibilités de combinaison pour inclinaison latérale et longitudinale ainsi que pour régulation automatique de niveau.
<b>Pneumatiques:</b>	6 pneus 14.00 R 25.
<b>Direction:</b>	Direction assistée à deux circuits LF avec pompe de secours pour direction. Direction séparée pour le 3ème train d'axe pour direction toutes roues motrices et déplacement latéral.
<b>Freins:</b>	Frein de service: système de freinage pneumatique à deux circuits actif sur toutes les roues. Frein continu: frein à clapet d'échappement avec réglage constant. Frein de stationnement: frein à ressort accumulé, actionné par air comprimé, actif sur le 2ème et le 3ème train d'axe.
<b>Cabine de conduite:</b>	<b>Aluminium</b> , 2 places, verre de sécurité, siège amorti par hydraulique, chauffage à eau chaude dépendant du moteur, dispositif de contrôle et de commande pour la conduite.
<b>Installation électrique:</b>	Alternateur triphasé 28 V / 55 A, 2 batteries 12 V / 170 Ah, éclairage du véhicule et signalisation 24 V.

## Partie tournante

<b>Cadre:</b>	Construction soudée, rigide à la torsion en acier à grain fin, à résistance élevée.
<b>Moteur:</b>	Voir bogie de grue.
<b>Système hydraulique:</b>	2 circuits de pompe séparés dans circuit ouvert avec 1 pompe à pistons axiaux (Load Sensing), et 1 pompe à engrenages à cylindrée constante. Volume du réservoir: environ 600 l.
<b>Commande:</b>	Réglage en continu de tous les mouvements de la grue par un levier de commande avec remise à zéro automatique.
<b>Treuil de levage:</b>	Tambour à câble avec profil spécial et engrenage planétaire à l'intérieur, avec frein à disques multiples et moteur à pistons axiaux.
<b>Relevage:</b>	1 vérin avec sclapet antiretour de sécurité. Angle de déplacement de flèche -3° à +82°.
<b>Orientation:</b>	Moteur à pistons axiaux, à cylindrée constante, engrenage planétaire, frein de service et d'arrêt.
<b>Cabine:</b>	Cabine en <b>aluminium</b> , panoramique, verre de sécurité, siège réglable avec amortissement hydraulique. Dispositif de commande de grue intégré dans les accoudoirs, dispositif de contrôle et de commande placé de manière ergonomique. Chauffage indépendant du moteur.
<b>Sécurité:</b>	Limiteur électronique de couple résistant, fin de course de levage et de descente, clapets d'arrêt de sécurité, soupapes de surpression.
<b>Flèche télescopiques:</b>	Construction soudée, en acier à grain fin, à résistance élevée. 1 base articulée, 4 parties télescopiques, longueur totale: 38,1 m, 4 télescopes hydrauliques.

## Equipement supplémentaire

<b>Flèche pliable:</b>	Flèche télescopique 9 / 15 m.
<b>Levage aux.:</b>	2ème dispositif de levage.
<b>Entraînement/Direction:</b>	6 x 6 x 6
<b>Contrepoids:</b>	Contre-poids supplémentaire de 3,5 t (contre-poids total 10,5 t).
<b>Chauffage:</b>	Chauffage auxiliaire à eau chaude, indépendant du moteur pour la cabine du conducteur.
<b>Pneumatiques:</b>	6 x taille 16.00 R 25 (largeur du véhicule 2,75 m).

Autres équipements supplémentaires sur demande.

**Traglasten entsprechen Ident Nr. 2322400 = DIN/75% · 2322401 = 85%**  
**Lifting capacities according to ident-No. 2322400 = DIN/75% · 2322401 = 85%**  
**Capacités de levage selon No. d'identification 2322400 = DIN/75% · 2322401 = 85%**

#### Hinweise für Traglasttabellen

75%: Die Traglasten überschreiten nicht 75% der Kipplast. Sie entsprechen DIN 15019 Teil 2.

85%: Die Traglasten überschreiten nicht 85% der Kipplast.  
Wind und dynamische Einflüsse reduzieren die Traglast.

Der Kranberechnung liegt die DIN 15018 Teil 2 und 3 sowie die FEM zugrunde.

Die Traglasten in den Tabellen sind in metrischen Tonnen angegeben.

Traglast = Nutzlast + Eigengewicht der Hakenflasche und der Anschlagmittel.

Die Traglasten für den Teleskopausleger gelten ohne Spitzenanbauten (Klappspitze, Vorbauspitze, Wippspitze).\*

Änderungen der Tragfähigkeit vorbehalten.

\* je nach Krantyp

#### Notes referring to load charts

75%: The lifting capacities do not exceed 75% of the tipping load. They comply with DIN 15019, Part 2.

85%: The lifting capacities do not exceed 85% of the tipping load.  
Dynamic influences and wind require reduction of capacity.

The design calculation is based on the following standards: DIN 15018, part 2 and 3 resp. FEM.

The lifting capacities in the load charts are indicated in metric tons.

Lifting capacity = payload + weight of the hook block and suspending device.

The lifting capacities for the telescopic boom apply without jibs (swing-away lattice, boom extension, luffing jib etc.).\*

The lifting capacities are subject to modifications.

\* according to type of crane

#### Notes relatives aux tableaux des charges

75%: Les capacités de levage dans les tableaux ne dépassent pas 75% de la charge de basculement. Les capacités sont basées sur la norme DIN 15019, section 2.

85%: Les capacités de levage dans les tableaux ne dépassent pas 85% de la charge de basculement. Vent et influences dynamiques réduisent la capacité de levage.

Le calcul statique est basé sur les normes suivantes: DIN 15018, sections 2 et 3 resp. FEM.

Les capacités de levage dans les tableaux sont indiquées en tonnes métriques.

Capacité de levage = charge utile + poids des moufle / crochet et accessoires.

Les capacités de levage pour la flèche télescopique s'entendent sans allonges (flèche télescopique, volée variable).\*

Modifications des capacités de levage réservées.

\* selon type de grue

Technische Änderungen vorbehalten

Subject to technical modification

Modification techniques réservées



# KRUPP MOBILKRANE

Krupp Mobilkrane GmbH

Postfach 740 · Industriegelände West · D-26355 Wilhelmshaven  
Telefon (0 44 21) 294-0 · Telex 2 53 354 · Telefax (0 44 21) 29 43 01

## **Gesellschaften** **Subsidiaries / Affiliations**

**D**

### **CCI Crane Cooperation International**

Helmholtzstr. 10 - 12  
40764 Langenfeld  
Telefon (0 21 73) 8 90 90  
Telefax (0 21 73) 89 09 50

**F**

### **KRUPP Techniques Industrielles S.A.**

3, allée Saint-Simon  
ZI du Vert-Galant Nord  
95310 Saint Ouen L'Aumone  
Telefon (33) 1-30 37 32 33  
Telefax (33) 1-30 37 33 34

**GB**

### **KRUPP Industries Ltd.**

Unit A 4  
Kimber Road  
Abingdon, Oxon. OX14 1SG  
Telefon (44) 235-55 31 84  
Telex 83 304  
Telefax (44) 235-55 32 18

**USA**

### **KRUPP CRANES North America, Inc.**

210 Vandale Drive  
Houston, PA 15342  
Telefon (1) 412-7469360  
Telefax (1) 412-7469350

**E**

### **KRUPP Grúas Hidráulicas, S.A.**

c/ Antonio de Cabezón, 71  
E-28034 Madrid  
Telefon (34) 1-35 83 099  
Telefax (34) 1-35 82 609

**HK**

### **KRUPP KMK Office** **Hong Kong**

19th Floor  
80 Gloucester Road  
Wanchai, Hong Kong  
Telefon (852) 2866 9763  
Telefax (852) 2866 9785

## **Büros und Vertretungen** **Offices / Bureaux - Agencies / Agences**

### **Australien**

Franna Cranes Pty. Ltd. · 572 Curtin Avenue · Eagle Farm, Qld. 4009  
Telefon (61) 7-268-7422 · Telefax (61) 7-268-2489

### **Ägypten**

ORASCOM · Onsi Sawiris & Co. · 160, 26th July Street · Aguza, Cairo  
Telefon (20) 2-3026930 · Telex 92768 orscm un · Telefax (20) 2-344 0201

### **Belgien**

VAN BEL N.V. · Antwerpsesteenweg 50 · 2840 Rumst  
Telefon (32) 15-32 06 54 · Telefax (32) 15-31 72 83

### **Dänemark**

Heavy Kranes ApS · Vingetofen 25 · 8462 Harlev  
Telefon (45) 8-6 942 240 · Telefax (45) 8-6 942 083

### **Finnland**

Eurokran Oy · Laivanrakentajantie 2 · Rakennus 2 F 3 · 00980 Helsinki  
Telefon (358) 0-312122 · Telefax (358) 0-312778

### **GUS**

DVMA GmbH · ul. 1-a Brestskaja, 58 · 125047 Moskau  
Telefon (7) 095 250 41 08, (7) 095 250 41 39 · Telefax (7) 095 250 40 88

### **Iran**

Krupp Iran (Ltd. Liability Co.) · Ostad Motehari Ave. 368 · Tehran 15968  
Telefon (98) 21-89 70 88, (98) 21-89 19 17 · Telex 212 525 krup ir · Telefax (98) 21-89 96 98

### **Italien**

GMS srl. · Strada di Serravalle 72 · 15067 Novi Ligure (AL)  
Telefon (39)-143-329777 · Telefax (39)-143-329755

### **Japan**

Komatsu Ltd. · 2-3-6 Akasaka · Minato-Ku · Tokyo 107 · Japan  
Telefon (81) 3-5561-2732 · Telefax (81) 3-5561-2735

### **Korea**

KMK Korea · 3rd Floor, Yeo Hwa Building · 1451-80, Seocho-Dong · Seocho-Gu · Seoul  
Telefon (82) 2-522-0308/9 · Telefax (82) 2-522-6267

### **Niederlande**

KRUPP INDUSTRIE-TECHNIEK B. V. · Broekdijk-West 20 · Postbus 166 · 3621 LV Breukelen  
Telefon (31) 3462-50404 · Telefax (31) 3462-50233

### **Österreich**

Waren- und Maschinenhandelsges. mbH · Garnei 173 · 5431 Kuchl  
Telefon (43) 62 44-77 44 21 · Telefax (43) 62 44-77 44 49

### **Schweden**

KRUPP MOBILKRANAR SV. · Bällsta Gärd · 161 71 Bromma  
Telefon (46) 8-2975 30 · Telefax (46) 8-2975 02

### **Schweiz**

Eric Probst · Mangevon 19 · 1023 Crissier  
Telefon (41) 21-6 35 43 54 · Telex 454 328 · Telefax (41) 21-6 34 00 59

### **Singapur**

Leong Kiang Tractor & Machinery Pte. Ltd. · 26A Benoi Place · SINGAPORE 2262  
Telefon (65) 8 61 11 21 · Telefax (65) 8 61 45 62

### **Taiwan**

Shenger Equipment & Trading Co., Ltd. · 7th Floor, No. 726, Chung Shan. N. Road, Sec. 6  
Taipei · Taiwan · Telefon (886) 2-873-7478 · Telefax (886) 2-873-7481

### **Türkei**

Karun Mühendislik Ticaret ve Sanayi Ltd. Sti. · İller Sokak No. 4 Mebusevleri · 06580 Ankara  
Telefon (90) 312-2 12 66 06 · Telefax (90) 312-2 13 27 51

### **PR China**

Fried. Krupp AG Hoesch-Krupp · P. R. China Representative Office · 22nd/F., Office No. 2-3  
CITIC International Building · 19, Jianguomenwai Da Jie · Beijing 100004  
Telefon (86) 1-500-4618 · Telefax (86) 1-500-3466

### **Central Service**

Postfach 740 · D-26355 Wilhelmshaven  
Telefon (0 44 21) 29 40 · Telex 2 53 354 · Telefax (0 44 21) 29 44 20

### **Service National**

#### **Service Station West**

Helmholtzstraße 10 - 12 · D-40764 Langenfeld  
Telefon (0 21 73) 8 90 90 · Telefax (0 21 73) 89 09 50

#### **Service Station Süd**

Blaubeurer Straße 81 · D-89077 Ulm  
Telefon (07 31) 93 58 80 · Telefax (07 31) 93 58 815

#### **Service Station Ost**

Bäkestraße 1 · D-14513 Teltow  
Telefon (0 33 28) 47 41 11 · Telefax (0 33 28) 47 14 36

### **Ersatzteil-Zentrale**

#### **Spare Parts Center / Centrale de Pièces Détachées**

Helmholtzstraße 10 - 12 · D-40764 Langenfeld  
Telefon (0 21 73) 89 090 · Telefax (0 21 73) 89 09 71