

LEGUAN[®]

Hubarbeitsbühnen



Member of AVANT Group

Courtesy of Crane.Market

Leguan – auf einen Blick

LEGUAN LIFTS OY mit Sitz in Ylöjärvi, Finnland hat eine lange Tradition in der Entwicklung und Produktion von selbstfahrenden, mit Stützauslegern ausgestatteten Hubarbeitsbühnen. Von Anfang an wurde dabei für die hydraulische Kraftübertragung auch das Knowhow und die Erfahrung der Muttergesellschaft AVANT TECNO OY genutzt.

Der große Erfolg der selbstfahrenden LEGUAN-Hubarbeitsbühnen hat dabei viele Gründe:

- Vielseitige Einsatzmöglichkeiten
- Kompakte Abmessungen
- Große Betriebssicherheit
- Einfache Bedienung

Bei der Entwicklung und Konstruktion der neuen LEGUAN Modelle wurde wieder auf diese Erfolgsgaranten aufgebaut und das über 20-jährige Know-How beim Bau von Arbeitsbühnen und Multifunktionsladern für neue Produkthighlights genutzt.

Die wichtigsten Kriterien der topmodernen Modelle im Überblick:

- **Vielseitigkeit und Geländegängigkeit**
 - Einsatzmöglichkeit in Innenräumen und im Außenbereich
 - Hervorragende Off-Road-Eigenschaften auch in schwierigem Gelände
- **Zuverlässigkeit**
 - Qualitätskomponenten von renommierten Herstellern
 - Direkte hydraulische Steuerung
 - Robuste, nicht schwankende Hubarm-Konstruktion
- **Leistungsfähigkeit**
 - Allradantrieb
 - Selbstfahrend – schnelle Erreichbarkeit des Einsatzortes
- **Sicherheit**
 - Sichere Anwendung

Der Hubarm – das Herzstück der LEGUAN Hubarbeitsbühnen

Das Hubarmsystem der LEGUAN Hubarbeitsbühnen ist robust, nicht schwankend und mit der hydraulischen Direktsteuerung leicht und punktgenau zu bedienen. Alle Bewegungen der Hubarme sind stufenlos und können gleichzeitig ausgeführt werden.

Die moderne Hubarmkonstruktion besteht aus drei starken Hubarmen (zwei im LEGUAN 125), der oberste Arm ist ausgerüstet mit einem hydraulischen Teleskop, der LEGUAN 160 verfügt zusätzlich über einen Auslegerarm (Jib Boom) und einen drehbaren Arbeitskorb. So sind die LEGUAN Hubarbeitsbühnen erste Wahl auch bei anspruchsvollen Arbeitsbedingungen.

Mit der Dreiarmskonstruktion bleibt der Abstand zwischen Wand und Arbeitsbühne nahezu gleich, unabhängig von den Bewegungen der unteren Arme, so können Arbeiten z.B. an Wänden schneller und leichter erledigt werden.





Die Stützausleger – Sicherheit in jeder Arbeitssituation

Der enorme Bewegungsbereich der Stützausleger bietet Ihnen Einsatzmöglichkeiten aller LEGUAN Modelle auch auf Untergründen mit großer Geländeneigung. Alle vier Stützausleger sind einzeln steuerbar und mit einer Stützüberwachung mit Drucksensoren ausgestattet. Dieses Überwachungssystem garantiert Ihnen eine absolut sichere Bedienung der Arbeitsbühne in allen Arbeitssituationen.

Auch die Stützausleger-Teller können je nach Arbeitseinsatz gewählt werden:

- **Standard-Teller:** Ist mit bodenschonendem Kunststoffbelag ausgerüstet. Dieser Teller bietet sowohl in Innenräumen als auch im Außeneinsatz guten Halt.
- **Großer Teller:** Ist besonders gut geeignet für den Einsatz im Außenbereich auf weichem Untergrund oder in Hanglagen
- **Sonderteller:** Ist mit einem effektivem Gleitschutz ausgestattet. Dieser Teller wird z.B. bei Arbeiten im Schnee oder auf Skipisten eingesetzt

LEGUAN meets AVANT – die Unterkonstruktion der LEGUAN Modelle

Die LEGUAN Hubarbeitsbühnen bauen auf der robusten Unterkonstruktion mit hydraulischer Kraftübertragung der Multifunktionslader von AVANT TECNO OY auf. Die Hubarbeitsbühnen können je nach Bedarf mit einem Radlaufwerk oder einem Gummiraupenlaufwerk ausgerüstet werden.

LEGUAN Hubarbeitsbühnen ausgestattet mit Radlaufwerk sind sowohl für den Einsatz in Innenräumen als auch für alle Arbeiten im Außenbereich hervorragend geeignet. Der permanente Allradantrieb garantiert eine ausgezeichnete Geländegängigkeit und die unkomplizierte, praktisch wartungsfreie Konstruktion bieten Ihnen Sicherheit und Zuverlässigkeit bei allen Einsätzen.

Die Ausstattung mit Raupenlaufwerk ist immer die richtige Lösung bei Einsätzen auf überwiegend weichem Untergrund: Sand, Schnee oder bei Arbeiten auf Waldboden.

LEGUAN – zuverlässige Motoren – viel Kraft

Die LEGUAN Modelle sind ausgestattet mit Benzin- und Dieselmotoren der Spitzenklasse und können zusätzlich zum Verbrennungsmotor noch mit einem leistungsstarken Elektromotor ausgestattet werden (Option):

Honda 13 PS Benzinmotor – ein in vielen Einsätzen erprobter, zuverlässiger und preisgünstiger Motor (LEGUAN 130)

Kubota 9 PS und 14 PS Dieselmotor – 2-Zylinder Dieselmotoren mit Wasserkühlung - hohe Zuverlässigkeit bei niedrigen Betriebskosten

Elektromotor 230 V / 2,2 kW – Optional in Verbindung mit einem der oben genannten Verbrennungsmotoren – eine hervorragende Lösung für Arbeiten in Innenräumen, aber auch im Außenbereich bei Lärmbeschränkungen.



Arbeitskorb – bis zu 200 kg Traglast im gesamten Arbeitsbereich

Sicherheit wird groß geschrieben – Die LEGUAN Modelle bieten eine permanente Traglast-Überwachung für den Arbeitskorb – unabhängig von der Hubarmposition. Die maximale Traglast von 200 kg gilt dabei für den gesamten Arbeitsbereich der Arbeitsbühne (LEGUAN 130 und 160).

Für mehr Effektivität können der LEGUAN 130 und 160 mit einem drehbaren Arbeitskorb ausgestattet werden, bei beiden LEGUAN Modellen kann darüber hinaus der Arbeitskorb optional mit einer 230 V Steckdose, einem Druckluftschlauch und einem Wasserschlauch ausgestattet werden.

Der Arbeitskorb ist mit zwei Bolzen am Hubarm befestigt und kann für den Transport der Arbeitsbühne schnell abgebaut werden (s. Tabelle ‚Transportabmessungen‘)





LEGUAN – immer und überall im Einsatz

Bauwirtschaft

Bei den unterschiedlichsten Bauarbeiten zeigen die LEGUAN Hubarbeitsbühnen ihre Vielseitigkeit. Mit der intelligenten Hubarmkonstruktion haben sie eine enorme Reichweite und auch schwer erreichbare Arbeitspositionen werden mit den LEGUAN Modellen im Innen- und Außenbereich schnell und sicher erreicht.

Alle Bauarbeiten – Aufstellarbeiten, Klima- und Elektroinstallation, Maurerarbeiten, Putzarbeiten, Lackierungen, Solar- oder Photovoltaikmodularbeiten – die LEGUAN Hubarbeitsbühnen sind immer erste Wahl.

Industrie-Instandhaltung

Auch bei der Instandhaltung sind die LEGUAN Hubarbeitsbühnen optimal einsetzbar: einfacher und schneller Wechsel des Arbeitsplatzes, Antrieb mit Verbrennungs- und/oder Elektromotor und große Reichweiten, LEGUAN ist die richtige Wahl.

Sondereinsätze

Ob auf einem Luxus-Kreuzfahrtschiff, auf einer finnischen Weihnachtsbaumfarm oder im Rettungsdienst - auch bei besonderen Arbeitseinsätzen zeigen die LEGUAN Hubarbeitsbühnen ihre Stärken.

Bühnenvermietung

Bei so vielen Einsatzmöglichkeiten sind LEGUAN Hubarbeitsbühnen selbstverständlich auch in der Vermietung sehr gefragt. Die hohe Zuverlässigkeit, die unkomplizierte Konstruktion und die sichere Handhabung machen die LEGUAN Modelle auch hier zu einem rentablen Partner.



125 Leguan 125

Der neue Leguan 125 ist eine kompakte, wirtschaftliche und unkomplizierte selbstfahrende Hubarbeitsbühne für den professionellen Einsatz. Wie schon seine Vorgänger überzeugt auch der neue Leguan 125 durch seine vielseitigen Einsatzmöglichkeiten und seine Leistungsfähigkeit.

Mit der neuen automatischen Feststellbremse und der modernen Unterkonstruktion ist der Leguan 125 optimal geeignet für alle Arbeiten auf anspruchsvollem und wechselndem Untergrund oder bei häufigen Transporten zwischen Ihren Baustellen.

Der Leguan 125 ist mit Radlaufwerk oder Gummiraupenlaufwerk ausgerüstet und garantiert somit erstklassige Geländegängigkeit und hervorragende Off-Road-Eigenschaften auch in schwierigem Gelände oder auf weichem Untergrund.



	LEGUAN 125
Max. Nutzlast	200 kg / 2 Personen
Max. Arbeitshöhe	11,30 m (200 kg), 12,50 m (< 135 kg)
Max. Plattformhöhe	9,30 m (200 kg), 10,50 m (< 135 kg)
Max. seitliche Reichweite	5,10 m (200 kg), 6,50 m (< 135 kg)
Transportlänge	5,16 m
Korbgröße, Breite x Länge	1,20 m x 0,70 m
Schwenkbereich des Auslegers	360°
Steigfähigkeit	35 % (20°)
Abstützmaß ca., Länge x Breite	2,94 m x 2,89 m
Aufstellbar bis Schräglage	22% (13°)
Gewicht (mit Bereifung)	1500 kg
Gewicht (mit Raupen)	1700 kg
Motorisierung	Kubota 9 PS Dieselmotor Honda 13 PS Benzinmotor
	230 V Elektromotor
Antrieb	Allradantrieb
	Gummiraupen
Fahrgeschwindigkeit I./2. Fahrstufe	1,6 km/h / 4,1 km/h
Batterie / Elektrosystem	12V / 43 Ah

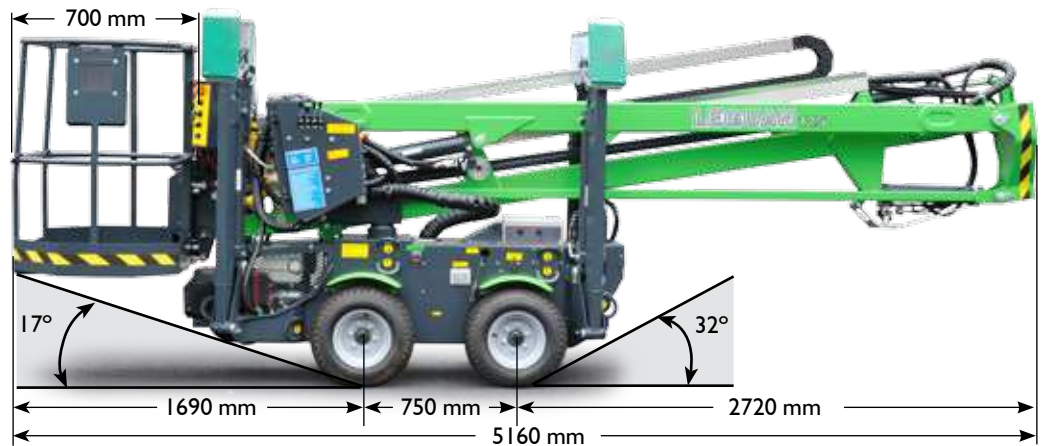
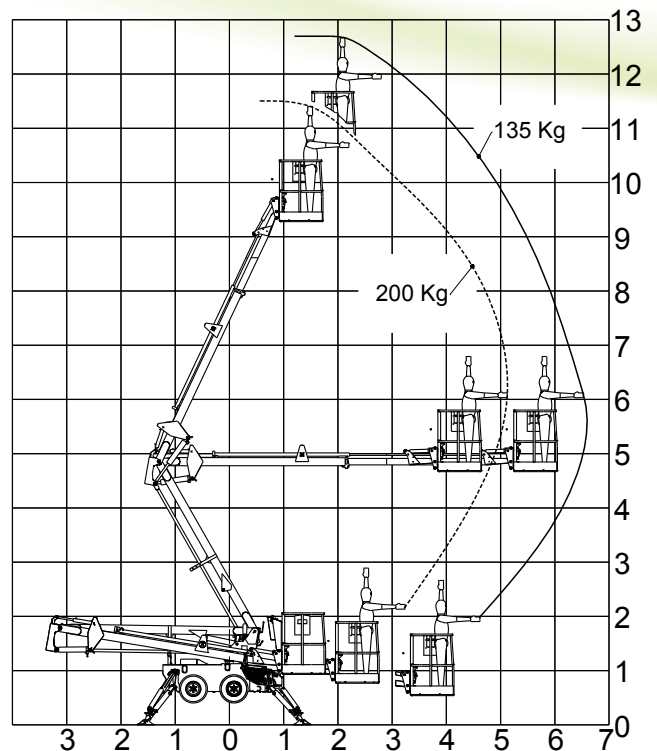

Transportabmessungen	LEGUAN 125
Länge mit Arbeitskorb	5,16 m
Länge ohne Arbeitskorb	4,50 m
Breite mit 23x8.50-12 Bereifung	1,00 m
Breite mit 20x8.00-10 Bereifung	1,02 m
Breite mit Gummiraupen	1,13 m
Höhe mit 23x8.50-12 Bereifung	1,84 m
Höhe mit 20x8.00-10 Bereifung	1,80 m
Höhe mit Gummiraupen	1,84 m

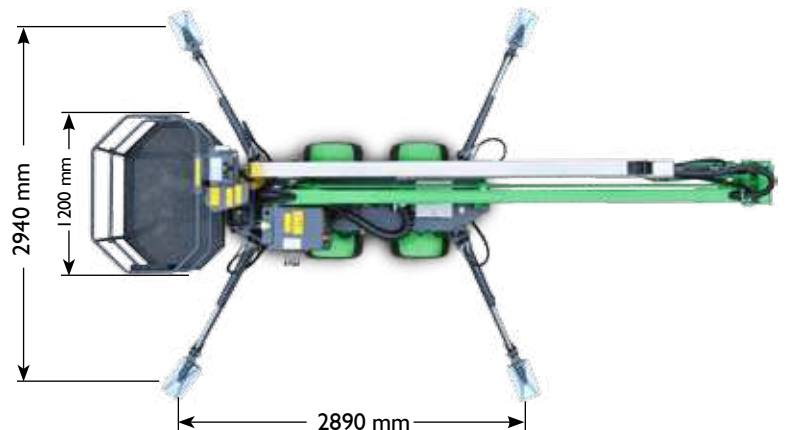

Optionen

- 230 V Elektromotorantrieb
- 230 V Doppelsteckdose am Arbeitskorb
- Gummiraupenlaufwerk
- Weiße Reifen/Raupen
- Wasser-/Druckluftschlauch zum Korb
- Motorvorwärmer mit Thermostat für Kubota Dieselmotor
- GPS Routenverfolgung mit Fernabschaltung und Positionsbestimmung
- Kunststoffscheiben für Stützauslegerteller
- Extra große Stützauslegerteller
- Extra große Stützauslegerteller mit Gleitschutz
- Bodensteuerung der Arbeitsbühne
- Rundumleuchte auf Stützausleger und Hubarm
- Arbeitskorb mit Gitterblech-Fußboden
- Sonderanhänger für Transport
- 12 V Anschluss für Starthilfe am Fahrgestell



160 Leguan 160

Der Leguan 160 ist eine Hubarbeitsbühne mit herausragenden Eigenschaften für den professionellen Einsatz und in der Vermietung. Die langjährige Erfahrung zeigt sich ebenso in der hohen Lebensdauer, der unkomplizierten Bauweise und der Bedienfreundlichkeit.

Und auch die maximale Traglast über den gesamten Arbeitsbereich, eine Unterkonstruktion wahlweise mit Rädern oder Raupenlaufwerk und die robuste Hubarmkonstruktion machen den LEGUAN 160 zu Ihrer ersten Wahl.

130 Leguan 130

Der Leguan 130 ist wie das größere Modell des Leguan 160 für den professionellen Einsatz konstruiert. Die wichtigsten Eigenschaften sind auch hier die lange Lebensdauer, die robuste Konstruktion und die einfache und sichere Handhabung.

Der Leguan 130 ist in zwei Modellvarianten erhältlich: Leguan 130-1 und Leguan 130-2.

Das Basismodell Leguan 130-1 ist mit einem 13 PS Honda Motor ausgestattet und bietet eine Traglast von 130 kg im Arbeitskorb für 1 Person.

Der Leguan 130-2 ist das größere und noch besser ausgestattete Modell der 130er Reihe und verfügt über einen 14 PS Kubota Dieselmotor und einen 2-Personen-Arbeitskorb mit einer Traglast von 200 kg.



130 160

Technische Daten

	LEGUAN 130	LEGUAN 160
Traglast im gesamten Arbeitsbereich	200 kg / 2 Personen	200 kg / 2 Personen
Max. Arbeitshöhe	13,10 m	15,90 m
Max. Plattformhöhe	11,10 m	13,90 m
Max. seitliche Reichweite	6,30 m	6,65 m
Transportlänge	5,20 m	4,94 m
Korbgröße	1,30 x 0,75 m	1,30 x 0,75 m
Schwenkung des Arbeitskorbes	90° (±45°)	90° (±45°)
Schwenkbereich des Auslegers	360°	360°
Steigfähigkeit	35 % (20°)	35 % (20°)
Abstützmaß ca., Länge x Breite	3,29 x 3,26 m	3,29 x 3,26 m
Aufstellbar bis Schräglage	22 % (13°)	22 % (13°)
Gewicht mit Reifen	1900 kg	2100 kg
Gewicht mit Raupen	2100 kg	2300 kg
Motorisierung	Kubota 14 hp Diesel	Kubota 14 hp Diesel
	230 V / 2,2 kW Elektromotor	230 V / 2,2 kW Elektromotor
Antrieb	Allrad	Allrad
	Raupenlaufwerk	Raupenlaufwerk
Fahrgeschwindigkeit	1,5 km/h / 4,5 km/h	1,5 km/h / 4,5 km/h
Starterbatterie	12V / 43 Ah	12V / 43 Ah

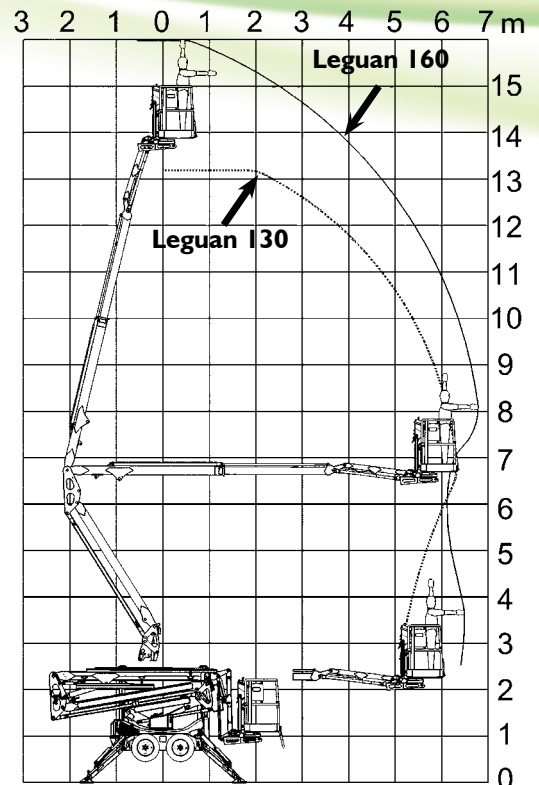

Transportabmessungen	LEGUAN 130	LEGUAN 160
Transportlänge ohne Arbeitskorb	5,00-5,20 m	4,94 m
Länge ohne Arbeitskorb	4,74 m	4,60 m
Breite mit 23x8.50-12 Bereifung	1,23 m	1,23 m
Breite mit 20x8.00-10 Bereifung	1,01 m	1,25 m
Breite mit Gummiraupen	1,30 m	1,30 m
Höhe mit 23x8.50-12 Bereifung	1,94 m	2,02 m
Höhe mit 20x8.00-10 Bereifung	1,91 m	1,99 m
Höhe mit Gummiraupen	1,94 m	2,01 m

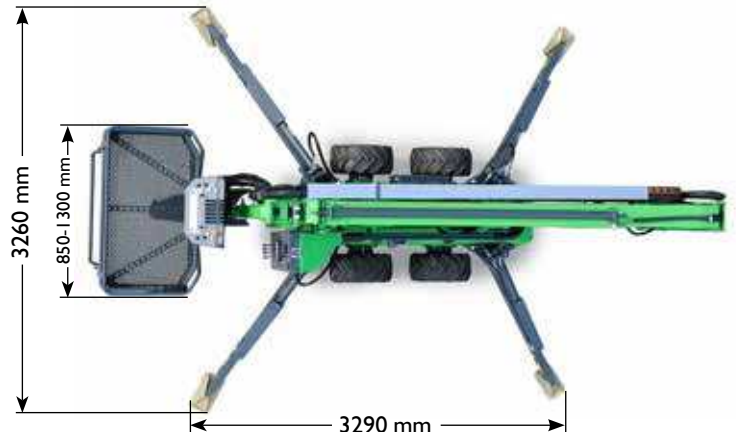

Optionen

- Dual-Antrieb – 230 V Elektromotor und Verbrennungsmotor -
- 230 V Doppelsteckdose am Arbeitskorb
- Gummiraupenlaufwerk
- Weiße Reifen/Raupen
- Wasserschlauch zum Arbeitskorb
- Motorvorwärmer mit Thermostat für Kubota Dieselmotor
- GPS Routenverfolgung mit Fernabschaltung und Positionsbestimmung
- Kunststoffscheiben für Stützauslegerteller
- Extra große Stützauslegerteller

- Extra große Stützauslegerteller mit Gleitschutz
- Bodensteuerung der Arbeitsbühne
- Rundumleuchte auf Stützausleger und Hubarm
- Arbeitskorb mit Gitterblech-Fußboden
- Sonderanhänger für Transport
- 12 V Anschluss für Starthilfe am Fahrgestell



50

Leguan 50

Der LEGUAN 50 ist die einzige auf dem Markt erhältliche Arbeitsbühne (eingetragenes Geschmacksmuster) zum Anbau an einen Multifunktionslader. Diese Neuheit, ein weiteres innovatives Resultat der Zusammenarbeit zwischen AVANT und LEGUAN Lifts, ist eine kostengünstige, handliche und leicht zu bedienende Arbeitsbühne.

Montiert an einen AVANT Multifunktionslader erreichen Sie mit dem LEGUAN 50 eine Arbeitshöhe von bis zu 5 m bei einer max. Nutzlast von 200 kg – effizientes Arbeiten unter Einhaltung aller an Arbeitsbühnen gestellten Sicherheitsanforderungen.

Diese Eigenschaften zusammen mit der Bedienung durch nur eine Person machen den LEGUAN 50 zu einer exzellenten Arbeitsbühne auf Baustellen, in der Industrie und der Landwirtschaft – mit unkomplizierter und schneller Montage an die Schnellwechselplatte des AVANT Laders.

Durch den Anbau an die AVANT Multifunktionslader ist die Transportgeschwindigkeit wesentlich höher, als die Fahrgeschwindigkeit einer konventionellen Arbeitsbühne. Der Allradantrieb der AVANT Lader mit Fahrgeschwindigkeiten bis zu 25 km/h garantiert bei Bedarf den schnellen Wechsel des Einsatzortes und spart Zeit und Kosten.



Max. Nutzlast	200 kg
Max. Arbeitshöhe	5,0 m
Höhe (bei abgesenkter Plattform)	1,9 m
Breite	1,3 m
Gewicht	435 kg



Leguan Transport Sonderanhänger

Für den sicheren Transport Ihrer LEGUAN Arbeitsbühne haben wir einen speziellen Transportanhänger entworfen.

- Für eine weitere Steigerung der Vielseitigkeit der LEGUAN Modelle kann die Arbeitsbühne direkt vom Anhänger aus betrieben werden.
- Beladung und Befestigung der Arbeitsbühnen erfolgen dank der durchdachten Konstruktion schnell, einfach und sicher.
- Der Anhänger kann problemlos auch zum Transport der AVANT Multifunktionslader verwendet werden





LEGUAN®

Leguan Lifts behält sich das Recht vor, technische Änderungen ohne vorherige Ankündigung vorzunehmen.

LEGUAN LIFTS OY

Ylötie 10, FI-33470 Ylöjärvi, Finland
Tel. +358 3 347 6400 Fax +358 3 347 6446
leguan@avantteco.com

© 2013 LEGUAN Lifts Oy. All rights reserved.

www.leguanlifts.com

Courtesy of Crane.Market