

Technische Daten
Technical Data
Caractéristiques techniques

LTF 1030-3/4

Teleskop-Autokran
Hydraulic Crane
Camion grue télescopique

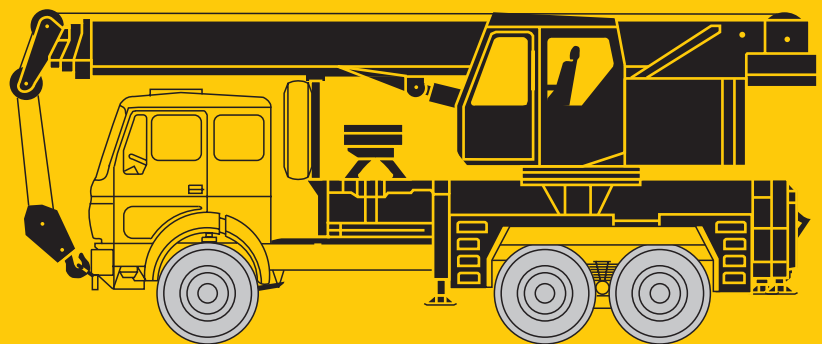

LIEBHERR

Die Traglasten am Teleskopausleger. Lifting capacities on telescopic boom. Forces de levage à la flèche télescopique.

LTF 1030-3



8,4 m – 26 m





360°



5,5 t

DIN ISO

 m	8,4 m	14,3 m	20,1 m	24,2 m	26 m	 m
2,5	30*					2,5
3	22	15,5	12			3
3,5	20	15,5	11,9			3,5
4	18	15,5	11,7	9		4
5	15	15,5	11,3	9	9	5
6	12	15,5	11	9	8,3	6
7		13,4	10,6	9	7,5	7
8		10,8	10,3	9	6,9	8
9		9	9	8,6	6,3	9
10		7,6	7,7	7,5	5,7	10
12		5,8	5,9	5,9	4,9	12
14			4,6	4,6	4,2	14
16			3,7	3,7	3,6	16
18			3,1	3,1	3,1	18
20				2,5	2,5	20
22				2,2	2,1	22
24					1,9	24
 I	0	33	66	90	100	I
II	0	33	66	90	100	II
III	0	33	66	90	100	III

* nur mit Zusatzeinrichtung
only with special equipment
avec équipement supplémentaire

TAB 92115



8,4 m – 26 m





360°



4 t

DIN ISO

 m	8,4 m	14,3 m	20,1 m	24,2 m	26 m	 m
2,5	30*					2,5
3	22	15,5	12			3
3,5	20	15,5	11,9			3,5
4	18	15,5	11,7	9		4
5	15	15,5	11,3	9	9	5
6	12	15	11	9	8,3	6
7		12,2	10,6	9	7,5	7
8		9,9	9,5	9	6,9	8
9		8,2	8,2	7,8	6,3	9
10		7	7,1	6,8	5,7	10
12		5,2	5,3	5,2	4,9	12
14			4,2	4,1	4,1	14
16			3,4	3,3	3,3	16
18			2,7	2,7	2,6	18
20				2,2	2,2	20
22				1,9	1,8	22
24					1,6	24
 I	0	33	66	90	100	I
II	0	33	66	90	100	II
III	0	33	66	90	100	III

* nur mit Zusatzeinrichtung
only with special equipment
avec équipement supplémentaire

TAB 92116

Sein größtes Lastmoment ist 75 tm.

Die Traglasten am Teleskopausleger. Lifting capacities on telescopic boom. Forces de levage à la flèche télescopique.

LTF 1030-3



8,4 m – 26 m



360°



3 t

DIN
ISO

	8,4 m	14,3 m	20,1 m	24,2 m	26 m	
2,5	30*					2,5
3	22	15,5	12			3
3,5	20	15,5	11,9			3,5
4	18	15,5	11,7	9		4
5	15	15,5	11,3	9	9	5
6	12	14,1	11	9	8,3	6
7		11,5	10,5	9	7,5	7
8		9,3	8,9	8,4	6,9	8
9		7,7	7,6	7,3	6,3	9
10		6,5	6,6	6,4	5,7	10
12		4,9	4,9	4,8	4,8	12
14			3,9	3,8	3,7	14
16			3,1	3	3	16
18			2,5	2,4	2,3	18
20				2	1,9	20
22				1,7	1,6	22
24					1,4	24
I	0	33	66	90	100	I
II	0	33	66	90	100	II
III	0	33	66	90	100	III

* nur mit Zusatzeinrichtung
only with special equipment
avec équipement supplémentaire

TAB 92117

Anmerkungen zu den Traglast- tabellen.

- Für die Kranberechnungen gelten die DIN-Vorschriften lt. Gesetz gemäß Bundesarbeitsblatt von 2/85: Die Traglasten DIN/ISO entsprechen den geforderten Standsicherheiten nach DIN 15019, Teil 2 und ISO 4305. Für die Stahltragwerke gilt DIN 15018, Teil 3. Die bauliche Ausbildung des Krans entspricht DIN 15018, Teil 2 sowie der F. E. M.
- Bei den DIN/ISO-Traglasttabellen sind in Abhängigkeit von der Auslegerlänge Windstärken von 5 bis 7 Beaufort zulässig.
- Die Traglasten sind in Tonnen angegeben.
- Das Gewicht des Lasthakens bzw. der Hakenflasche ist von den Traglasten abzuziehen.
- Die Ausladungen sind von Mitte Drehkranz gemessen.
- Die Traglasten für den Teleskopausleger gelten nur bei demontierter Klappspitze.
- Traglaständerungen vorbehalten.
- Traglasten über 25 t nur mit Zusatzflasche.

Remarks referring to load charts.

- When calculating crane stresses and loads, German Industrial Standards (DIN) are applicable, in conformity with German legislation (published 2/85): The lifting capacities (stability margin) DIN/ISO are as laid down in DIN 15019, part 2, and ISO 4305. The crane's structural steel works is in accordance with DIN 15018, part 3. Design and construction of the crane comply with DIN 15018, part 2, and with F. E. M. regulations.
- For the DIN/ISO load charts, depending on jib length, crane operation may be permissible at wind speeds up to 5 resp. 7 Beaufort.
- Lifting capacities are given in metric tons.
- The weight of the hook blocks and hooks must be deducted from the lifting capacities.
- Working radii are measured from the slewing centreline.
- The lifting capacities given for the telescopic boom only apply if the folding jib is taken off.
- Subject to modification of lifting capacities.
- Lifting capacities above 25 t only with additional pulley block.

Remarques relatives aux tableaux des charges.

- La grue est calculée selon normes DIN conformément au décret fédéral 2/85. Les charges DIN/ISO respectent les sécurités au basculement requises par les normes DIN 15019, partie 2 et ISO 4305. La structure de la grue est conçue selon la norme DIN 15018, partie 3. La conception générale est réalisée selon la norme DIN 15018, partie 2, ainsi que selon les recommandations de la F. E. M.
- Les charges DIN/ISO tiennent compte d'efforts au vent selon Beaufort de 5 à 7 en fonction de la longueur de flèche.
- Les charges sont indiquées en tonnes.
- Les poids du crochet ou de la moufle sont à déduire des charges indiquées.
- Les portées sont prises à partir de l'axe de rotation de la partie tournante.
- Les charges données en configuration flèche télescopiques s'entendent sans la fléchette repliée contre le télescope en position route ou en position de travail en tête de télescope.
- Charges données sous réserve de modification.
- Les charges supérieures à 25 t. ne peuvent être levées qu'avec un moufle complémentaire.

Its maximum load moment is 75 tm.

Die Hubhöhen. Lifting heights. Hauteurs de levage.

LTF 1030-3

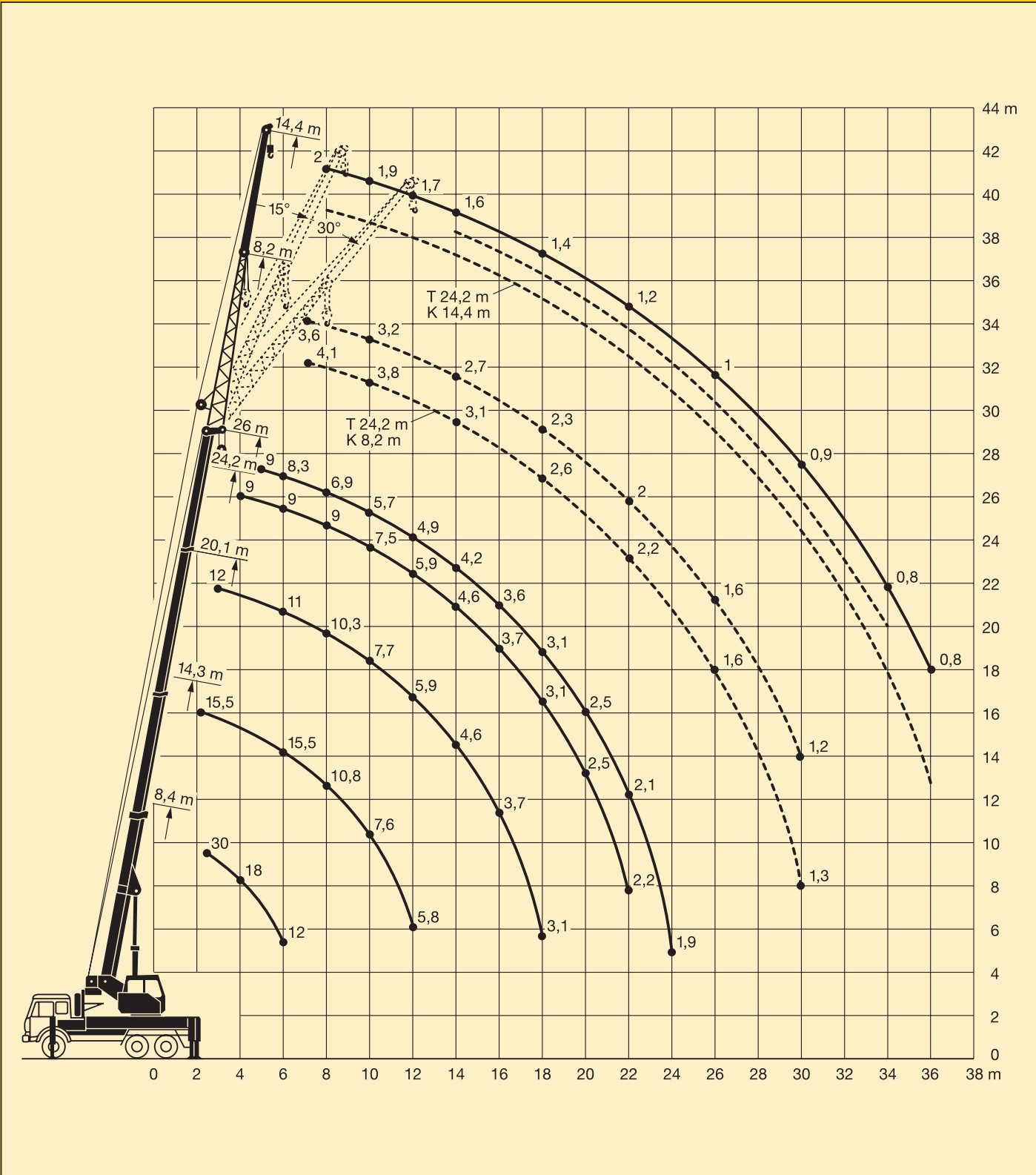

Die Traglasten an der Klappspitze. Lifting capacities on the folding jib. Forces de levage à la fléchette pliante.

LTF 1030-3



24,2 m – 26 m

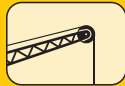

8,2 m – 14,4 m



360°



5,5 t



m	24,2 m						26 m						m
	8,2			14,4			8,2			14,4			
	0°	15°	30°	0°	15°	30°	0°	15°	30°	0°	15°	30°	
7	4,1			2,1			3,6			2			7
8	4			2			3,4			2			8
9	3,9	3		2			3,2	2,5		1,9			9
10	3,8	2,8	2,3	1,9			3,2	2,4	1,9	1,9			10
12	3,5	2,6	2,2	1,7	1,4		2,9	2,2	1,9	1,7	1,4		12
14	3,1	2,5	2,1	1,5	1,4	1,2	2,7	2,1	1,8	1,6	1,3	1,1	14
16	2,8	2,3	2	1,4	1,3	1,2	2,5	2	1,7	1,5	1,3	1,1	16
18	2,6	2,2	2	1,4	1,3	1,1	2,3	1,9	1,7	1,4	1,2	1	18
20	2,4	2,1	1,9	1,3	1,2	1,1	2,1	1,8	1,6	1,4	1,2	1	20
22	2,2	2	1,9	1,1	1,2	1	2	1,7	1,6	1,2	1,1	0,9	22
24	1,9	1,9	1,8	1	1	1	1,8	1,7	1,6	1,1	1	0,9	24
26	1,6	1,7	1,7	1	1	0,9	1,6	1,6	1,5	1	1	0,9	26
28	1,4	1,5		0,9	0,9	0,9	1,4	1,4	1,4	1	0,9	0,9	28
30	1,3			0,9	0,8	0,8	1,2	1,2		0,9	0,9	0,8	30
32				0,8	0,8	0,7				0,9	0,8	0,7	32
34				0,8	0,7					0,8	0,7	0,5	34
36										0,8	0,5		36
I	90						100						I
II	90						100						II
III	90						100						III

TAB 92121 / 92124 / 92127



24,2 m – 26 m

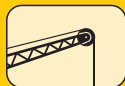

8,2 m – 14,4 m



360°



4 t



m	24,2 m						26 m						m
	8,2 m			14,4 m			8,2 m			14,4 m			
	0°	15°	30°	0°	15°	30°	0°	15°	30°	0°	15°	30°	
7	4,1			2,1			3,6			2			7
8	4			2			3,4			2			8
9	3,9	3		2			3,2	2,5		1,9			9
10	3,8	2,8	2,3	2			3,2	2,4	1,9	1,9			10
12	3,5	2,6	2,2	1,9	1,4		2,9	2,2	1,9	1,7	1,4		12
14	3,1	2,5	2,1	1,7	1,4	1,2	2,7	2,1	1,8	1,6	1,3	1,1	14
16	2,8	2,3	2	1,5	1,3	1,2	2,5	2	1,7	1,5	1,3	1,1	16
18	2,6	2,2	2	1,4	1,3	1,1	2,3	1,9	1,7	1,4	1,2	1	18
20	2,2	2,1	1,9	1,4	1,2	1,1	2,1	1,8	1,6	1,4	1,2	1	20
22	1,9	1,9	1,9	1,3	1,2	1	1,8	1,7	1,6	1,2	1,1	0,9	22
24	1,6	1,6	1,7	1,1	1	1	1,5	1,6	1,6	1,1	1	0,9	24
26	1,4	1,4	1,4	1	1	0,9	1,3	1,4	1,4	1	1	0,9	26
28	1,2	1,2		1	0,9	0,9	1,1	1,2	1,2	1	0,9	0,9	28
30	1			0,9	0,8	0,8	1	1		0,9	0,9	0,8	30
32				0,9	0,8	0,7				0,8	0,8	0,7	32
34				0,7	0,7					0,7	0,7	0,5	34
36				0,7						0,6	0,5		36
I	90						100						I
II	90						100						II
III	90						100						III

TAB 92122 / 92125 / 92128

Couple de charge maxi.: 75 tm.

Die Maße. Dimensions. Encombrement.

LTF 1030-3

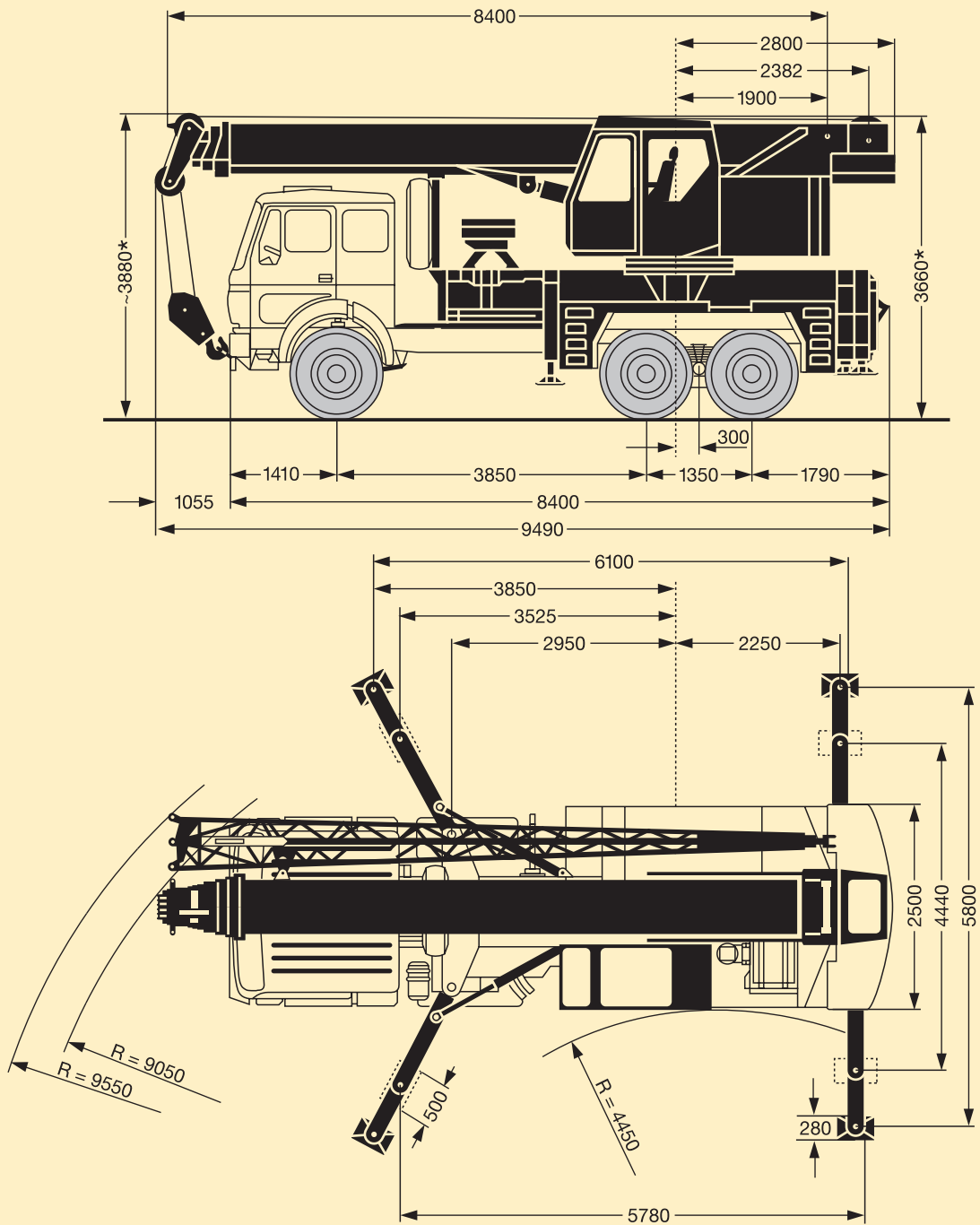

* je nach Fahrgestell / depending on truck chassis / dépendant du châssis porteur

Die Gewichte. Weights. Poids.

LTF 1030-3



Daimler-Benz 3-Achs-Fahrgestell, Typ 2629 K / 6 x 4 / 38,5.
Daimler-Benz 3-axles chassis, type 2629 K / 6 x 4 / 38,5.
Châssis de Daimler-Benz à 3 essieux, type 2629 K / 6 x 4 / 38,5.

Achse Axle Essieu	1	2	3	Gesamtgewicht t* Total weight (metric tons)* Poids total t*
t	7,5 / 7 / 7,4	10 / 10,7 / 11,2	10 / 10,7 / 11,2	27,5 / 28,4 / 29,8

* inkl. 3 t / 4 t / 5,5 t Ballast und Einfach-Klappspitze
incl. 3t / 4 t / 5,5 t counterweight and single folding jib
avec contrepoids 3 t / 4 t / 5,5 t et fléchette pliante simple.



Traglast t Load (metric tons) Forces de levage t	Rollen No. of sheaves Poulies	Stränge No. of lines Brins	Gewicht kg Weight kg Poids kg
25	5	10	200
18	3	6	140
8	1	3	120
2,7	-	1	60

Die Geschwindigkeiten. Working speeds. Vitesses.



Antriebe Drive Mécanismes	stufenlos infinitely variable en continu	SeilØ / Seillänge Rope diameter / Rope length Diamètre du câble / Longueur du câble	Max. Seilzug Max. single line pull Effort au brin maxi.
	0 - 130 m/min für einfachen Strang m/min single line m/min au brin simple	13 mm / 145 m	27 kN
	0 - 2,5 min ⁻¹		
	ca. 22 s bis 80° Auslegerstellung approx. 22 seconds to reach 80° boom angle env. 22 s jusqu'à 80°		
	ca. 60 s für Auslegerlänge 8,4 m - 26 m approx. 60 seconds for boom extension from 8,4 - 26 m env. 60 s pour passer de 8,4 m - 26 m		

Das Kranfahrgestell.

LTF 1030-3

Modelle/Fabrikate: 3- oder 4achsiger gemäß Angebot. Es passen Fahrgestelle der Fabrikate Daimler-Benz, MAN, IVECO und SCANIA. Andere Fabrikate können überprüft werden.

Der Zwischenrahmen.

Rahmen: Verwindungssteife Kastenkonstruktion aus hochfestem Feinkorn-Baustahl, mit dem Fahrgestellrahmen verschraubt.

Abstützungen: 4-Punkt-Abstützung, vorne vollhydraulisch klapp- und ausschiebbar, hinten vollhydraulisch ausschiebbar. Sämtliche Traglasten sind 360° schwenkbar.

Der Kranoberwagen.

Rahmen: Eigengefertigte, verwindungssteife Schweißkonstruktion aus hochfestem Feinkorn-Baustahl. 1reihige Kugeldrehverbindung zwischen Kranoberwagen und Kranfahrgestell, um 360° unbegrenzt schwenkbar.

Kranmotor: 4-Zylinder-Diesel, Fabrikat Liebherr, Typ D 924 T-E, wassergekühlt, Leistung nach DIN 100 kW (136 PS) bei 1800 min⁻¹, max. Drehmoment 615 Nm bei 1400 min⁻¹. Kraftstoffbehälter: 220 l.

Kranantrieb: Dieselhydraulisch, 1 Axialkolben-Verstellpumpe und 1 Zahnradpumpe, angetrieben vom Kranmotor, offene Hydraulik-Kreisläufe mit »load sensing«, 4 Arbeitsbewegungen gleichzeitig fahrbar.

Steuerung: Durch selbstzentrierende 4fach-Handsteuerhebel in der Krankabine und über Verstellen der Dieselmotor-Drehzahl.

Hubwerk: Axialkolben-Konstantmotor, Hubwerkstrommel mit eingebautem Planetengetriebe und federbelasteter Haltebremse.

Wippwerk: 1 Differentialzylinder mit vorgesteuertem Bremsventil.

Drehwerk: Hydromotor, Planetengetriebe mit federbelasteter Haltebremse. Drehgeschwindigkeit stufenlos regelbar.

Krankabine: In vollverzinkter Stahlblechausführung mit Sicherheitsverglasung und Kontroll- und Bedienungselementen für den Kranbetrieb.

Sicherheitseinrichtungen: LICCON-Überlastanlage, Hubendbegrenzung, Sicherheitsventile gegen Rohr- und Schlauchbrüche.

Teleskopausleger: 1 Anlenkstück und 3 Teleskopteile, hydraulisch unter Teillast teleskopierbar. Auslegerlänge: 8,4 m – 26 m.

Die Zusatzausrüstung / Alternativausstattung:

Klappspitzen: Einfach-Klappspitze 8,2 m lang, unter 0°, 15° oder 30° montierbar.
Doppel-Klappspitze 8,2 m – 14,4 m lang, unter 0°, 15°, oder 30° montierbar.

Weitere Zusatzausrüstung auf Anfrage.

Crane chassis.

LTF 1030-3

Types/Makes: 3- or 4-axle carrier, acc. to offer. Suitable for carriers of Daimler-Benz, MAN, IVECO and SCANIA. Carriers of other manufacturers can be checked.

Intermediate frame.

Frame: Torsion resistant, box-type design of high-tensile steel, bolted to carrier chassis.
Outriggers: 4-point support, at front collapsible and extendable fully hydraulically, at rear extendable fully hydraulically. All loads can be slewed around 360°.

Crane superstructure.

Frame: Liebherr-made, torsion-resistant, welded construction made of high-tensile structural steel. Connection to truck chassis by single-row ball slewing ring, designed for 360° continuous rotation.

Crane engine: Diesel, 4 cylinder, watercooled, make Liebherr, type D 924 T-E, output 100 kW DIN (136 hp) at 1800 min⁻¹, max. torque 615 Nm at 1400 min⁻¹.
Fuel tank capacity: 220 litres.

Crane drive: 1 axial-piston swivel pump and 1 gear-pump – driven from crane engine, open hydraulic circuits with “loading sensing”, 4 simultaneous movements are possible.

Crane control: By self-centering control levers, movable in 4 directions. Additionally by varying diesel engine speed.

Hoisting gear: Axial piston motor, full hydraulic power up and down. Hoist drum with integrated planetary gear and spring loaded brake.

Luffing gear: 1 hydraulic cylinder with integral safety locking valve.

Slewing gear: Hydraulic motor with planetary gear and spring loaded brake. Slewing speed infinitely variable

Crane cab: All-steel construction fully galvanized, safety glazing, heater, full instrumentation for operation of crane.

Safety devices: LICCON overload safety indicator, hoist limit switch, safety valves to protect hydraulic system against pipe and hose fracture.

Telescopic boom: 1 boom pivot section and 3 telescopic sections. All sections hydraulically extendable under partial load.
Boom length: 8,4 – 26 m.

Additional / alternative equipment.

Folding jibs: Single folding jib 8,2 m long, can be attached at an angle of 0°, 15° or 30°.
Double folding jib 8,2 m – 14,4 m long, can be attached at an angle of 0°, 15° or 30°.

Other items of equipment available on request.

Châssis porteur.

LTF 1030-3

Types/Marques: À 3 ou 4 essieux, selon offre. Convient pour châssis des marques Daimler-Benz, MAN, IVECO et SCANIA. Autres marques à vérifier.

Cadre intermédiaire.

Cadre: Construction en caisson indéformable, en acier grain fin à haute résistance, boulonné avec le châssis porteur.

Stabilisateurs: Support 4 points, AV rabattable et télescopable hydrauliquement, AR télescopable hydrauliquement. Toutes charges orientables sur 360°.

Partie tournante.

Châssis: De fabrication Liebherr, soudé, réalisé en acier à grain très fin, de haute résistance, souple à la torsion. Couronne d'orientation à 1 rangée de billes entre partie tournante et châssis porteur assurant la rotation totale sur 360°.

Moteur: Diesel, 4 cylindres, marque Liebherr, type D 924 T-E, refroidissement par eau, puissance 100 kW DIN (136 ch) à 1800 min⁻¹, couple maxi. 615 Nm à 1400 min⁻¹. Capacité du réservoir carburant: 220 l.

Entraînement: Diesel-hydraulique comprenant 1 pompe axiale à débit variable et 1 pompe à engrenages, entraînées par le moteur, circuits hydrauliques ouverts avec «load sensing», 4 mouvements simultanés praticables.

Commande: Par leviers quatre directions à rappel automatique au point mort disposés dans la cabine et par changement de régime du moteur Diesel.

Mécan. de levage: Moteur hydraulique à cylindrée fixe, treuil de levage avec réducteur planétaire incorporé et frein d'arrêt commandé par ressort.

Mécan. de relevage: 1 vérin différentiel, avec clapet anti-retour de sécurité.

Orientation: Moteur hydraulique réducteur planétaire, frein d'arrêt commandé par ressort. Vitesse d'orientation réglable en continu.

Cabine: Entièrement réalisée en tôles d'acier entièrement galvanisée avec vitrage de sécurité, dotée de tous les éléments de contrôle et organes de commande pour les fonctions de levage.

Sécurités: Limiteur du couple de charge LICCON, fin de course de levage, soupapes de sécurité contre les ruptures sur conduites ou flexibles.

Flèche télescopique: Flèche à télescopage hydraulique formée d'un élément de base et de 3 éléments télescopables en charge partielle.
Longueur de flèche: 8,4 m – 26 m.

Équipement supplémentaire / alternatif.

Fléchettes pliantes: Fléchette pliante simple, longueur 8,2 m, pouvant être montée sous 0°, 15° ou 30°.
Fléchette pliante double, longueur 8,2 m – 14,4 m, pouvant être montée sous 0°, 15° ou 30°.

Autres équipements supplémentaires sur demande.

Änderungen vorbehalten. / Subject to modification. / Sous réserve de modifications.

TP 156 f. 9.99

Nehmen Sie Kontakt auf mit
Please contact
Veillez prendre contact avec
LIEBHERR-WERK EHINGEN GMBH
D-89582 Ehingen/Donau, Telefon (0 73 91) 5 02-0, Telefax (0 73 91) 5 02-3 99
www.lwe.liebherr.de, E-mail: info@lwe.liebherr.com

CD-
Courtesy of Crane.Market