

# PLATAFORMAS ELEVADORAS TÉRMICAS

Soluciones de ELEVACIÓN DE PERSONAS



 **MANITOU**

[www.manitou.com](http://www.manitou.com)

Courtesy of Crane.Market

# MANITOU, de la telescópica a



## SUMARIO//

Plataformas de tijera	p. 4
Plataformas articuladas	p. 8
Plataformas telescópicas	p. 16
Servicios MANITOU	p. 22
Documentación técnica	p. 24

# la plataforma elevadora térmica



Líder mundial de las máquinas telescópicas todoterreno, MANITOU es conocida por **la innovación, la seguridad y la calidad** de sus máquinas. MANITOU diseña y fabrica productos adaptados a las necesidades de los usuarios (construcción, agricultura e industria). **La fiabilidad, la eficiencia y la sencillez de las máquinas** las convierte en un material con alto valor añadido. Naturalmente, la marca pone toda su experiencia y la de su red en beneficio de las **plataformas para la construcción.**

Descubra la **amplia gama de plataformas elevadoras**; cada una cumple perfectamente con las necesidades de su oficio, sea cual sea el terreno, en obras grandes o en las terminaciones en exteriores, y sea usted una empresa de construcción o de alquiler. También dispondrá de una asistencia rápida y eficaz... **todo está previsto.**

## Plataformas elevadoras térmicas 8 modelos por descubrir

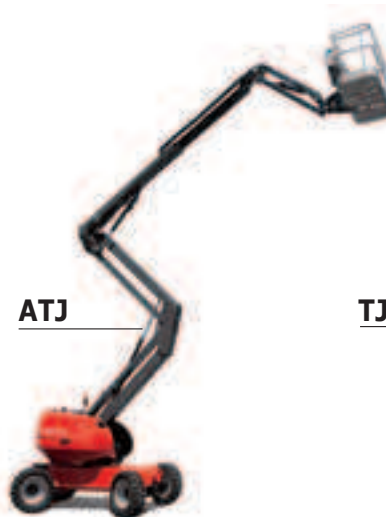
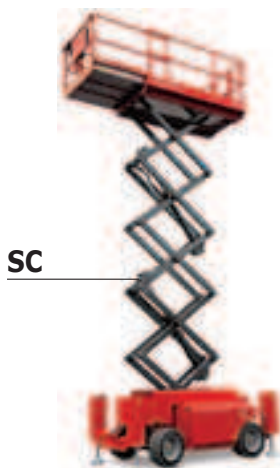



# Plataformas elevadoras de tijera



3 MODELOS DISPONIBLES:







( 100SC )



( 120SC )



( 140SC )



## Compacta y con gran capacidad.

Acceda fácilmente a sus obras de construcción gracias a la **reducida anchura** de las plataformas elevadoras térmicas de tijera MANITOU. Estos modelos **compactos y robustos** ofrecen, visto su tamaño, **gran capacidad de carga** (hasta 567 kg) y **una gran superficie de trabajo extensible**. Simple de manejar, usted gana en flexibilidad y en confort de utilización.



“ Dispongo de un verdadero taller móvil en altura ”





# Plataformas elevadoras de tijera

100SC/120SC

## Fácil de utilizar

Varios puntos dan a las plataformas de tijera una **gran sencillez de uso**. Al ser compacta le permite **maniobrar en lugares congestionados**, tanto en el exterior como en el interior. Usted puede acceder a la máquina fácilmente gracias a los **anchos escalones antideslizantes** y la **puerta**. También en altura, usted podrá controlar el desplazamiento de la máquina con total seguridad gracias al **puesto de mando intuitivo** y ergonómico. Además, puede **controlar la extensión de la plataforma** «los ojos cerrados» (extensión sobre rodamientos y bloqueo en posición seguridad).



## Capacidad todoterreno y seguridad

Sea cual sea el estado del terreno, usted podrá desplazarse sin problemas gracias a la tracción en las 4 ruedas motrices y el sistema de oscilación activo. También podrá realizar sus trabajos con los estabilizadores, ordenando desde el puesto de control superior. En posición transporte, **se retraen automáticamente** para evitar daños. El sensor de sobrecarga le indica la carga admisible: todo está bajo control.



## Robustez y mínimo mantenimiento

Desplácese sin temor a los choques. Los capós de las plataformas de tijera están hechos **de chapa** por cuestiones de mantenimiento, de **fácil acceso** a los compartimentos motor y componentes hidráulicos. El motor está montado en un chasis giratorio. De esta manera, usted ahorra un tiempo valioso.



## Terreno de predilección de los modelos SC

- Gran obra (estructuras, revestimientos)
- Segunda obra (pintura, climatización, calefacción, aislamiento)
- Limpieza, chorro de arena
- Eventos
- ...



Naves industriales



Operaciones para eventos

# Plataformas elevadoras articuladas



4 MODELOS DISPONIBLES:







( 160ATJ )

( 160ATJ+ )

( 180ATJ )

( 200ATJ )



## Evitar todos los obstáculos, incluso en terrenos inclinados.

Si usted trabaja esencialmente en exterior, sobre terrenos irregulares o inclinados, esta gama es la solución ideal.

**Altura, carga, alcance, rapidez de elevación...**

Las plataformas térmicas articuladas MANITOU satisfacen todas sus necesidades en la construcción. De 16 a 20 m, de

230 a 400 kg (con nuestra 160 ATJ+), usted encontrará

**la plataforma elevadora más adecuada para sus intervenciones.**

A red Manitou telehandler is shown in operation at a construction site. The machine's long, telescopic boom is extended upwards, with a worker in a red shirt and blue pants standing on a platform at the end of the boom, working on a steel framework. The telehandler's body is bright red with the word "MANITOU" printed in white on the side. It has large, treaded tires. In the background, there are trees and a clear sky. A black speech bubble with white and red text is overlaid on the right side of the image.

**“ Puedo realizar  
intervenciones  
muy diferentes ”**



# Plataformas elevadoras articuladas

160ATJ/160ATJ+/180ATJ/200ATJ

## Capacidades todoterreno

Con 3 modos de dirección, una transmisión hidrostática, 2 puentes reforzados, 4 ruedas motrices y una altura suelo chasis inigualable, los modelos ATJ pueden rodear y franquear los obstáculos sea cual sea el tipo de terreno. Tampoco las pendientes de 40% son una restricción.

El eje oscilante (en opción) absorbe las irregularidades del terreno. Su movilidad y su seguridad están garantizadas en todo tipo de terreno.

## Mejor relación altura/alcance/peso del mercado

Alcance las zonas más alejadas con facilidad, aunque usted esté a 16 o 20 metros de altura. Nuestros modelos ofrecen los mejores alcances del mercado, respondiendo a las exigencias de la mayoría de obras de construcción. Usted dispondrá también de una excelente zona de trabajo, sin mover la máquina. Esto optimiza sus operaciones, lo que se traduce en una mayor productividad.



## 160 ATJ Nueva generación

Descubra las mejoras añadidas sobre el modelo estándar:

- Mejor gestión (por escala) del régimen motor para permitir controlar mejor la potencia necesaria, lo cual reduce sensiblemente las emisiones contaminantes, el ruido y el consumo de gasoil.
- Ruedas macizas más ecológicas que las ruedas hinchadas con espuma poliuretano que se utilizan normalmente.

Las ruedas 18" están disponibles como opción para el uso en terrenos muy blandos.



## 160 ATJ +

- Cesta más grande (2.40 x 0.90 m) y capacidad de carga única en el mercado (400 kg incluyendo 4 personas).
- Almacenamiento extra ancho para guardar materiales voluminosos (tipo tubos fluorescentes).

## Terreno de predilección de los modelos ATJ

- Gran obra (estructuras, revestimientos)
- Segunda obra (pintura, climatización, calefacción, aislamiento)
- Limpieza, chorro de arena
- Alumbrado
- Eventos
- Mantenimiento de puertos, aeropuertos
- ...

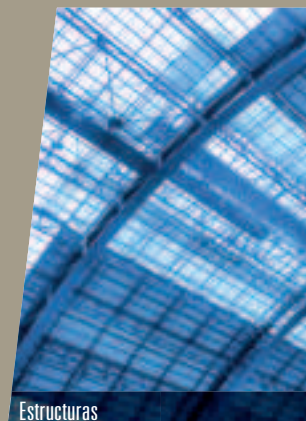

Estructuras



Limpieza de cristales



**“Tengo una libertad  
de acceso y  
de movimiento  
incomparable.”**





# Plataformas elevadoras articuladas

160ATJ/160ATJ+/180ATJ/200ATJ



## Rapidez

Gane realmente tiempo en cada elevación. La elevación de la plataforma está compuesta por **4 movimientos** (despliegue de los brazos, salida del telescópico y rotación de la torreta) que pueden hacerse simultáneamente. Así, usted llega a su área de intervención en **40 segundos crono**. También, por sus dimensiones y su peso, la máquina es **fácil de transportar en un camión** de una obra a otra. No perderá un solo minuto.

## Robustez

Trabaje con total seguridad a bordo de un modelo ATJ. La **estructura reforzada de los brazos** aumenta la rigidez de la máquina y refuerza el **confort de utilización en elevación**. El puesto de mandos de la cesta está protegido con un capó para los trabajos sucios (pintura, limpieza alta presión...). El **capó sirve también de protección** contra la intemperie o actos de vandalismo, y mantiene en buen estado su máquina para una mejor reventa.



## Confort de trabajo

El puesto de mandos ergonómicos está concebido para **facilitar las maniobras** y evitar los accidentes. Las palancas de elevación y de desplazamiento se colocaron por separado en el salpicadero. Con la mano derecha, podrá utilizar todos los mandos de traslación. **Usted controlará la motricidad de su máquina**. La espaciosa cesta está perforada para dar más libertad de movimiento y **visibilidad al suelo**. Está equipada con doble tubo para proteger las manos del operador y también con una robusta caja de herramientas. Con MANITOU, confort y seguridad van a la par.

## Terreno de predilección de los modelos ATJ

- Gran obra (estructuras, revestimientos)
- Segunda obra (pintura, climatización, calefacción, aislamiento)
- Limpieza, chorro de arena
- Alumbrado
- Eventos
- Mantenimiento de puertos, aeropuertos
- ...



Poda



Operaciones para eventos

**“Tengo un alcance casi de 360 ° sin desplazarme.”**





# Plataformas elevadoras articuladas

160ATJ/160ATJ+/180ATJ/200ATJ

## Seguridad

Cumpliendo con las **directivas europeas**, las plataformas elevadoras ATJ están dotadas de todos los **sistemas de protección necesarios**:

- **Pedal «hombre muerto»** (para evitar la mala manipulación en caso de sueño o desmayo del operario).
- **Válvulas de seguridad** en los cilindros hidráulicos de levantamiento.
- **Para ayudar a un operador con dificultades.**
- **Control de carga, sensor de desnivel.**
- Sistema de frenado negativo.
- **Bomba de socorro eléctrica.**
- Neumáticos no pinchables.

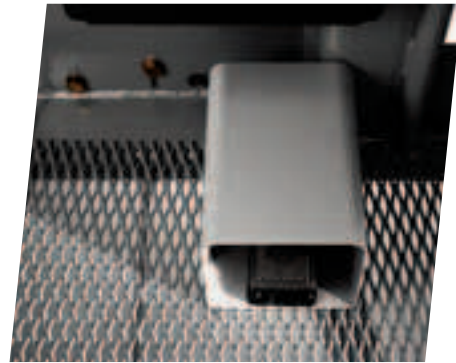

## Mantenimiento simplificado

La **tecnología bus CAN integrada** permite obtener un **diagnóstico rápido** de su plataforma elevadora. En la caja, una pantalla indica **los fallos y el origen de la avería**. Además, el concesionario le puede ayudar por teléfono. Gracias a la apertura del capó, los técnicos acceden **fácilmente a los diferentes componentes**. Así, usted **reduce notablemente los costes de inmovilización y mantenimiento**.



## Terreno de predilección de los modelos ATJ

- Gran obra (estructuras, revestimientos)
- Segunda obra (pintura, climatización, calefacción, aislamiento)
- Limpieza, chorro de arena
- Alumbrado
- Eventos
- Mantenimiento de puertos, aeropuertos
- ...



Mantenimiento portuario



Aeropuertos

# Plataformas e telescópicas



1 MODELO DISPONIBLE:





# levadoras as



( 280TJ )

## Alcance las alturas

Las plataformas elevadoras térmicas con flecha telescópica son las que ofrecen **las mayores alturas**. Se vuelven indispensables para las aplicaciones que exigen un **alcance importante**, como en grandes obras de construcción. Poseen **calidades a toda prueba**: excelente alcance, utilización todoterreno, seguridad máxima, confort optimizado, velocidad controlada... Usted tiene la garantía de intervenir **eficazmente con toda confianza** en sus obras.



**“ Realizo  
grandes obras  
con total confianza. ”**





# Plataformas telescópicas

280TJ

## Capacidades todoterreno

Con los diferentes **modos de dirección**, las TJ pueden **rodear y franquear** los obstáculos sea cual sea el tipo de suelo. Estas plataformas elevadoras son significativamente menos pesadas y voluminosas **que su competencia directa** (aplantan menos el suelo y son más fáciles de transportar). Los puentes reforzados, un eje oscilante, 4 ruedas motrices y también un bloqueo de diferencial garantizan una movilidad y una seguridad máxima en cualquier terreno.



## Rapidez y seguridad de los movimientos

Gane verdaderamente tiempo. La elevación de la plataforma se compone de **movimientos proporcionales y simultáneos**, ofreciendo **suavidad y rapidez**. Usted alcanzará su zona de intervención **en segundos**. Una gestión electrónica de los movimientos permite también obtener una velocidad lineal y desplazamiento de la cesta fija (la velocidad de la cesta es la misma que la del telescopio, esté extendido o no).



## Excelente alcance

Nuestras plataformas elevadoras están equipadas con un sistema pivote en pie de flecha que ofrece un alcance sorprendente. También gracias a un brazo telescópico, usted puede acceder a **zonas de trabajo elevadas y distantes, rodeando simplemente los obstáculos**. La máquina también está equipada con un **sistema de cúmulo automático de movimientos de subida y de telescopaje que permite movimientos verticales y horizontales** (para trabajar a lo largo de un techo, por ejemplo).



## Terreno de predilección de los modelos TJ

- Gran obra (estructuras)
- Limpieza, chorro de arena
- Alumbrado
- Eventos
- Astilleros
- ...



Construcción industrial

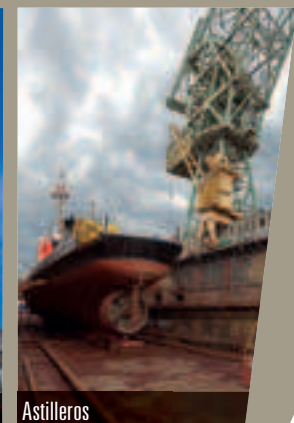

Astilleros

Plataformas de tijera

Plataformas articuladas

Plataformas telescópicas

**“Trabajar a tales alturas  
se ha convertido  
en algo indispensable  
en mi oficio”**





# Plataformas telescópicas

280TJ

## Confort de trabajo

Con una **cesta de grandes dimensiones** y hasta 350 kg de **carga autorizada** es posible elevar hasta a **3 operarios con sus herramientas**. Así, usted gana en **productividad** reduciendo los ciclos de subida y bajada. **Los almacenamientos** (de 1,80 m) permiten almacenar materiales de gran longitud (tipo tubos fluorescentes). Los modelos TJ también disponen de un **puesto de mando intuitivo** y ergonómico.

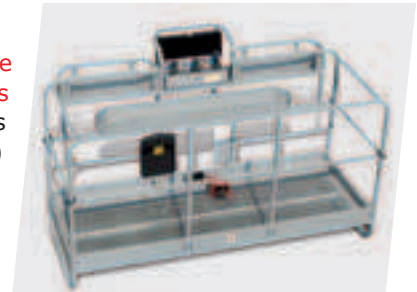

## Mantenimiento y seguridad

Toda la experiencia desarrollada y probada de los modelos ATJ (plataformas elevadoras articuladas) está presente en las plataformas elevadoras telescópicas: **la tecnología bus CAN** y todos los **sistemas de protección**, cumpliendo las directrices europeas de seguridad (bomba de socorro eléctrica, pedal hombre muerto, etc.). El motor está montado en un chasis giratorio, lo que permite a los técnicos acceder cómodamente a todos los componentes y consumibles.



## AHORRO DE ENERGÍA

Un sistema a bordo permite una **mejor gestión del régimen motor** en función de las necesidades hidráulicas. Ese sistema único permite a MANITOU optimizar la potencia del motor, por lo que cumple con las exigencias internacionales de emisiones contaminantes y consume, además, menos carburante.

## Terreno de predilección de los modelos TJ

- Gran obra (estructuras)
- Limpieza, chorro de arena
- Alumbrado
- Eventos
- Astilleros
- ...



Poda

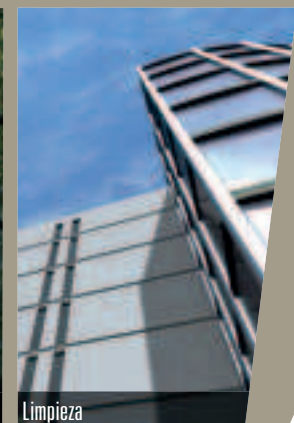

Limpieza

# Servicios MANITOU



## La proximidad y la disponibilidad que usted necesita

**¡Disfrute de una infraestructura a su servicio!** Más allá de la proximidad geográfica, a usted le pueden asesorar técnicamente y aconsejar los interlocutores MANITOU en la compra y durante la vida de su plataforma. Para permitirle trabajar en mejores condiciones, MANITOU le garantiza el plazo de entrega óptimo de las piezas de recambio de su plataforma.







## La capacidad de respuesta técnica y experiencia que usted espera de un colaborador.

¡Deje el seguimiento técnico de su máquina a un profesional experimentado! Usted accede a la tranquilidad de los propietarios MANITOU llamando a los expertos MANITOU formados periódicamente en toda nuestra gama de productos y a su servicio para cualquier duda ya sea contratista o alquilador. Las intervenciones del servicio o mantenimiento se realizan en el lugar de explotación con una simple llamada telefónica y en la fecha prevista. Según su modo de gestión, usted puede planificar y dejar sus costes de mantenimiento, beneficiándose de nuestras ofertas de contrato de extensión de garantía y/o mantenimiento.

## Una financiación a medida para preservar su dinero









¡Enfoque seriamente la compra de su plataforma utilizando las soluciones de financiación MANITOU\*! Usted dispone de soluciones sencillas adaptadas a su actividad y de la temporada. Si usted desea invertir rápidamente sin penalizar su economía, recuerde pedirnos un enfoque personalizado basado en su situación.

\* Soluciones MANITOU FINANZAS disponibles en varios países.



**“ Puedo contar con la fiabilidad de las máquinas MANITOU. ”**

# 100SC

	100 SC
 <b>Altura de trabajo</b>	9.90 m
<b>Altura de la plataforma</b>	7.90 m
 <b>Capacidad</b>	680 kg
<b>Número de personas (int./ext.)</b>	4/4
<b>Cesta (ancho x largo)</b>	2.79 x 1.60 m
 <b>1. Ancho total</b>	1.75 m
<b>2. Largo total</b>	3.76 m
<b>3. Altura total</b>	2.59 m
<b>4. Largo total plegada (almacenamiento)</b>	4.61 m
<b>5. Altura total plegada (almacenamiento)</b>	1.92 m
<b>6. Altura chasis suelo</b>	0.24 m
<b>7. Entre ejes</b>	2.29 m
<b>Radio de giro interior</b>	2.11 m
<b>Radio de giro exterior</b>	4.60 m
 <b>Velocidad de translación</b>	5.6 km/h
<b>Velocidad de trabajo</b>	0.5 km/h
<b>Tiempo de subida (subida/bajada)</b>	26/33 s
 <b>Pendiente franqueable</b>	40 %
 <b>Neumáticos</b>	26 x 12 x 380
<b>Ruedas motrices</b>	4
<b>Ruedas directrices</b>	2
 <b>Peso</b> (puede variar en función de las opciones y normas del país)	3701 kg
 <b>Motor</b>	KUBOTA D1105
<b>Potencia</b>	25 cv
<b>Ruido en el entorno (LwA)</b>	105 dB

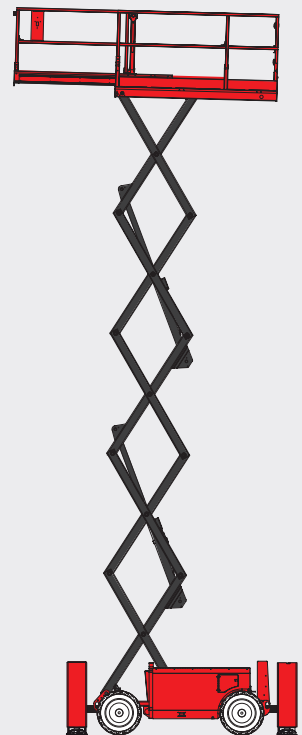
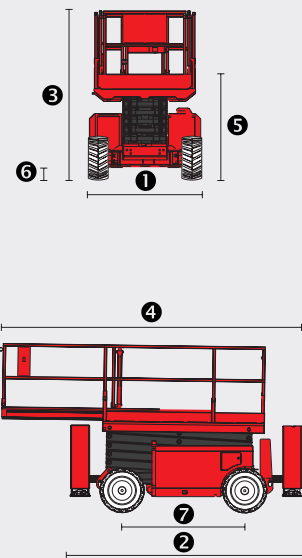

## Equipamiento de serie





- Eje delantero oscilante
- Mandos proporcionales
- Estabilizadores con nivelación automática
- Superficie de la placa antideslizante
- Puerta de acceso a la plataforma
- Barandillas plegables para pasar por las puertas
- Caja de mandos amovibles
- Alarma sonora y testigo luminoso de desnivel y sobrecarga
- Alarma de descenso
- Luz de destellos
- Neumáticos rellenos de espuma
- Caja de ayuda al diagnóstico
- Contador de horas
- Claxon
- Girofaro
- Alarma sonora y testigo luminoso de desnivel y sobrecarga
- Predisposición 230 V

## Equipamiento opcional

- Predisposición de aire comprimido
- Predisposición agua
- Faros de trabajo
- Aceite biodegradable
- Bip sonoro en todos los movimientos
- Ruedas no marcantes
- Informe de verificación inicial antes de la puesta en servicio
- Arnés de seguridad



# 120SC

	120 SC
 <b>Altura de trabajo</b>	11.96 m
<b>Altura de la plataforma</b>	9.96 m
 <b>Capacidad</b>	454 kg
<b>Número de personas (int./ext.)</b>	4/2
<b>Cesta (ancho x largo)</b>	2.79 x 1.60 m
 <b>1. Ancho total</b>	1.75 m
<b>2. Largo total</b>	3.76 m
<b>3. Altura total</b>	2.59 m
<b>4. Largo total plegada (almacenamiento)</b>	4.61 m
<b>5. Altura total plegada (almacenamiento)</b>	1.92 m
<b>6. Altura chasis suelo</b>	2.11 m
<b>7. Entre ejes</b>	4.60 m
<b>Radio de giro interior</b>	0.24 m
<b>Radio de giro exterior</b>	2.29 m
 <b>Velocidad de translación</b>	5.6 km/h
<b>Velocidad de trabajo</b>	0.5 km/h
<b>Tiempo de subida (subida/bajada)</b>	42/28 s
 <b>Pendiente franqueable</b>	35 %
 <b>Neumáticos</b>	26 x 12 x 380
<b>Ruedas motrices</b>	4
<b>Ruedas directrices</b>	2
 <b>Peso</b> (puede variar en función de las opciones y normas del país)	3882 kg
 <b>Motor</b>	KUBOTA D1105
<b>Potencia</b>	25 cv
<b>Ruido en el entorno (LwA)</b>	105 dB

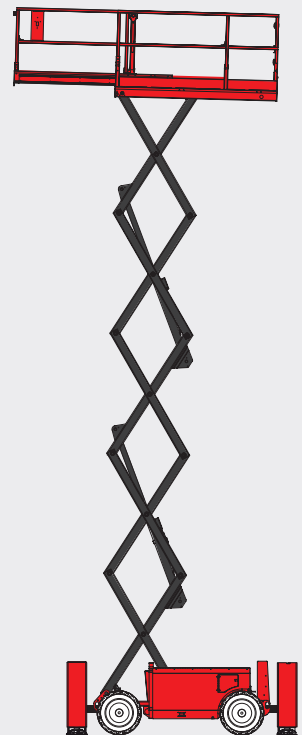
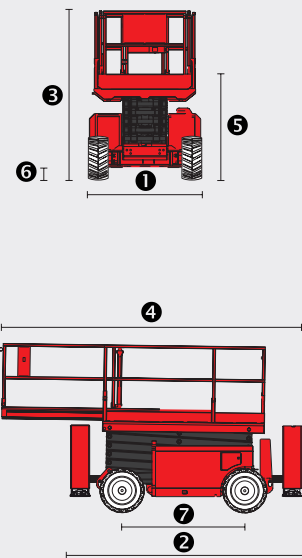

## Equipamiento de serie

- Eje delantero oscilante
- Mandos proporcionales
- Estabilizadores con nivelación automática
- Superficie de la placa antideslizante
- Puerta de acceso a la plataforma
- Barandillas plegables para pasar por las puertas
- Caja de mandos amovibles
- Alarma sonora y testigo luminoso de desnivel y sobrecarga
- Alarma de descenso
- Luz de destellos
- Neumáticos rellenos de espuma
- Caja de ayuda al diagnóstico
- Contador de horas
- Claxon
- Girofaro
- Alarma sonora y testigo luminoso de desnivel y sobrecarga
- Predisposición 230 V

## Equipamiento opcional

- Predisposición de aire comprimido
- Predisposición agua
- Faros de trabajo
- Aceite biodegradable
- Bip sonoro en todos los movimientos
- Ruedas no marcantes
- Informe de verificación inicial antes de la puesta en servicio
- Arnés de seguridad

# 140SC

		140 SC
	<b>Altura de trabajo</b>	14.20 m
	<b>Altura de la plataforma</b>	12.20 m
	<b>Capacidad</b>	363 kg
	<b>Número de personas</b> (int./ext.)	3/2
	<b>Cesta</b> (ancho x largo)	2.79 x 1.60 m
	<b>1. Ancho total</b>	1.75 m
	<b>2. Largo total</b>	3.76 m
	<b>3. Altura total</b>	2.74 m
	<b>4. Largo total plegada</b> (almacenamiento)	4.61 m
	<b>5. Altura total plegada</b> (almacenamiento)	2.08 m
	<b>6. Altura chasis suelo</b>	0.24 m
	<b>7. Entre ejes</b>	2.29 m
	<b>Radio de giro interior</b>	2.11 m
	<b>Radio de giro exterior</b>	4.60 m
	<b>Velocidad de translación</b>	5.6 km/h
	<b>Velocidad de trabajo</b>	0.5 km/h
	<b>Tiempo de subida</b> (subida/bajada)	69/46 s
	<b>Pendiente franqueable</b>	35%
	<b>Neumáticos</b>	26 x 12 x 380
	<b>Ruedas motrices</b>	4
	<b>Ruedas directrices</b>	2
	<b>Peso</b> (puede variar en función de las opciones y normas del país)	5039 kg
	<b>Motor</b>	KUBOTA D1105
	<b>Potencia</b>	25 cv
	<b>Ruido en el entorno</b> (LwA)	105 dB

## Equipamiento de serie

- Eje delantero oscilante
- Mandos proporcionales
- Estabilizadores con nivelación automática
- Superficie de la placa antideslizante
- Puerta de acceso a la plataforma
- Barandillas plegables para pasar por las puertas
- Caja de mandos amovibles
- Alarma sonora y testigo luminoso de desnivel y sobrecarga
- Alarma de descenso
- Luz de destellos
- Neumáticos rellenos de espuma
- Caja de ayuda al diagnóstico
- Contador de horas
- Claxon
- Girofaro
- Alarma sonora y testigo luminoso de desnivel y sobrecarga
- Predisposición 230 V

## Equipamiento opcional

- Predisposición de aire comprimido
- Predisposición agua
- Faros de trabajo
- Aceite biodegradable
- Bip sonoro en todos los movimientos
- Ruedas no marcantes
- Informe de verificación inicial antes de la puesta en servicio
- Arnés de seguridad

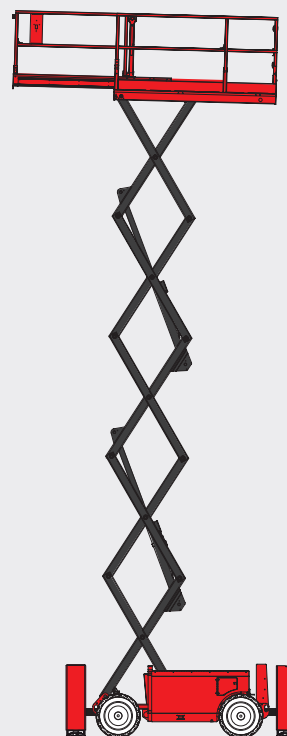
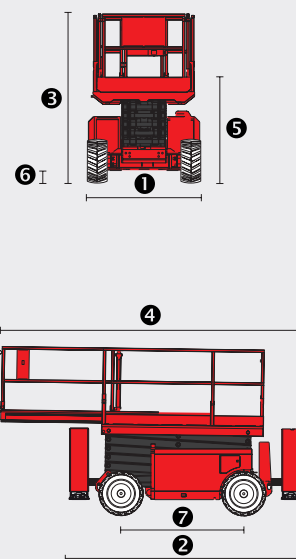



# 160 ATJ

	160 ATJ
 <b>Altura de trabajo</b>	16.01 m
<b>Altura de la plataforma</b>	14.01 m
<b>Altura de articulación</b>	7.38 m
<b>Alcance</b>	8.30 m
 <b>Carrera del pendular</b>	+70°/-70°
<b>Rotación de la cesta</b>	+90°/-90°
<b>Rotación de la torreta</b>	350°
 <b>Capacidad</b>	230 kg
<b>Número de personas</b> (int./ext.)	2/2
<b>Cesta</b> (ancho x largo)	1.80 x 0.80 m
 <b>1. Ancho total</b>	2.30 m
<b>2. Largo total</b>	6.53 m
<b>3. Altura total</b>	2.37 m
<b>4. Largo total plegada</b> (almacenamiento)	4,44 m
<b>5. Altura total plegada</b> (almacenamiento)	2.61 m
<b>6. Radio de giro interior</b>	1.39 m
<b>7. Radio de giro exterior</b>	3.71 m
<b>8. Radio de giro cesta</b>	5.94 m
<b>9. Altura chasis suelo</b>	35.5 cm
<b>10. Entre ejes</b>	2.20 m
 <b>Velocidad de translación</b>	6 km/h
<b>Velocidad de trabajo</b>	0.80 km/h
 <b>Pendiente franqueable</b>	40 %
<b>Desnivel admitido</b>	5° - 9%
 <b>Neumáticos</b>	16.5"
<b>Ruedas motrices</b>	4
<b>Ruedas directrices</b>	4
 <b>Peso</b> (puede variar en función de las opciones y normas del país)	6160 kg
 <b>Motor</b>	KUBOTA V1505-E3B
<b>Potencia</b>	35.1 cv
<b>Ruido en el entorno</b> (LwA)	101 dB

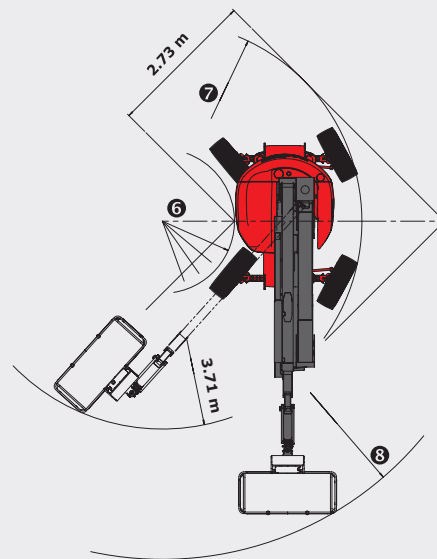
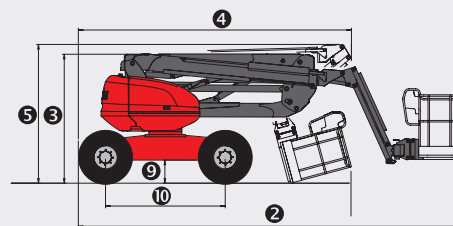
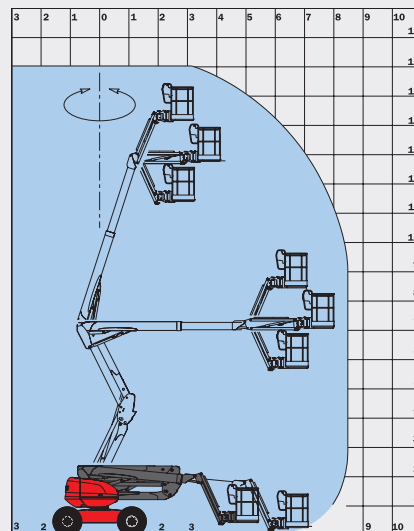

## Equipamiento de serie

Mandos proporcionales
4 movimientos simultáneos
4 ruedas motrices
4 ruedas directrices
Ruedas en posición cangrejo
Ruedas en posición cangrejo
Bloqueo del diferencial
Deslizamiento limitado de eje delantero
Caja de ayuda al diagnóstico
Contador de horas
Indicador proporcional de combustible con testigo de nivel bajo
Caja de herramientas
Capó de protección del púlpito con posibilidad de cierre automático
Claxon
Girofaro
Alarma sonora y testigo luminoso de desnivel y sobrecarga
Desbloqueo de inclinación
Anillos para eslingas
Bomba eléctrica
Predisposición 230 V
Pedal hombre muerto

## Equipamiento opcional

2 ruedas directrices
Eje oscilante
Rotación continua
Generador a bordo (3.50 kVA)
Enchufe 230 V con diferencial
Predisposición agua
Faros de trabajo
Pintura especial
Aceite biodegradable
Bip sonoro en todos los movimientos
Bip sonoro en la traslación
Catalizador purificador
Kit de refinería
Código antirrobo
Ruedas de 18"
Informe de verificación inicial antes de la puesta en servicio
Arnés de seguridad
Baterías gran capacidad

Esta publicación presenta la descripción de las versiones y las opciones de configuración de los productos MANITOU que puede escoger como equipamiento. Los equipamientos que recoge este folleto pueden ser de serie, opcionales, o no disponibles según las versiones. MANITOU se reserva el derecho, en todo momento y sin preaviso, de modificar las especificaciones descritas y representadas. El constructor no se hace responsable de las especificaciones de este folleto. Para más información, consulte su concesionario MANITOU. Documento no contractual. Presentación no contractual de los productos. Lista no exhaustiva de las especificaciones. Los logotipos y la identidad visual de la empresa son propiedad de MANITOU y no se pueden utilizar sin su autorización expresa. Todos los derechos reservados. Las fotografías y esquemas que incluye el presente folleto sólo se presentan para consulta y a título indicativo.

MANITOU BF SA - Sociedad anónima con Consejo de Administración - Capital social: 39.547.824 euros - 857 802 508 RCS Nantes



# 160 ATJ +

	160 ATJ +
 <b>Altura de trabajo</b>	16.25 m
<b>Altura de la plataforma</b>	14.25 m
<b>Altura de articulación</b>	7.00 m
<b>Alcance</b>	8.95 m
 <b>Carrera del pendular</b>	+70°/-70°
<b>Rotación de la cesta</b>	+90°/-90°
<b>Rotación de la torreta</b>	350°
 <b>Capacidad</b>	400 kg
<b>Número de personas (int./ext.)</b>	2/2
<b>Cesta (ancho x largo)</b>	2.30 x 0.93 m
 <b>1. Ancho total</b>	2.30 m
<b>2. Largo total</b>	6.93 m
<b>3. Altura total</b>	2.37 m
<b>4. Largo total plegada (almacenamiento)</b>	4.94 m
<b>5. Altura total plegada (almacenamiento)</b>	2.70 m
<b>6. Radio de giro interior</b>	1.32 m
<b>7. Radio de giro exterior</b>	3.68 m
<b>8. Radio de giro cesta</b>	6.39 m
<b>9. Altura chasis suelo</b>	42.5 cm
<b>10. Entre ejes</b>	2.20 m
 <b>Velocidad de translación</b>	6 km/h
<b>Velocidad de trabajo</b>	0.80 km/h
 <b>Pendiente franqueable</b>	40 %
<b>Desnivel admitido</b>	5° - 9 %
 <b>Neumáticos</b>	18"
<b>Ruedas motrices</b>	4
<b>Ruedas directrices</b>	4
 <b>Peso</b>	8100 kg
<small>(puede variar en función de las opciones y normas del país)</small>	
 <b>Motor</b>	KUBOTA V2403-M
<b>Potencia</b>	45 cv
<b>Ruido en el entorno (LWA)</b>	101 dB

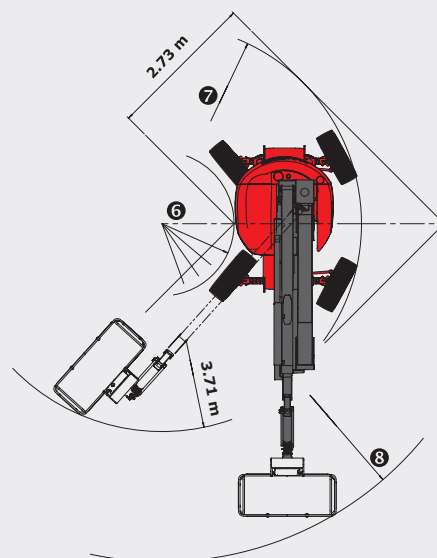
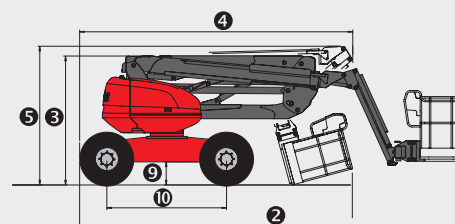
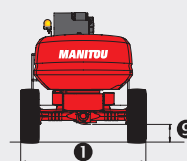
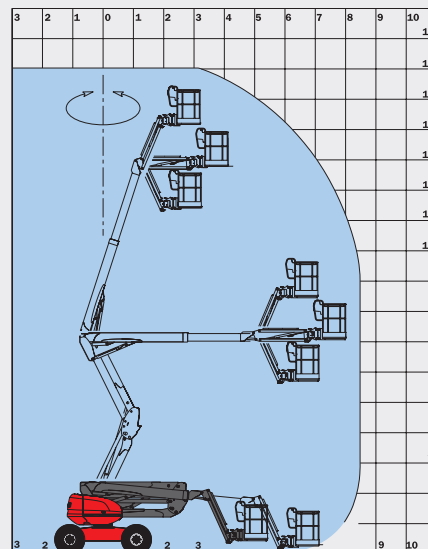

## Equipamiento de serie

Cesta grande
Mandos proporcionales
4 movimientos simultáneos
4 ruedas motrices
4 ruedas directrices
Ruedas en posición cangrejo
Ruedas en posición cangrejo
Bloqueo del diferencial
Deslizamiento limitado de eje delantero
Caja de ayuda al diagnóstico
Contador de horas
Indicador proporcional de combustible con testigo de nivel bajo
Caja de herramientas
Capó de protección del pupitre con posibilidad de cierre automático
Claxon
Girofaro
Alarma sonora y testigo luminoso de desnivel y sobrecarga
Desbloqueo de inclinación
Anillos para eslingas
Bomba eléctrica
Predisposición 230 V
Pedal hombre muerto

## Equipamiento opcional

Eje oscilante
Rotación continua
Generador a bordo (3.50 kVA)
Generador a bordo (5.50 kVA)
Baterías gran capacidad
Enchufe 230 V con diferencial
Predisposición de aire comprimido
Predisposición agua
Faros de trabajo
Pintura especial
Aceite biodegradable
Bip sonoro en todos los movimientos
Bip sonoro en la translación
Catalizador purificador
Kit de refinería
Código antirrobo
Ruedas de 20"
Ruedas no marcantes
Informe de verificación inicial antes de la puesta en servicio
Arnés de seguridad
Baterías gran capacidad

Esta publicación presenta la descripción de las versiones y las opciones de configuración de los productos MANITOU que puede escoger como equipamiento. Los equipamientos que recoge este folleto pueden ser de serie, opcionales, o no disponibles según las versiones. MANITOU se reserva el derecho, en todo momento y sin preaviso, de modificar las especificaciones descritas y representadas. El constructor no se hace responsable de las especificaciones de este folleto. Para más información, consulte su concesionario MANITOU. Documento no contractual. Presentación no contractual de los productos. Lista no exhaustiva de las especificaciones. Los logotipos y la identidad visual de la empresa son propiedad de MANITOU y no se pueden utilizar sin su autorización expresa. Todos los derechos reservados. Las fotografías y esquemas que incluye el presente folleto sólo se presentan para consulta y a título indicativo.

MANITOU BF SA - Sociedad anónima con Consejo de Administración - Capital social: 39.547.824 euros - 857 802 508 RCS Nantes





# 180 ATJ

	180 ATJ
 <b>Altura de trabajo</b>	17.65 m
<b>Altura de la plataforma</b>	15.65 m
<b>Altura de articulación</b>	7.15 m
<b>Alcance</b>	10.60 m
 <b>Carrera del pendular</b>	+70°/-70°
<b>Rotación de la cesta</b>	+90°/-90°
<b>Rotación de la torreta</b>	350°
 <b>Capacidad</b>	230 kg
<b>Número de personas (int./ext.)</b>	2/2
<b>Cesta (ancho x largo)</b>	1.80 x 0.80 m
 <b>1. Ancho total</b>	2.30 m
<b>2. Largo total</b>	7.77 m
<b>3. Altura total</b>	2.37 m
<b>4. Largo total plegada (almacenamiento)</b>	5.77 m
<b>5. Altura total plegada (almacenamiento)</b>	2.53 m
<b>6. Radio de giro interior</b>	1.32 m
<b>7. Radio de giro exterior</b>	3.66 m
<b>8. Radio de giro cesta</b>	6.87 m
<b>9. Altura chasis suelo</b>	42.5 cm
<b>10. Entre ejes</b>	2.20 m
 <b>Velocidad de translación</b>	6 km/h
<b>Velocidad de trabajo</b>	0.80 km/h
 <b>Pendiente franqueable</b>	40 %
<b>Desnivel admitido</b>	5° - 9%
 <b>Neumáticos</b>	18"
<b>Ruedas motrices</b>	4
<b>Ruedas directrices</b>	4
 <b>Peso</b>	8090 kg
(puede variar en función de las opciones y normas del país)	
 <b>Motor</b>	KUBOTA V2403-M
<b>Potencia</b>	45 cv
<b>Ruido en el entorno (LWA)</b>	101 dB

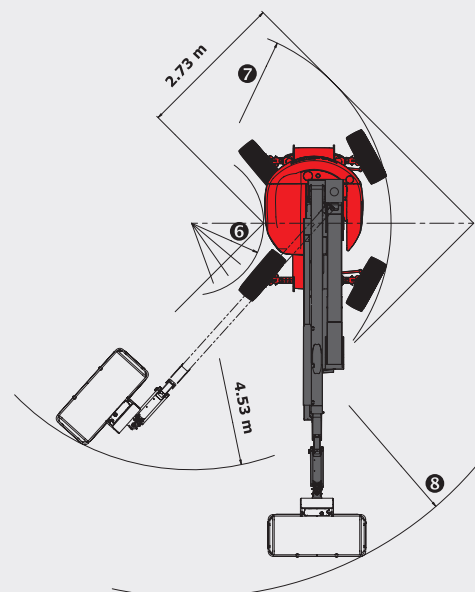
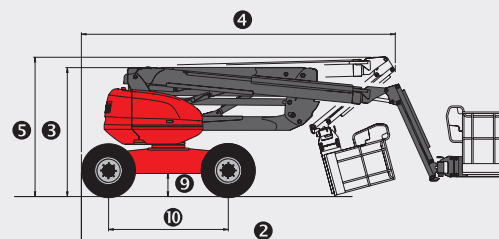
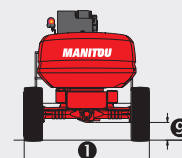
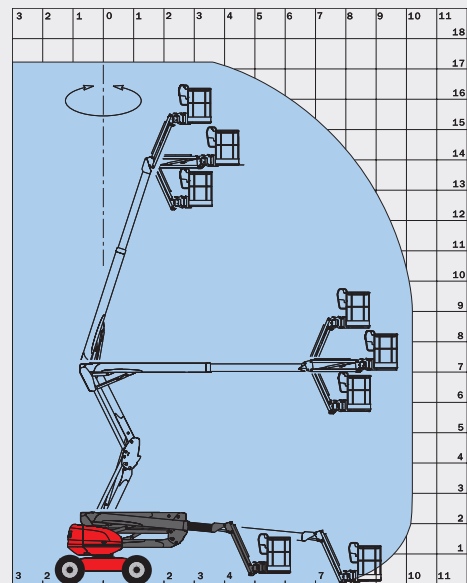

## Equipamiento de serie

Mandos proporcionales
4 movimientos simultáneos
4 ruedas motrices
4 ruedas directrices
Ruedas en posición cangrejo
Neumáticos rellenos de espuma
Bloqueo del diferencial
Deslizamiento limitado de eje delantero
Caja de ayuda al diagnóstico
Contador de horas
Indicador proporcional de combustible con testigo de nivel bajo
Caja de herramientas
Capó de protección del pupitre con posibilidad de cierre automático
Claxon
Girofaro
Alarma sonora y testigo luminoso de desnivel y sobrecarga
Desbloqueo de inclinación
Anillos para eslingas
Bomba eléctrica
Predisposición 230 V
Pedal hombre muerto

## Equipamiento opcional

Eje oscilante
Rotación continua
Cesta grande (2.10 m x 0.80 m) con neumáticos de 20"
Generador a bordo (3.50 kVA)
Enchufe 230 V con diferencial
Predisposición de aire comprimido
Predisposición agua
Faros de trabajo
Pintura especial
Aceite biodegradable
Bip sonoro en todos los movimientos
Bip sonoro en la translación
Catalizador purificador
Kit de refinera
Código antirrobo
Ruedas de 20"
Ruedas no marcantes
Informe de verificación inicial antes de la puesta en servicio
Arnés de seguridad
Baterías gran capacidad

Esta publicación presenta la descripción de las versiones y las opciones de configuración de los productos MANITOU que puede escoger como equipamiento. Los equipamientos que recoge este folleto pueden ser de serie, opcionales, o no disponibles según las versiones. MANITOU se reserva el derecho, en todo momento y sin preaviso, de modificar las especificaciones descritas y representadas. El constructor no se hace responsable de las especificaciones de este folleto. Para más información, consulte su concesionario MANITOU. Documento no contractual. Presentación no contractual de los productos. Lista no exhaustiva de las especificaciones. Los logotipos y la identidad visual de la empresa son propiedad de MANITOU y no se pueden utilizar sin su autorización expresa. Todos los derechos reservados. Las fotografías y esquemas que incluye el presente folleto sólo se presentan para consulta y a título indicativo.

MANITOU BF SA - Sociedad anónima con Consejo de Administración - Capital social: 39.547.824 euros - 857 802 508 RCS Nantes



# 200 ATJ

	200 ATJ
 <b>Altura de trabajo</b>	20.00 m
<b>Altura de la plataforma</b>	18.00 m
<b>Altura de articulación</b>	8.00 m
<b>Alcance</b>	12.00 m
 <b>Carrera del pendular</b>	+70°/-70°
<b>Rotación de la cesta</b>	+90°/-90°
<b>Rotación de la torreta</b>	355°
 <b>Capacidad</b>	230 kg
<b>Número de personas (int./ext.)</b>	2/2
<b>Cesta (ancho x largo)</b>	2.10 x 0.80 m
 <b>1. Ancho total</b>	2.40 m
<b>2. Largo total</b>	8.50 m
<b>3. Altura total</b>	2.70 m
<b>4. Largo total plegada (almacenamiento)</b>	6.30 m
<b>5. Altura total plegada (almacenamiento)</b>	3.15 m
<b>6. Radio de giro interior</b>	1.30 m
<b>7. Radio de giro exterior</b>	3.95 m
<b>8. Radio de giro cesta</b>	7.45 m
<b>9. Altura chasis suelo</b>	43 cm
<b>10. Entre ejes</b>	2.40 m
 <b>Velocidad de translación</b>	4.70 km/h
<b>Velocidad de trabajo</b>	0.80 km/h
 <b>Pendiente franqueable</b>	40 %
<b>Desnivel admitido</b>	5° - 9 %
 <b>Neumáticos</b>	20"
<b>Ruedas motrices</b>	4
<b>Ruedas directrices</b>	4
 <b>Peso</b>	10000 kg
(puede variar en función de las opciones y normas del país)	
 <b>Motor</b>	KUBOTA V2403-M
<b>Potencia</b>	45 cv
<b>Ruido en el entorno (LwA)</b>	101 dB

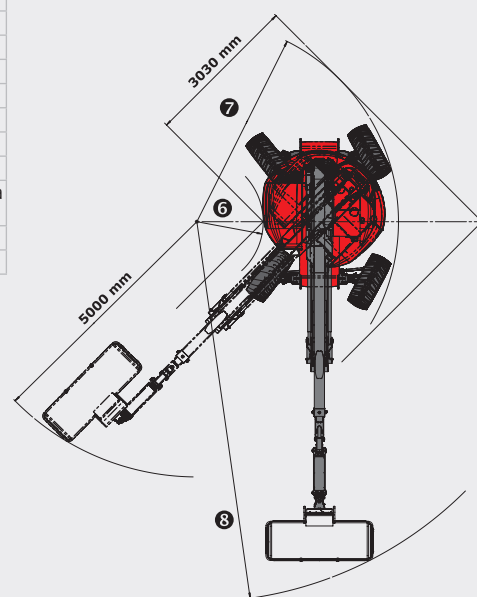
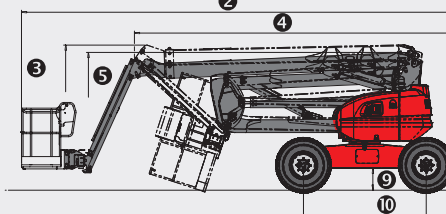
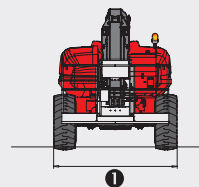
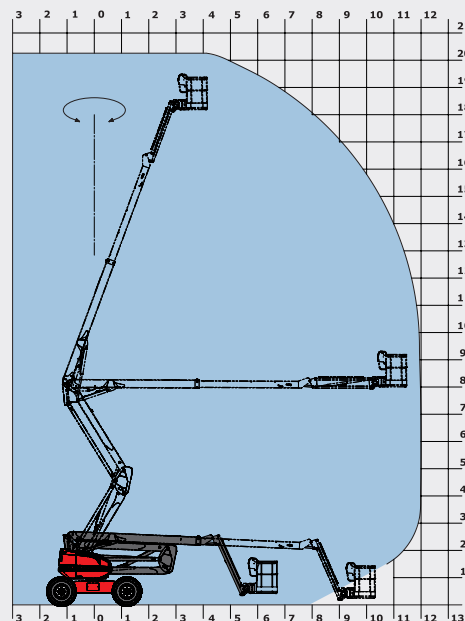

## Equipamiento de serie

- Mandos proporcionales
- 4 movimientos simultáneos
- 4 ruedas motrices
- 4 ruedas directrices
- Ruedas en posición cangrejo
- Neumáticos rellenos de espuma
- Bloqueo del diferencial
- Deslizamiento limitado de eje delantero
- Caja de ayuda al diagnóstico
- Contador de horas
- Indicador proporcional de combustible con testigo de nivel bajo
- Caja de herramientas
- Capó de protección del pupitre con posibilidad de cierre automático
- Claxon
- Girofaro
- Alarma sonora y testigo luminoso de desnivel y sobrecarga
- Desbloqueo de inclinación
- Anillos para eslingas
- Bomba eléctrica
- Predisposición 230 V
- Pedal hombre muerto

## Equipamiento opcional

- Eje oscilante
- Rotación continua
- Generador a bordo (3.50 kVA)
- Generador a bordo (5 kVA)
- Enchufe 230 V con diferencial
- Predisposición de aire comprimido
- Predisposición agua
- Faros de trabajo
- Pintura especial
- Aceite biodegradable
- Bip sonoro en todos los movimientos
- Bip sonoro en la translación
- Catalizador purificador
- Kit de refinería
- Código antirobo
- Informe de verificación inicial antes de la puesta en servicio
- Arnés de seguridad
- Baterías gran capacidad

Esta publicación presenta la descripción de las versiones y las opciones de configuración de los productos MANITOU que puede escoger como equipamiento. Los equipamientos que recoge este folleto pueden ser de serie, opcionales, o no disponibles según las versiones. MANITOU se reserva el derecho, en todo momento y sin preaviso, de modificar las especificaciones descritas y representadas. El constructor no se hace responsable de las especificaciones de este folleto. Para más información, consulte su concesionario MANITOU. Documento no contractual. Presentación no contractual de los productos. Lista no exhaustiva de las especificaciones. Los logotipos y la identidad visual de la empresa son propiedad de MANITOU y no se pueden utilizar sin su autorización expresa. Todos los derechos reservados. Las fotografías y esquemas que incluye el presente folleto sólo se presentan para consulta y a título indicativo.

MANITOU BF SA - Sociedad anónima con Consejo de Administración - Capital social: 39.547.824 euros - 857 802 508 RCS Nantes





# 280 TJ

		280 TJ
	<b>Altura de trabajo</b>	27.75 m
	<b>Altura de la plataforma</b>	25.75 m
	<b>Alcance</b>	21.45 m
	<b>Carrera del pendular</b>	+70°/-70°
	<b>Rotación de la cesta</b>	+90°/-90°
	<b>Rotación de la torreta</b>	continua
	<b>Capacidad</b>	350 kg (3 pers.) 240 kg (2 pers.)
	<b>Cesta (ancho x largo)</b>	2.30 x 0.90 m
	<b>1. Ancho total</b>	2.43 m
	<b>2. Largo total</b>	11.35 m
	<b>3. Altura total</b>	2.75 m
	<b>4. Largo total plegada (almacenamiento)</b>	8.04 m
	<b>5. Altura total plegada (almacenamiento)</b>	2.72 m
	<b>6. Radio de giro interior</b>	2.00 m
	<b>7. Radio de giro exterior</b>	4.33 m
	<b>8. Radio de giro cesta</b>	9.75 m
	<b>9. Altura chasis suelo</b>	43 cm
	<b>10. Entre ejes</b>	2.80 m
	<b>Velocidad de translación</b>	4.70 km/h
	<b>Velocidad de trabajo</b>	0.80 km/h
	<b>Pendiente franqueable</b>	40 %
	<b>Desnivel admitido</b>	4°
	<b>Neumáticos</b>	385/45-28
	<b>Ruedas motrices</b>	4
	<b>Ruedas directrices</b>	4
	<b>Peso</b> (puede variar en función de las opciones y normas del país)	16 500 kg
	<b>Motor</b>	KUBOTA V2403-M
	<b>Potencia</b>	45 cv
	<b>Ruido en el entorno (LWA)</b>	105 dB

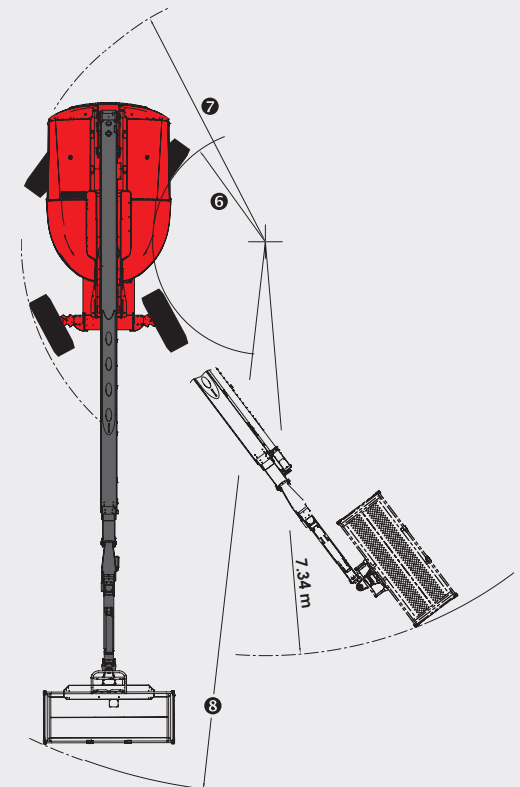
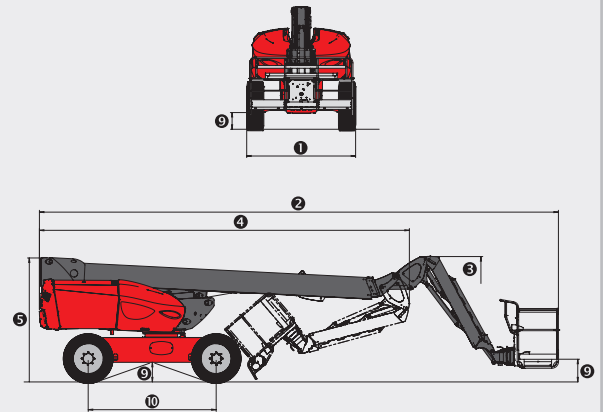
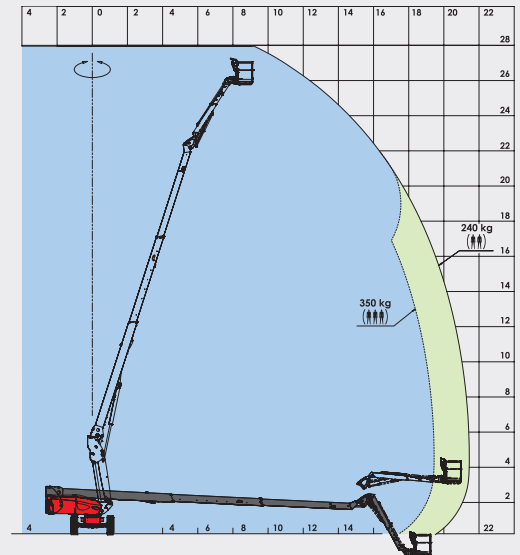

## Equipamiento de serie

Brazo telescópico
Eje delantero oscilante
Rotación continua
Cesta grande
Mandos proporcionales
4 movimientos simultáneos
4 ruedas motrices
4 ruedas directrices
Ruedas en posición cangrejo
Movimientos X/Y (horizontal, vertical)
Neumáticos rellenos de espuma
Bloqueo del diferencial
Deslizamiento limitado de eje delantero
Caja de ayuda al diagnóstico
Contador de horas
Indicador proporcional de combustible con testigo de nivel bajo
Caja de herramientas
Capó de protección del pupitre con posibilidad de cierre automático
Claxon
Girofaro
Alarma sonora y testigo luminoso de desnivel y sobrecarga
Desbloqueo de inclinación
Anillos para eslingas
Bomba eléctrica
Predisposición 230 V
Pedal hombre muerto

## Equipamiento opcional

Generador a bordo (5 kVA)
Enchufe 230 V con diferencial
Predisposición de aire comprimido
Predisposición agua
Faros de trabajo
Pintura especial
Aceite biodegradable
Bip sonoro en todos los movimientos
Bip sonoro en la traslación
Catalizador purificador
Kit de refiniería
Código antirrobo
Informe de verificación inicial antes de la puesta en servicio
Arnés de seguridad

Esta publicación presenta la descripción de las versiones y las opciones de configuración de los productos MANITOU que puede escoger como equipamiento. Los equipamientos que recoge este folleto pueden ser de serie, opcionales, o no disponibles según las versiones. MANITOU se reserva el derecho, en todo momento y sin preaviso, de modificar las especificaciones descritas y representadas. El constructor no se hace responsable de las especificaciones de este folleto. Para más información, consulte su concesionario MANITOU. Documento no contractual. Presentación no contractual de los productos. Lista no exhaustiva de las especificaciones. Los logotipos y la identidad visual de la empresa son propiedad de MANITOU y no se pueden utilizar sin su autorización expresa. Todos los derechos reservados. Las fotografías y esquemas que incluye el presente folleto sólo se presentan para consulta y a título indicativo.

MANITOU BF SA - Sociedad anónima con Consejo de Administración - Capital social: 39.547.824 euros - 857 802 508 RCS Nantes



Su concessionario **MANITOU** :



Sede social:  
B.P. 249 - 430 rue de l'Aubinière - 44158 Ancenis Cedex - Francia  
Tel. : 00 33 (0)2 40 09 10 11 - Fax : 00 33 (0)2 40 09 10 97  
[www.manitou.com](http://www.manitou.com)