

曼尼通高空作业平台 160 ATJ



柴油自行式曲臂高空作业平台









- 工作高度:16.01米
- 最大水平延伸距:8.30米
- 平台安全载荷 :230公斤
- 柴油发动机: 35.1马力
- 塔座旋转:350°
- 4个同时进行的动作
- 四轮驱动
- 四轮转向
- 蟹行转向



www.manitou.com

Courtesy of Crane.Market

160 ATJ

		160 ATJ
	工作高度	16.01 米
	平台高度	14.01 米
	跨越高度	7.38 米
	水平延伸距	8.30 米
	短臂上下摆动幅度	+70° / -70°
	平台旋转	+90° / -90°
	塔座旋转	350°
	平台安全载荷	230 公斤
	可承载人数 (室内/室外)	2/2
	平台尺寸 (宽 x 长)	1.80 x 0.80 米
	1. 宽度	2.30 米
	2. 长度	6.53 米
	3. 高度	2.37 米
	4. 储藏长度	4.44 米
	5. 储藏高度	2.61 米
	6. 内转向半径	1.39 米
	7. 外转向半径	3.71 米
	8. 外转向半径 (平台)	5.94 米
	9. 离地间隙	35.5 厘米
	10. 轮距	2.20 米
	行驶速度	6 公里/小时
	工作速度	0.80 公里/小时
	爬坡能力	40 %
	最大允许坡度	5° - 9 %
	轮胎	16.5"
	驱动轮	4轮驱动
	转向轮	4轮转向
	重量 (随标配和选配有所差异)	6160 公斤
	发动机	KUBOTA久保田 V1505-E3B
	功率	35.1 马力
	环境噪音	101 分贝

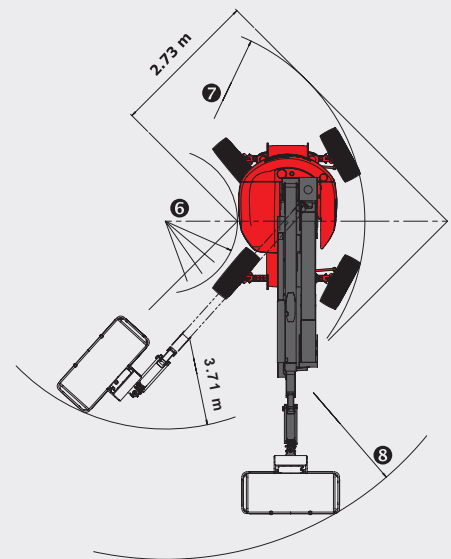
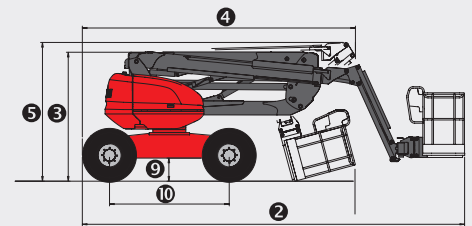
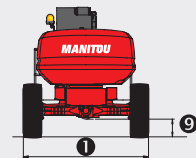
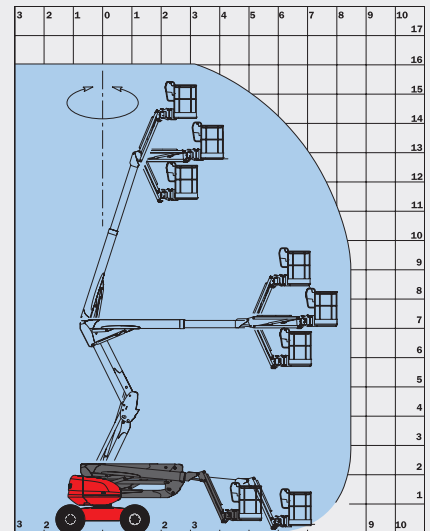

标准装备

- 比例控制器
- 4个同时进行的动作
- 4轮驱动
- 4轮转向
- 蟹行转向
- 实心轮胎
- 差速锁
- 前轴限滑差速
- 操作面板内置诊断器
- 小时计
- 燃油指示器带低油位报警
- 工具箱
- 防护罩 (可选带锁)
- 喇叭
- 闪烁警示灯
- 倾斜及超载报警 (报警灯和警示音)
- 带密码保护的设备重置功能
- 吊装孔
- 应急下降-电动泵
- 230V预设置
- 与操作手柄联动的脚踏板

可选装备

- 2轮转向
- 摆动轴
- 连续旋转
- 机载发电机 (3.50千伏安)
- 带断路保护开关的230V插座
- 水作业预设置
- 工作灯
- 特殊油漆
- 可生物降解油品
- 全运动警示
- 驱动警示
- 催化净化器
- 火花熄灭器和超限阀
- 防盗码
- 18" 轮胎
- 检验证书
- 安全带
- 大容量电池

每一台设备的具体配置可能与本手册有不同之处。更多详情, 请联系曼尼通中国。

曼尼通 (中国) 物料搬运设备有限公司
 上海市闵行区合川路2679号虹桥商务广场2号楼701室, 201103
 www.manitou.com info.mcn@manitou-group.com
 垂询热线: 021-62702958

