



NEW HOLLAND

L213 L215 L218 L220 L223 L225 L230
MINICARREGADEIRAS SÉRIE 200



200
SERIES



BUILT AROUND YOU

Courtesy of Machine.Market

Built Around You.

Não importa qual seja o seu segmento: construção, pecuária ou agricultura, você realizará os seus trabalhos com mais eficiência com a minicarregadeira da Série 200. Nossa equipe de desenvolvimento de produtos trabalhou com mais de 1.000 clientes de minicarregadeiras da New Holland e da concorrência durante três anos para desenvolver os conceitos finais para as minicarregadeiras Série 200.

O projeto das novas minicarregadeiras New Holland foi desenvolvido para atender às necessidades dos clientes. Nossa equipe técnica de desenvolvimento utilizou tecnologias como realidade virtual e testes em protótipos, com um seletivo grupo de clientes no campo de provas no Arizona – EUA para atingir a melhor definição do produto.

A New Holland ouviu e projetou uma minicarregadeira durável, confiável e produtiva, que atende aos desejos e às necessidades dos clientes. **A New Holland tem o orgulho de apresentar as minicarregadeiras Série 200.**



Maior estabilidade

A minicarregadeira New Holland, que já possuía uma maior distância entre eixos, aumenta ainda mais esse valor na Série 200. Combinada com um baixo centro de gravidade e a distribuição correta de peso, essa distância deixa o deslocamento mais estável. Tudo isso para tornar o seu trabalho mais produtivo e seguro.

Altura e alcance de descarga incomparáveis

O braço Super Boom®, patente New Holland, proporciona maior altura e alcance de descarga, permitindo ao operador distribuir melhor a carga em caminhões ou silos de altura elevada.

	MODELO	Potência bruta hp (kW)		Capacidade de operação 50% da carga de tombamento kg (lb)		Peso operacional kg (lb)		Altura até o pino da caçamba mm (in)		Alcance de descarga à altura máxima mm (in)	
Cinematisms radial	L213	46	(34)	590	(1.300)	2.270	(5.000)	2.845	(112)	469	(18,5)
	L215	52	(39)	680	(1.500)	2.400	(5.300)	2.845	(112)	469	(18,5)
Super Boom® Cinematisms vertical	L218	60	(45)	818	(1.800)	2.690	(5.930)	3.048	(120)	783	(30,8)
	L220	60	(45)	905	(2.000)	2.935	(6.470)	3.073	(121)	758	(29,8)
	L223	74	(55)	1.020	(2.250)	3.350	(7.380)	3.290	(129,5)	820	(32,3)
	L225	82	(61)	1.135	(2.500)	3.580	(7.900)	3.290	(129,5)	820	(32,3)
	L230	90	(67)	1.360	(3.000)	3.765	(8.300)	3.330	(131,1)	780	(30,7)

Maior conforto para o operador.

A New Holland sabe que o conforto não é apenas um item de luxo, mas é essencial para o seu negócio. O operador confortável consegue trabalhar mais horas com menos fadiga. Portanto, nos asseguramos de construir conforto adicional ao projetar a Série 200.

- A cabine da Série 200 é a maior da indústria. Com maior altura e largura, proporciona conforto a operadores de qualquer estatura. O acesso de entrada e saída é facilitado pela posição baixa do degrau.
- Assento opcional com revestimento de tecido, suspensão a ar e aquecimento fornecem o máximo de conforto e elimina a fadiga.
- Os nossos *joysticks* são ergonomicamente projetados para colocar todos os comandos na ponta dos seus dedos. Agora também é possível alterar o modo de operação dos *joysticks* entre o padrão ISO ou H.
- As saídas de ar estão estrategicamente localizadas, para melhor distribuição térmica dentro da cabine e desembaçamento rápido de toda a área envidraçada, quando necessário.
- Há mais do dobro de visibilidade do que antes nas zonas críticas, baseado em testes de visibilidade*.



Manutenção fácil

Quanto à manutenção, a New Holland entende que o tempo de máquina parada é renda perdida e que a manutenção diária será bem feita se os pontos de verificação forem de fácil acesso.

- Basta abrir a porta traseira do compartimento do motor para identificar com facilidade os pontos de manutenção, como o bocal de abastecimento e vareta de nível de óleo do motor, filtro de ar, radiador do óleo hidráulico e do motor, tanque de expansão do líquido de arrefecimento, filtro de combustível e filtro de óleo. A manutenção da bateria também é simples.
- Se você precisar de mais acesso para manutenção, a inédita cabine basculante permite o acesso total ao interior da máquina.



*ISO 5006: 2006 especifica um método de teste estático para determinar e avaliar a visibilidade do operador dentro de um limite fechado de 1 m em volta da máquina e um círculo de teste de visibilidade de 12 m.

200
SERIES



Um legado de altura e alcance de descarga, produtividade e estabilidade.

Ainda que as minicarregadeiras Série 200 tenham sido inteiramente redesenhadas, elas honram a longa história da New Holland no mercado de minicarregadeiras. Elas mantiveram também as características essenciais do *design* que tornaram as minicarregadeiras da New Holland tão produtivas.

A herança da New Holland: manusear cargas maiores e movimentá-las mais rapidamente.

As minicarregadeiras Série 200 fornecem a melhor estabilidade e visibilidade, permitindo que os operadores movam cargas maiores e trabalhem em um novo nível de confiança.

Super Boom®: A melhor altura e alcance de descarga e estabilidade... ontem, hoje e amanhã.

A New Holland L35 foi a primeira minicarregadeira de cinematismo vertical.

Lançada em 1972, a New Holland L35 foi a primeira minicarregadeira com cinematismo vertical equipada com o braço Super Boom®. Desde então, mais de 200.000 minicarregadeiras New Holland com braço Super Boom® foram vendidas. Hoje em dia, as minicarregadeiras New Holland são fabricadas em Wichita, Kansas, e distribuídas por mais de 100 países. A New Holland orgulha-se de seguir com a tradição do braço Super Boom® nas minicarregadeiras Série 200. Enquanto

o braço sobe, ele desloca a carga para frente e não para trás, em direção ao operador. Resultado: maior alcance e altura, que permitem descarregar o material em locais onde as outras não alcançam (no meio da caçamba alta de um caminhão, por exemplo). O assento do operador nas minicarregadeiras New Holland é mais baixo, mantendo-o em total segurança. Quando consideramos que a New Holland possui a maior distância entre eixos da indústria e o menor centro de gravidade, entende-se porque as minicarregadeiras New Holland são conhecidas pela sua excelente estabilidade.



Veja como uma minicarregadeira pode ser muito melhor.

A visibilidade é muito importante para os operadores. E a New Holland entende isso. Visibilidade total é obtida na Série 200 – da borda de corte; da caçamba, na altura máxima, e toda a área de operação lateral e traseira. Seu trabalho será concluído com mais rapidez e eficiência com as minicarregadeiras.

Visibilidade total.

- O solado da porta dianteira na Série 200 foi rebaixado, permitindo visibilidade ainda melhor da caçamba e da área de escavação.
- A área transparente no teto da cabine oferece uma visão clara da caçamba na altura total.
- As grades laterais da Série 200 são mais finas, porém mais resistentes que as da Série 100, anterior. O resultado: mais do dobro de visibilidade em zonas críticas (conforme definido pela ISO 5006).



Cabine da Série 100



Cabine da Série 200

- A visibilidade traseira foi melhorada na Série 200 com o reposicionamento do ar-condicionado, que era montado em cima da janela. Agora, a visibilidade traseira é a melhor da indústria, oferecendo uma ampla janela, capô do motor mais baixo e sem torres estruturais traseiras.



Ambiente confortável, limpo e silencioso.

- Uma enorme porta de vidro se abre para entrada e saída com mais facilidade. Quando fechada, fornece total visibilidade em todas as direções, criando uma sensação de espaço aberto.
- O ar-condicionado, do tipo HVAC (quente/frio), proporciona a temperatura ideal em qualquer condição climática.
- O revestimento do teto proporciona um baixo nível de ruído dentro da cabine fechada, devido ao seu poder de absorção.
- A vedação da cabine reduz a infiltração de poeira.
- As luzes frontais estão montadas nas extremidades superiores da cabine, oferecendo ampla área iluminada e auxiliando também no posicionamento de cargas elevadas, além de facilitar a visibilidade para manobras em locais com pouca luminosidade.
- Amplo espaço para as pernas e para os pés aumentam o conforto do operador.
- É disponível como opcional uma porta para demolição, que deve ser utilizada no lugar da porta de vidro em aplicações mais severas.

Outros recursos que são *standard* e estão relacionados com a visibilidade:

- Luz no teto.
- Janela superior.
- Alarme de ré e buzina.
- Luzes de trabalho com lâmpadas halógenas – duas na frente e duas atrás – para obter maior vida útil e excelente visibilidade da área de trabalho.
- Predisposição para luz giratória.
- Luzes traseiras de direção, freio e posição.
- Luzes de alerta com alarme (temperatura do líquido de arrefecimento do motor, pressão de óleo do motor, restrição do filtro de ar, restrição do filtro hidráulico e temperatura do óleo hidráulico).
- Luzes indicadoras (pré-aquecimento do motor, freio de estacionamento e cinto de segurança desaplicado).



O para-brisa dianteiro panorâmico oferece uma visão excelente, enquanto a cabine espaçosa fornece um ambiente confortável para o operador.

Conforto interno.

Operadores confortáveis conseguem trabalhar mais horas com menos fadiga. As minicarregadeiras Série 200 New Holland estão na vanguarda e são líderes na indústria em dimensões, opções e facilidade de operação.

- Soleira mais baixa.
- Piso nivelado.
- Cabine mais larga da indústria.

Opções de alavanca de controle

As minicarregadeiras New Holland são equipadas com alavancas direcionais ou *joystick* de comando eletro-hidráulico, em que o modo de operação ISO ou H pode ser selecionado no painel frontal, disponível para os modelos da L218 a L230.

As minicarregadeiras equipadas com controle eletro-hidráulico possuem vários ajustes de velocidade em três circuitos diferentes: deslocamento, braço e caçamba. Com isso, o cliente pode personalizar a sua máquina, conforme a sua aplicação e preferência.



Os interruptores estão posicionados nas alavancas de comando, permitindo a operação fácil de itens como buzina, fluxo proporcional, luzes de direção, duas velocidades, flutuação da caçamba, comandos multifuncionais dos implementos e o LTS (Load Travel Stabilizer).

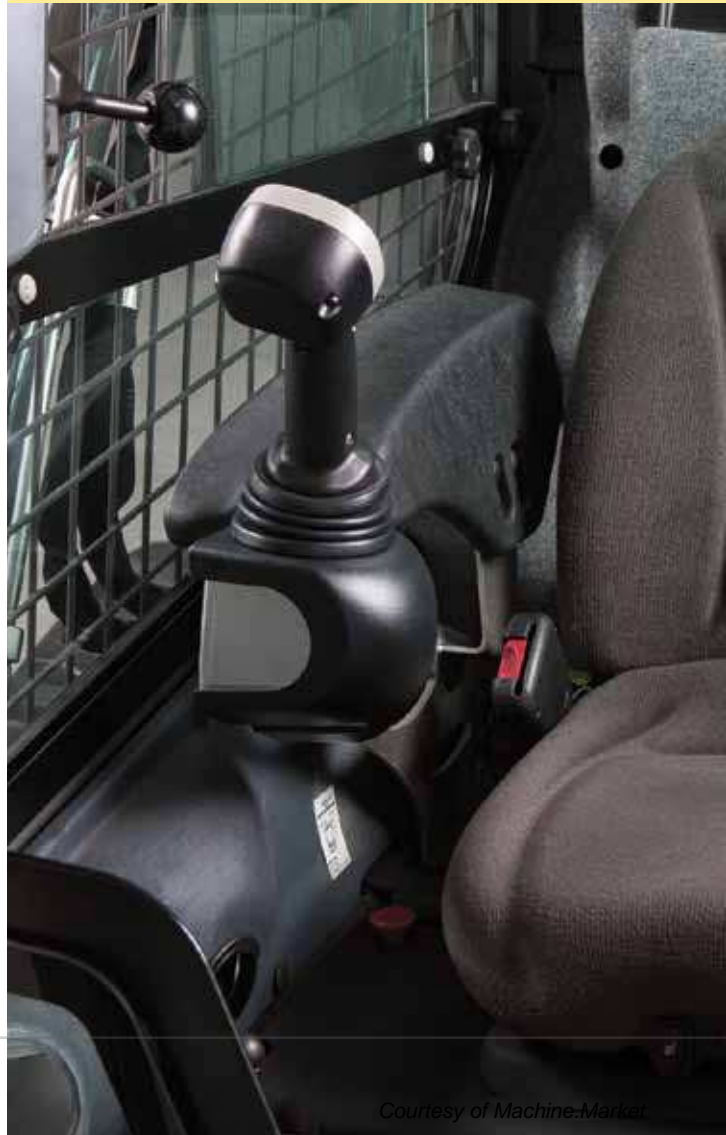



O piso do degrau é nivelado para entrada/saída com facilidade e há maior espaço para as pernas e os pés.



Conforto da cabine.

Com a soleira mais baixa, o piso nivelado e as alavancas de comando posicionadas de forma conveniente, o acesso à cabine ficou ainda mais fácil.

Todas as minicarregadeiras Série 200 vêm com cinto de segurança retrátil (o cinto de três pontos é padrão somente em cabines fechadas). Todos os modelos oferecem assentos com suspensão a ar revestidos de tecido, como opcional, para um maior conforto.

Todos os interruptores e instrumentos de medição estão posicionados bem na frente do operador, facilitando o seu acesso e leitura.

Mais opções para o compartimento do operador:

- Cabine com certificação ROPS/FOPS
- Cabine fechada com aquecimento e ar-condicionado.
- Engate rápido hidráulico.
- Aquecedor do bloco.
- Sinaleiras direcionais.
- *Self level* (auto nivelamento).
- LTS (Load Travel Stabilizer).
- Sistema hidráulico high flow.
- Rádio com alto-falantes.
- Janelas laterais de fácil remoção e limpeza (sem necessidade de ferramentas).

Trabalho duro e condições severas?

As minicarregadeiras New Holland são verdadeiros cavalos de trabalho, confiáveis, que enfrentam qualquer tipo de operação. As novas minicarregadeiras Série 200 foram desenvolvidas com motores confiáveis, de elevado desempenho, baixo consumo de combustível e fácil manutenção, visando reduzir os seus custos operacionais.



Motores New Holland F5C (L223, L225, L230). Alto desempenho em qualquer condição.

Esses motores se sobressaem pela sua operação de baixo custo, manutenção extremamente fácil e desempenho excelente nas aplicações mais exigentes.

- Os motores são turboalimentados e possuem o sistema EGR (Exhaust Gas Recirculation) para redução da emissão de poluentes sem perda de potência.
- A injeção de combustível é direta e alimentada por uma bomba rotativa de acionamento mecânico, que fornece a quantidade adequada de combustível.
- O projeto do motor permite um baixo nível de ruídos e de vibração, facilmente notável pelo operador. O virabrequim possui contrapesos incorporados na sua estrutura, que proporcionam menor nível de ruídos e vibração.
- Os componentes do motor são integrados à estrutura, evitando os vazamentos. Componentes como bomba d'água e refrigerador de óleo estão incorporados na estrutura do motor.
- A precisão na fabricação do motor proporciona folgas mais precisas entre as peças, principalmente entre os anéis, aumentando o intervalo de troca do óleo do motor para 500 horas e reduzindo os custos de operação e manutenção.





Sistema hidráulico High-Flow (alta vazão) é disponível como opcional para os modelos L218, L220, L223, L225 e L230.



Motores ISM (L213, L215, L218, L220).

Limpa, compacta, silenciosa e de fácil manutenção.

- O sistema de injeção de combustível fornece a quantidade necessária para que a câmara de combustão realize a queima de forma eficiente, produzindo maior potência e torque com a quantidade ideal de combustível.
- Motores de baixa emissão de poluentes e consumo de energia são menos agressivos ao meio ambiente.
- Motor de bloco rígido, com cilindros de pequenos diâmetros, reduzem a vibração e ruídos – da marcha lenta até a rotação máxima –, aumentando o conforto para o operador.
- O motor compacto, bem balanceado, é forte e durável. O projeto desses motores permite a intercambiabilidade de peças entre os diversos modelos.
- Todos os componentes que necessitam de manutenção diária estão localizados em apenas um dos lados do motor, tornando a manutenção rápida.
- Os intervalos de manutenção de 500 horas (250 horas para a L213/L215) diminuem os seus custos operacionais e tempo parado para manutenção.

Excelente desempenho em qualquer condição climática.

- Velas aquecedoras padrão.
- Bateria padrão de fácil acesso e livre de manutenção produz até 1.000 CCA.
- Motor de partida confiável para partidas rápidas.
- Configuração de arrefecedor de óleo/radiador superior e inferior de serviço pesado para alta capacidade de arrefecimento nas condições mais extremas. A montagem rígida reduz a vibração, e o basculamento auxilia a limpeza.



Sistema hidráulico de resposta rápida.

- Ciclos rápidos de trabalho.
- As bombas hidráulicas em linha produzem menos ruído e resultam em uma operação suave e silenciosa.
- Sistema hidráulico High-Flow opcional (modelos L218 a L230) proporciona melhor desempenho em acessórios que necessitam de vazão elevada.
- O sistema hidráulico High Flow – High Performance – disponível para a L230.
- O freio de estacionamento SAHR (aplicado por mola, liberado hidráulicamente) pode ser liberado ou aplicado apertando um botão e é automaticamente aplicado quando a máquina é desligada.

Desempenho extra.

- Transmissão de duas velocidades, pode atingir quase 20 km/h, economizando o tempo de deslocamento dentro do local de trabalho. Ela é *standard* nos modelos L220, L225 e L230 e opcional para os modelos L218 e L223.



O operador pode engatar e desengatar a trava do braço de dentro da cabine para dar maior segurança na saída da máquina com o braço levantado.



A bateria está posicionada em um lado da máquina, com o dreno e filtro de óleo do motor, tornando a manutenção fácil e rápida.



Fácil acesso para manutenção.

A New Holland percebeu: se o acesso para manutenção não for fácil, ela muitas vezes deixa de ser feita. A New Holland agrupou os pontos de manutenção diária para tornar o serviço mais rápido e prático. Já os principais componentes da máquina são facilmente acessados, basculando-se a cabine para a frente.

Manutenção facilitada.

- Amplo acesso para as verificações diárias, como o nível de óleo do motor, abastecimento de combustível, óleo hidráulico, o líquido de arrefecimento e o radiador, que não necessitam de ferramentas para o acesso.
- O radiador pode ser limpo pelos dois lados.

Intervalos de manutenção.

- Cada 500 horas (L218, L220, L223, L225, L230); 250 horas (L213, L215) – trocar óleo e filtro do motor.
- Cada 500 horas – trocar filtros de combustível primários e filtros do óleo hidráulico.
- Cada 1.000 horas – drenar e lavar radiador.
- Passe mais tempo produzindo e menos tempo com verificações diárias.

Construída para durar.

- A New Holland combinou elementos do desenho anterior do braço Super Boom® das minicarregadeiras com a tecnologia comprovada de suas pás carregadeiras para desenvolver um projeto robusto e confiável para a Série 200.

Recursos do operador.

- Exclusivos suportes de travamento do braço que, quando engatados, o mantêm na posição elevada (modelos com elevação vertical).
- Os operadores engatam e desengatam a trava de segurança do braço sem sair da cabine (modelos com elevação vertical).

Acesso incomparável.

Caso seja necessário, a cabine pode ser totalmente basculada para a frente, soltando-se apenas dois parafusos e, assim, permitindo amplo acesso aos componentes. Para bascular a cabine, o braço deve estar totalmente elevado.





A porta traseira articulada fornece amplo acesso para verificação rápida do óleo do motor, óleo hidráulico e líquido refrigerante do radiador e para abastecimento de combustível.

Os equipamentos da New Holland têm garantia padrão de 1 ano sem limite de horas.



Mestre em multitarefas.

As minicarregadeiras da New Holland fazem muito mais do que levantar e carregar. Confira a ampla gama de implementos e você verá como a versatilidade dessas máquinas pode torná-la mais produtiva. Eis apenas alguns dos implementos disponíveis:

- Caçamba 4x1
- Vassoura angulável sem coletor
- Perfurador de solo
- Rastelo hidráulico
- Retroescavadeiras
- Manipulador para rolos de forragem
- Garra para rolos de forragem
- Garra
- Triturador
- Fresadora a frio
- Caçamba para concreto
- Garra para concreto
- Lâmina
- Misturador
- Vassouras
- Garra para toras
- Garfos para esterco
- Raspador de esterco
- Garfos para paleta
- Vassoura com coletor
- Instalador de postes
- Extrator de postes
- Caçamba de descarga lateral
- Preparador de solo
- Caçamba para rochas
- Garra para raiz
- Serra circular
- Garra para sucata
- Desfragmentador de silagem
- Raspador de sedimentos
- Escavadeira
- Esteiras de aço
- Triturador de tocos
- Cultivadora
- Escavadeira para árvores
- Transplantador de árvores
- Valetadeira
- Rolo compactador

Trocas fáceis de implementos

Não importa o que você precisa fazer (escavar, levantar, quebrar pedras, abrir valetas, aplainar, varrer e perfurar), há um implemento da New Holland que consegue fazer o trabalho.



Alívio de pressão auxiliar.

Um coletor hidráulico que conecta sob pressão (CUP) é equipamento padrão em todos os modelos e permite a conexão de todos os implementos hidráulicos. Ao empurrar o encaixe, a pressão é liberada tanto para as linhas da máquina quanto do implemento. Você nunca mais vai precisar de um conjunto de chaves inglesas para abrir a linha.

- A.** Retorno do óleo hidráulico.
- B.** Alimentação do óleo hidráulico. Esses encaixes deslizam para dentro do coletor quando pressionados, fazendo com que qualquer pressão que estiver no coletor seja direcionada para o reservatório de óleo hidráulico.
- C.** Linha de drenagem que flui para o tanque.
- D.** Respiros de pressão.

Abaixo estão os auxiliares de fluxo alto opcionais.

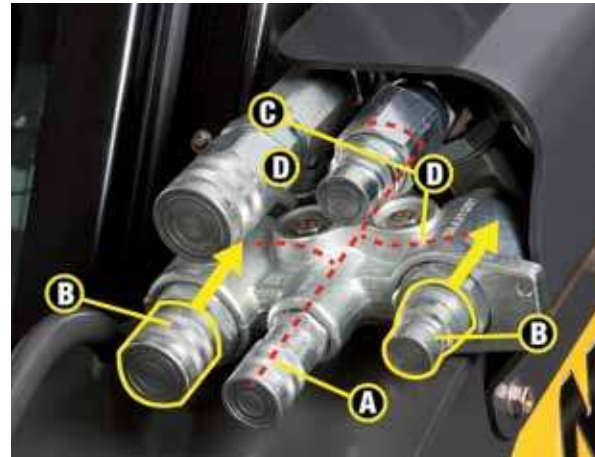

Opção de acoplador hidráulico.

Um acoplador de implementos hidráulico opcional aumenta o tempo útil e a produtividade no canteiro de obras, permitindo aos operadores trocar implementos com rapidez e segurança.



Especificações da minicarregadeira (cinematismo radial).

DIMENSÕES

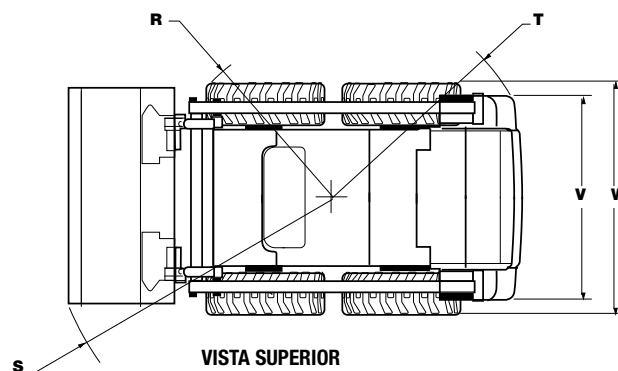
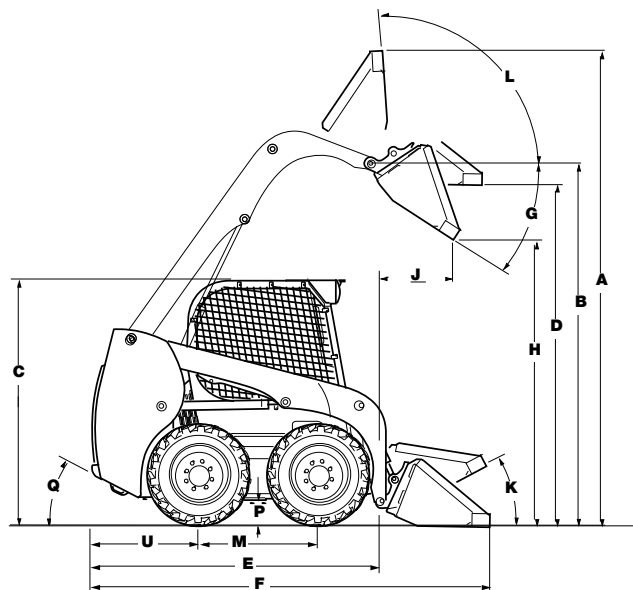

DIMENSÕES	L213	L215
Altura operacional total		
A. Perfil baixo para fundição/escavação, mm (in)	3.591 (141,4)	3.591 (141,4)
A. Uso geral/materiais leves, mm (in)	3.732 (146,9)	3.732 (146,9)
A. Uso geral/materiais leves – perfil longo, mm (in)	3.859 (152)	3.859 (152)
Altura até		
B. O pino da caçamba, mm (in)	2.845 (112)	2.845 (112)
C. O topo da cabine, mm (in)	1.919 (75,5)	1.919 (75,5)
D. Máxima da caçamba nivelada, mm (in)	2.682 (105,6)	2.682 (105,6)
Comprimento total		
E. Sem acessório, mm (in)	2.435 (95,9)	2.435 (95,9)
F. Com caçamba para fundição e escavação no chão, mm (in)	3.028 (119,2)	3.028 (119,2)
F. Caçamba de uso geral, mm (in)	3.175 (125)	3.175 (125)
F. Com caçamba de uso geral e perfil longo, mm (in)	3.297 (129,8)	3.297 (129,8)
Descarga		
G. Ângulo de descarga, graus	40	40
H. Altura de descarga		
Caçamba de fundição/escavação perfil baixo, mm (in)	2.246 (88,4)	2.246 (88,4)
Uso geral, mm (in)	2.154 (84,8)	2.154 (84,8)
J. Alcance de descarga (altura máx.), mm (in)	469 (18,5)	469 (18,5)
Recolhimento máximo da caçamba		
K. Caçamba no chão, graus	26	26
L. Caçamba na altura máxima, graus	95	95
Distância entre eixos e distância do solo		
M. Distância entre eixos, mm (in)	941 (37)	941 (37)
P. Distância do solo, mm (in)	178 (7)	178 (7)
Q. Ângulo de saída, graus	22	22
Raio de giro		
R. Sem caçamba, mm (in)	1.237 (48,7)	1.237 (48,7)
S. Com caçamba para fundição de 60" na posição de carregar, mm (in)	1.920 (75,6)	1.920 (75,6)
S. Com caçamba de perfil baixo de 60" no chão, mm (in)	1.994 (78,5)	1.994 (78,5)
S. Uso geral de perfil longo de 60" no chão, mm (in)	2.112 (83,1)	2.112 (83,1)
T. Traseiro, mm (in)	1.433 (56,4)	1.433 (56,4)
U. Eixo traseiro até o para-choque, mm (in)	858 (33,8)	858 (33,8)
V. Bitola, mm (in)	1.248 (49,2) c/pneus 10" x 16,5"	1.248 (49,2) c/pneus 10" x 16,5"
W. Largura total, mm (in)	1.518 (59,8)	1.518 (59,8)

Especificações da minicarregadeira (cinematismo radial).

MOTOR	L213	L215
Fabricante/modelo	ISM/N844	ISM/N844T
Tipo	Diesel 4 tempos, I.D.I.	Diesel 4 tempos, T, I.D.I.
Cilindro	4	4
Diâmetro/curso, mm	84 x 90	84 x 90
Cilindrada, L	2,0	2,0
Injeção de combustível	Indireta	Indireta
Filtro do combustível	Filtro em linha com separador de água	Filtro em linha com separador de água
Tomada de ar	Aspiração natural c/ EGR interna	Turboalimentado c/ EGR interna
Arrefecimento	Líquido	Líquido
 rotações do motor		
Lenta alta – sem carga, rpm	3.140 +/- 50	3.140 +/- 50
Nominal – carga total, rpm	2.900	2.900
Lenta baixa, rpm	1.200 +/-50	1.200 +/-50
Potência		
Bruta hp (kW) – SAE J 1995	46 (34) a 2.900 rpm	52 (39) a 2.900 rpm
Líquido hp (kW) – SAE J1349	43 (32) a 2.900 rpm	49 (36) a 2.900 rpm
Torque máximo Nm (lb.ft)	130,5 (96,3) @ 1.750 rpm	148 (109) @ 1.750 rpm

TREM DE FORÇA	L213	L215
Bomba de acionamento mecânico		
Relação bomba/motor	1:1	1:1
Cilindrada, cm ³	35	35
Vazão, L/min	102	102
Pressão de carga, psi (bar)	363 (25)	363 (25)
Pressão de alívio do sistema, psi (bar)	5.000 (345)	5.000 (345)
Controle	Mecânico direto	Mecânico direto
Motores de tração		
Cilindrada máxima, cm ³	325	325
Cilindrada alta velocidade (opcional), cm ³	NA	NA
Velocidade à rotação nominal do motor	313	313
Velocidade alta opcional, rpm	NA	NA
Torque à vazão máxima e pressão de alívio, N.m	1.784	1.784
Velocidade do deslocamento		
Velocidade, km/h	10,8	10,8
Velocidade alta (opcional), km/h	NA	NA
Redutor final	Acionamento por corrente, com redução simples	Acionamento por corrente, com redução simples
Corrente de acionamento		
Tamanho	ASA #80	ASA #80
Eixos		
Diâmetro, mm	50,8	50,8
Comprimento, mm	346	346
Freio de estacionamento		
Tipo	A disco, com acionamento por mola e liberação hidráulica	A disco, com acionamento por mola e liberação hidráulica
Engate	Pressionar botão lig/des freio no painel de instrumentos, desconectar cinto abdominal, sair do assento ou parar o motor	Pressionar botão lig/des freio no painel de instrumentos, desconectar cinto abdominal, sair do assento ou parar o motor

Especificações da minicarregadeira (cinematismo radial).

SISTEMA HIDRÁULICO	L213	L215
Bombas		
Tipo	Engrenagens	Engrenagens
Cilindrada padrão, cm ³	20,4	20,4
Cilindrada vazão elevada, cm ³	NA	NA
Vazão da bomba, L/min	59	59
Vazão bomba de fluxo elevado, L/min	NA	NA
Válvula de controle da carregadeira		
Tipo	3 carretéis/centro aberto/em série	3 carretéis/centro aberto/em série
Pressão de alívio, psi (bar)	3.000 (207)	3.000 (207)
Filtro hidráulico	6 microns/rosqueado	6 microns/rosqueado

CILINDROS	L213	L215
Cilindro de elevação		
Diâmetro interno, mm	57	57
Diâmetro da haste, mm	35	35
Curso, mm	645	645
Comprimento fechado, mm	989	989
Cilindros da caçamba		
Diâmetro interno, mm	57	57
Diâmetro da haste, mm	32	32
Curso, mm	370	370
Comprimento fechado, mm	594	594

SISTEMA ELÉTRICO	L213	L215
Alternador	120 A	120 A
Motor de arranque (kW)	2,0	2,0
Bateria	12 V, 1.000 A	12 V, 1.000 A

PESOS	L213	L215
Peso operacional, kg	2.300	2.436
Peso de transporte, kg	2.164	2.300

CAPACIDADES DE SERVIÇO	L213	L215
Tanque de combustível, L	60,5	60,5
Óleo do motor com filtro, L	7,5	7,5
Sistema hidráulico		
Reservatório, L	15,13	15,13
Tanques das correntes (cada lado), L	6,3	6,3

CAPACIDADES DE DESEMPENHO	L213	L215
Carga operacional		
50% da carga de tombamento, kg	590	680
Carga de tombamento, kg	1.179	1.361
Forças de desagregação		
Cilindro de elevação, kN	19	19
Cilindro da caçamba, kN	18,5	18,5
Tempos de ciclo		
Levantar, seg	3,4	3,4
Baixar, seg	2,1	2,1
Despejar, seg	1,9	1,9
Recuar, seg	1,3	1,3

Para todos os dados de dimensão e desempenho, a não ser que as máquinas tenham especificações diferentes das listadas abaixo:

L213 – Equipada com operador de 80 kg, caçambas para fundição e terra de 60" e pneus 10 x 16,5

L215 – Equipada com operador de 80 kg, caçambas para fundição e terra de 60" e pneus 10 x 16,5

Especificações da minicarregadeira com Super Boom® (cinematismo vertical).

DIMENSÕES

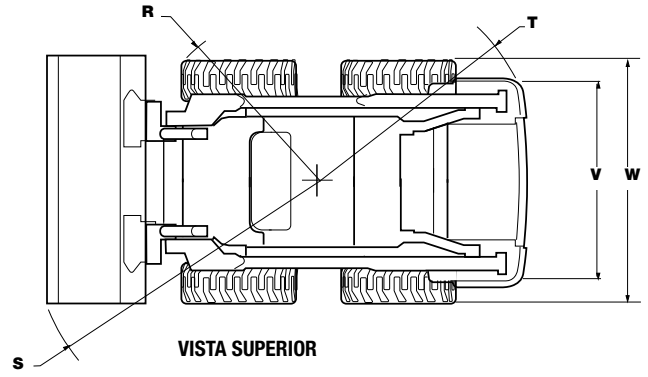
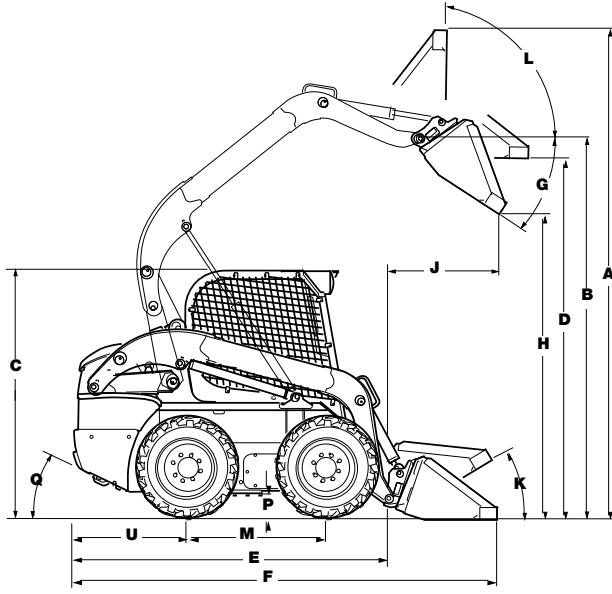

DIMENSÕES	L218	L220	L223	L225	L230
Altura operacional total					
A. Perfil baixo para fundição/escavação, mm (in)	3.820 (150,4)	3.845 (151,4)	4.056 (159,7)	4.056 (159,7)	4.096 (161,3)
A. Uso geral/materiais leves, mm (in)	3.927 (154,6)	3.952 (155,6)	4.159 (163,7)	4.159 (163,7)	4.199 (165,3)
A. Uso geral/materiais leves – perfil longo, mm (in)	4.055 (159,6)	4.080 (160,6)	4.287 (168,8)	4.287 (168,8)	4.327 (170,4)
Altura até					
B. O pino da caçamba, mm (in)	3.048 (120)	3.073 (121)	3.290 (129,5)	3.290 (129,5)	3.330 (131,1)
C. O topo da cabine, mm (in)	1.974 (77,7)	1.998 (78,7)	2.002 (78,8)	2.002 (78,8)	2.042 (80,4)
D. Máxima da caçamba nivelada, mm (in)	2.877 (113,3)	2.902 (114,3)	3.115 (122,6)	3.115 (122,6)	3.155 (124,2)
Comprimento total					
E. Sem acessório, mm (in)	2.697 (106,2)	2.685 (105,7)	2.993 (117,8)	2.986 (117,6)	2.986 (117,6)
F. Com caçamba para fundição e escavação no chão, mm (in)	3.352 (131,9)	3.338 (131,4)	3.631 (142,9)	3.624 (142,7)	3.624 (142,7)
F. Caçamba de uso geral, mm (in)	3.456 (136,1)	3.440 (135,4)	3.731 (146,9)	3.727 (146,7)	3.727 (146,7)
F. Com caçamba de uso geral e perfil longo, mm (in)	3.585 (141,1)	3.569 (140,5)	3.863 (152,1)	3.856 (151,8)	3.856 (151,8)
Descarga					
G. Ângulo de descarga, graus	52	52	55	55	55
H. Altura de descarga					
Caçamba de fundição/escavação perfil baixo, mm (in)	2.377 (93,6)	2.402 (94,5)	2.615 (102,9)	2.615 (102,9)	2.655 (104,5)
Uso geral, mm (in)	2.251 (88,6)	2.276 (89,6)	2.556 (100,6)	2.556 (100,6)	2.596 (102,2)
J. Alcance de descarga (altura máx.), mm (in)	783 (30,8)	758 (29,8)	820 (32,3)	820 (32,3)	780 (30,7)
Recuo máximo do implemento					
K. Caçamba no chão, graus	35	34	34	34	33
L. Caçamba na altura máxima, graus	88	88	85	85	85
Distância entre eixos e distância do solo					
M. Distância entre eixos, mm (in)	1.128 (44,4)	1.128 (44,4)	1.322 (52)	1.322 (52)	1.322 (52)
P. Distância do solo, mm (in)	178 (7)	203 (8)	203 (8)	203 (8)	243 (9,5)
Q. Ângulo de saída, graus	23	25	24	24	27
Círculo de giro					
R. Sem caçamba, mm (in)	1.289 (50,7)	1.289 (50,7)	1.428 (56,2)	1.428 (56,2)	1.428 (56,2)
S. Com caçamba para fundição de 60" na posição de carregar, mm (in)	2.021 (79,6)	2.055 (80,9)	2.039 (80,3)	2.039 (80,3)	2.155 (84,8)
	c/ caçamba de 66"	c/ caçamba de 72"	c/ caçamba de 72"	c/ caçamba de 72"	c/ caçamba de 78"
S. Com caçamba de perfil baixo de 60" no chão, mm (in)	2.132 (83,9) c/ caçamba de 66"	2.150 (84,6) c/ caçamba de 72"	2.210 (87) c/ caçamba de 72"	2.210 (87) c/ caçamba de 72"	2.246 (88,4) c/ caçamba de 78"
S. Uso geral de perfil longo de 60" no chão, mm (in)	2.250 (88,6) c/ caçamba de 66"	2.268 (89,3) c/ caçamba de 72"	2.323 (91,5) c/ caçamba de 72"	2.323 (91,5) c/ caçamba de 72"	2.352 (92,6) c/ caçamba de 78"
T. Traseiro, mm (in)	1.606 (63,2)	1.599 (62,9)	1.796 (70,7)	1.789 (70,4)	1.789 (70,4)
U. Eixo traseiro até o para-choque, mm (in)	937 (36,9)	924 (36,4)	1.034 (40,7)	1.034 (40,7)	1.034 (40,7)
V. Bitola, mm (in)	1.371 (53,9) c/ pneus 10" x 16,5"	1.448 (56,9) c/ pneus 12" x 16,5"	1.448 (56,9) c/ pneus 12" x 16,5"	1.465 (57,7) c/ pneus 12" x 16,5"	1.580 (62,2) c/ pneus 14" x 17,5"
W. Largura total, mm (in)	1.678 (66,1)	1.755 (69,1)	1.758 (69,2)	1.758 (69,2)	1.930 (76)

Especificações da minicarregadeira com Super Boom® (cinematismo vertical)

MOTOR	L218	L220	L223	L225	L230
Fabricante/modelo	ISM/N844LT	ISM/N844LT	New Holland/F5C E9454	New Holland/F5C E9454	New Holland/F5C E9454
Tipo	Diesel 4 tempos, turbo, I.D.I.	Diesel 4 tempos, turbo, I.D.I.	Diesel 4 tempos, turbo, D.I.	Diesel 4 tempos, turbo, D.I.	Diesel 4 tempos, turbo, D.I.
Cilindro	4	4	4	4	4
Diâmetro/curso, mm	84 x 100	84 x 100	99 x 104	99 x 104	99 x 104
Cilindrada, L	2,2	2,2	3,2	3,2	3,2
Injeção de combustível	Indireto	Indireto	Direta	Direta	Direta
Filtro do combustível	Em linha c/ separador de água	Em linha c/ separador de água	Em linha c/ separador de água	Em linha c/ separador de água	Em linha c/ separador de água
Tomada de ar	Turboalimentado c/ EGR interna	Turboalimentado c/ EGR interna	Turboalimentado c/ EGR externa	Turboalimentado c/ EGR externa	Turboalimentado c/ EGR externa
Arrefecimento	Líquido	Líquido	Líquido	Líquido	Líquido
 rotações do motor					
Lenta alta – sem carga, rpm	3.140 +/- 50	3.140 +/- 50	2.675 +/- 75	2.675 +/- 75	2.675 +/- 75
Nominal – carga total, rpm	2.900	2.900	2.500	2.500	2.500
Lenta baixa, rpm	1.200 +/-50	1.200 +/-50	1.075+/- 75	1.075+/- 75	1.075+/- 75
Potência					
Bruta hp (kW) – SAE J 1995	60 (45) a 2.900 rpm	60 (45) a 2.900 rpm	74 (55) a 2.500 rpm	82 (61) a 2.500 rpm	90 (67) a 2.500 rpm
Líquido hp (kW) – SAE J1349	57 (42) a 2.900 rpm	57 (42) a 2.900 rpm	68 (51) a 2.500 rpm	76 (57) a 2.500 rpm	84 (63) a 2.500 rpm
Torque máximo Nm (lb.ft)	171 (126) a 1.800 rpm	171 (126) a 1.800 rpm	275 (203) a 1.400 rpm	305 (225) a 1.400 rpm	340 (251) a 1.400 rpm

TREM DE FORÇA	L218	L220	L223	L225	L230
Bomba de acionamento mecânico					
Relação bomba/motor	1:1	1:1	1:1	1:1	1:1
Cilindrada, cm³	35	35	46	46	46
Vazão motor na rotação nominal e 100% eficiência, L/min	102	102	115	115	115
Pressão de carga, psi (bar)	363 (24.5)	363 (24.5)	363 (24.5)	363 (24.5)	363 (24.5)
Pressão de alívio do sistema, psi (bar)	5.000 (345)	5.000 (345)	5.217 (261)	5.217 (261)	5.217 (261)
Controle	Mecânico direto	Mecânico direto	Mecânico servo	Mecânico servo	Mecânico servo
Bomba de acionamento eletro-hidráulica					
Relação da bomba para o motor	1:1	1:1	1:1	1:1	1:1
Cilindrada, cm³	35	35	46	46	46
Fluxo, gpm (L/min)	26,9 (102)	26,9 (102)	30,4 (115)	30,4 (115)	30,4 (115)
Pressão de carga, psi (bar)	363 (25)	363 (25)	363 (25)	363 (25)	363 (25)
Pressão de alívio do sistema, psi (bar)	5.220 (360)	5.220 (360)	5.220 (360)	5.220 (360)	5.220 (360)
Controle	Eletro-hidráulico	Eletro-hidráulico	Eletro-hidráulico	Eletro-hidráulico	Eletro-hidráulico
Motores de tração					
Cilindrada máx, cm³	325	325	470	470	470
Cilindrada alta velocidade opc., cm³	200	200	282	282	282
Velocidade à rotação nominal do motor, rpm	313	313	244	244	244
Velocidade alta opcional, rpm	509	509	408	408	408
Torque à vazão máxima e pressão de alívio, Nm	1.784	1.784	2.694	2.694	2.694
Velocidade do deslocamento					
Velocidade baixa, km/h	11,9	12,1	11,6	11,6	12,1
Velocidade alta (opcional), km/h	18,5	19	19,2	19,2	19,6
Redutor final	Acionamento por corrente com redução simples				
Corrente de acionamento					
Tamanho	ASA #80	ASA #80	ASA #100	ASA #100	ASA #100
Eixos					
Diâmetro, mm	50,8	50,8	61,94	61,94	61,94
Comprimento, mm	384	384	398,7	398,7	398,7
Freio de estacionamento					
Tipo	A disco, com acionamento por mola e liberação hidráulica				
Engate	Pressionar botão lig/des freio no painel de instrumentos, desconectar cinto abdominal, sair do assento ou parar o motor				

Especificações da minicarregadeira com Super Boom® (cinematismo vertical)

SISTEMA HIDRÁULICO	L218	L220	L223	L225	L230
Bombas					
Tipo	Engrenagens				
Cilindrada padrão (cm³)	24,9	24,9	34,1	34,1	34,1
Cilindrada vazão elevada (cm³)	12,5	12,5	18,3	18,3	18,3
Vazão da bomba, L/min	72	72	85	85	85
Vazão bomba de fluxo elevado, L/min	108	108	131	131	131

Válvula de controle da carregadeira					
Tipo	3 carretéis/centro aberto/em série				
Pressão de alívio, psi (bar)	3.000 (207)	3.000 (207)	3.000 (207)	3.000 (207)	3.000 (207)
Filtro hidráulico	6 microns/rosqueado	6 microns/rosqueado	6 microns/rosqueado	6 microns/rosqueado	6 microns/rosqueado

CILINDROS	L218	L220	L223	L225	L230
Cilindro de elevação					
Diâmetro interno, mm	57	57	64	64	64
Diâmetro da haste, mm	35	35	45	45	45
Curso, mm	681	681	852	852	852
Comprimento fechado, mm	982	982	1.192	1.192	1.192

Cilindros da caçamba					
Diâmetro interno, mm	64	70	76	76	76
Diâmetro da haste, mm	35	35	38	38	38
Curso, mm	410	410	410	410	410
Comprimento fechado, mm	610	610	610	610	610

SISTEMA ELÉTRICO	L218	L220	L223	L225	L230
Alternador	95 A	95 A	95 A	95 A	95 A
Motor de arranque (kW)	2,2	2,2	2,2	2,2	2,2
Bateria	12 V, 1.000 A	12 V, 1.000 A	12 V, 1.000 A	12 V, 1.000 A	12 V, 1.000 A

PESOS	L218	L220	L223	L225	L230
Peso operacional, kg	2.690	2.935	3.350	3.580	3.765
Peso de transporte, kg	2.554	2.799	3.200	3.430	3.610

CAPACIDADES DE SERVIÇO	L218	L220	L223	L225	L230
Tanque de combustível, L	75,5	75,5	96,5	96,5	96,5
Óleo do motor com filtro, L	8,5	8,5	9,5	9,5	9,5
Sistema hidráulico					
Reservatório, L	16,2	16,2	22,75	22,75	22,75
Tanques das correntes (cada lado), L	26	26	27,9	27,9	27,9

ESPECIFICAÇÕES DE DESEMPENHO	L218	L220	L223	L225	L230
Carga operacional nominal					
50% de tombamento, kg	818	905	1020	1135	1360
Carga de tombamento, kg	1.632	1.814	2.041	2.268	2.722
Força de desagregação					
Cilindro de elevação, kN	12,2	11,6	22,6	22,6	22
Cilindro da caçamba, kN	24,2	31,8	38,2	38,2	38,2
Tempos de ciclo					
Levantar, seg	3.0	3.0	3.9	3.9	3.9
Baixar, seg	2.4	2.4	2.5	2.5	2.5
Despejar, seg	2.2	2.7	2.7	2.7	2.7
Recuar, seg	1.5	2.0	2.0	2.0	2.0

Para todos os dados de dimensão e desempenho, a não ser que as máquinas tenham especificações diferentes das listadas abaixo:

L218 – Equipada com operador de 80 kg, caçambas para fundição e terra de 66" com pneus 10 x 16.5

L220 – Equipada com operador de 80 kg, caçambas para fundição e terra de 66" com pneus 12 x 16.5

L223 – Equipada com operador de 80 kg, caçambas para fundição e terra de 72" com pneus 12 x 16.5

L225 – Equipada com operador de 80 kg, caçambas para fundição e terra de 72" com pneus 12 x 16.5

L230 – Equipada com operador de 80 kg, caçambas para fundição e terra de 78" com pneus 14 x 17,5

Opções de pneus para as minicarregadeiras Série 200.

PNEUS	L213	L215	L218	L220	L223	L225	L230
8501207 10 X 16,5 Serviço pesado (59 OTW)	Padrão	Padrão					
8501507 27 X 10,5 – 15 Premium (64 OTW)	X	X					
8501307 10 X 16,5 Premium (59 OTW)	X	X					
8501707 10 X 16,5 Serviço pesado (64 OTW)			Padrão	X			
8501807 10 X 16,5 Premium (64 OTW)			X	X			
8501907 10 X 16,5 Premium alinhador (64 OTW)			X	X			
8502007 10 X 16,5 Serviço severo (64 OTW)			X	X			
8502107 10 X 16,5 Não pneumático (64 OTW)			X	X			
8503107 12 X 16,5 Serviço pesado (70m OTW)			X	Padrão	Padrão	Padrão	X
8503207 12 X 16,5 Premium (70 OTW)			X	X	X	X	X
8503307 12 X 16,5 Premium alinhador (70 OTW)			X	X	X	X	X
8503407 12 X 16,5 Serviço severo (70 OTW)					X	X	X
8503607 12 X 16,5 Não pneumático (70 OTW)					X	X	X
8505107 14 X 17,5 Premium (76 OTW)					X	X	Padrão

HD



Premium e Premium (w/Alinhador)



Serviço severo



Não pneumático



Opções de caçambas para as minicarregadeiras Série 200.

CAÇAMBAS PARA A MINICARREGADEIRA		L213	L215	L218	L220	L223	L225	L230
Caçambas para fundição e terra								
Caçambas para fundição e terra de 60"	(1.524 mm), 0,33 m ³ Capacidade coroada	X	X					
Caçambas para fundição e terra de 66"	(1.676 mm), 0,43 m ³ Capacidade coroada	X	X	X	X			
Caçambas para fundição e terra de 72"	(1.829 mm), 0,47 m ³ Capacidade coroada	X	X	X	X	X	X	X
Caçambas para fundição e terra de 78"	(1.981 mm), 0,52 m ³ Capacidade coroada			X	X	X	X	X
Caçamba de perfil baixo								
Caçamba de perfil baixo de 60"	(1.524 mm), 0,33 m ³ Capacidade coroada	X	X					
Caçamba de perfil estendido de 60"	(1.524 mm), 0,41 m ³ Capacidade coroada	X	X					
Caçamba de perfil estendido de 66"	(1.676 mm), 0,44 m ³ Capacidade coroada	Padrão	Padrão	X	X			
Caçamba de perfil estendido de 72"	(1.829 mm), 0,49 m ³ Capacidade coroada	X	X	Padrão	Padrão	X	X	X
Caçamba de perfil estendido de 78"	(1.981 mm), 0,53 m ³ Capacidade coroada			X	X	Padrão	Padrão	Padrão
Caçamba de perfil estendido de 84"	(2.134 mm), 0,57 m ³ Capacidade coroada			X	X	X	X	X
Caçamba de material leve								
Caçamba de material leve de 60"	(1.524 mm), 0,56 m ³ Capacidade coroada	X	X					
Caçamba de material leve de 72"	(1.829 mm), 0,67 m ³ Capacidade coroada	X	X	X	X	X	X	X
Caçamba de material leve de 84"	(2.134 mm), 0,79 m ³ Capacidade coroada			X	X	X	X	X
Caçamba para esterco e mistura fraca								
Caçamba para adubo/mistura fraca de 60"	(1.524 mm), 0,47 m ³ Capacidade coroada	X	X					
Caçamba para adubo/mistura fraca de 72"	(1.829 mm), 0,54 m ³ Capacidade coroada	X	X	X	X	X	X	X
Caçamba para adubo/mistura fraca de 84"	(2.134 mm), 0,64 m ³ Capacidade coroada			X	X	X	X	X
Caçamba de serviço pesado para terra								
Caçamba de serviço pesado de 66" para terra	(1.676 mm), 0,38 m ³ Capacidade coroada	X	X	X	X			
Caçamba de serviço pesado de 72" para terra	(1.829 mm), 0,41 m ³ Capacidade coroada			X	X	X	X	X
Caçamba de serviço pesado de 78" para terra	(1.981 mm), 0,45 m ³ Capacidade coroada			X	X	X	X	X
Caçamba de serviço pesado de 84" para terra	(2.134 mm), 0,55 m ³ Capacidade coroada					X	X	X



Caçamba HD para fundição e terra



Caçamba para fundição e terra



Caçamba para material leve



Caçamba estendida de perfil baixo



Caçamba para esterco

MINICARREGADEIRAS SÉRIE 200

L213

Potência líquida: 43 hp (32 kW)

Peso de operação
2.270 kg (5.000 lb)

Capacidade de operação
590 kg (1.300 lb)

L215

Potência líquida: 49 hp (36 kW)

Peso de operação
2.400 kg (5.300 lb)

Capacidade de operação
680 kg (1.500 lb)

L218

Potência líquida: 57 hp (42 kW)

Peso de operação
2.690 kg (5.930 lb)

Capacidade de operação
818 kg (1.800 lb)

L220

Potência líquida: 57 hp (42 kW)

Peso de operação
2.935 kg (6.470 lb)

Capacidade de operação
905 kg (2.000 lb)

L223

Potência líquida: 68 hp (51 kW)

Peso de operação
3.350 kg (7.380 lb)

Capacidade de operação
1.020 kg (2.250 lb)

L225

Potência líquida: 76 hp (57 kW)

Peso de operação
3.580 kg (7.900 lb)

Capacidade de operação
1.160 kg (2.500 lb)

L230

Potência líquida: 84 hp (63 kW)

Peso de operação
3.765 kg (8.300 lb)

Capacidade de operação
1.360 kg (3.000 lb)

PÓS-VENDA DA REDE AUTORIZADA NEW HOLLAND. GARANTIA DE ALTA PERFORMANCE E PRODUTIVIDADE.

A Rede Autorizada New Holland oferece serviços especializados, profissionais rigorosamente treinados pela fábrica e peças genuínas com garantia de qualidade e procedência, além de suporte total na compra do seu equipamento e facilidade no financiamento.

O serviço de Pós-Venda **New Holland** está à sua disposição para orientá-lo e apresentar as melhores opções na contratação de serviços autorizados e na aquisição de peças. Com ele, você garante a alta performance e o melhor desempenho da sua máquina, com toda segurança e com o menor custo-benefício.

Para ter total acesso à produtividade e à alta tecnologia que só a **New Holland** oferece, conte com o Pós-Venda da Rede Autorizada **New Holland**.



NO SEU CONCESSIONÁRIO:

As dimensões, pesos e capacidades mostrados neste folheto, bem como qualquer conversão usada, são sempre aproximados e estão sujeitos a variações consideradas normais dentro das tolerâncias de fabricação. É política da New Holland o aprimoramento contínuo de seus produtos, reservando-se a empresa o direito de modificar as especificações e materiais ou introduzir melhoramentos a qualquer tempo sem prévio aviso ou obrigação de qualquer espécie.

As ilustrações não mostram necessariamente o produto nas condições *standard*.

PRELIMINAR – 07/2012

Fábrica:

Contagem – Minas Gerais – Brasil
Av. General David Sarnoff, 2.237
Inconfidentes – CEP 32210-900
Telefone: 31 2104-3111

Escritório Comercial:

Nova Lima – Minas Gerais – Brasil
Rua Senador Milton Campos, 175/4º andar
Vila da Serra – CEP 34000-000
Telefones: 31 2123-4902/31 2123-4904

COMUNICAÇÕES AMÉRICA LATINA ©



www.newholland.com.br



BUILT AROUND YOU

Courtesy of Machine.Market