



**SPIERINGS
KRANEN**

Merk:

SPIERINGS

Type:

SK1265-AT6

Kraankenmerk (Kraan 60 m vlucht)

Serienummer **1265xxx**
Bouwjaar **20xx**

Kraangroep : 3 vlgs. NEN 2018
Lastspectrum : 2 vlgs. NEN 2018
Gebruiksklasse : A vlgs. NEN 2018
Stabiliteit : vlgs. NEN 2022

Kraankengetal	Max. last	Max. vlucht bij max. last	Max. ton-meter cap.	Max. Gieklengte
116 tm	10,0 ton	13,2 m	132 tm	60 m

Snelheden Giek horizontaal / 30° getopt

m/min	kg	Diagram	Speed
15	10000		0 - 70 m/min
30	5000		0-0,7 omw/min
45	2500		
75	0		

Alle bewegingen van de kraan zijn hydraulisch traploos regelbaar.
30° Toppen mogelijk vanuit kraankabine of met de afstandsbediening.
Zwenkbereik van de kraan onbeperkt (360°) in afgestempelde stand.

Opgesteld verrijden alleen mogelijk onder speciale voorwaarden (zie handleiding).
De kraan geheel strijken bij windkracht 9 (21 m/sec) en wanneer de kraan voor een langere periode onbeheerd wordt achtergelaten.
Bedrijfstemperatuur : -15°C tot +40°C.

Ballastgewicht kraan : 13600 kg.
Aangegeven last is bedrijfslast.
Max. reeptrek : 2500 kg.
2 hijsparten : 5000 kg - 1700 kg
4 hijsparten : 10000 kg - 5000 kg
Windoppervlak last max. 1,0 m²/ ton.

Kraan afstempelen vlgs. voorschrift.
Stempelvierhoek : 7,95 x 7,66 m.
Werken toegestaan t/m windkracht 6 (14 m/s).
Stempelvierhoek : 7,95 x 5,72 m.
Werken toegestaan t/m windkracht 6 (14 m/s).
Maximale afstempelkracht: 520 kN.

HIJSTABEL Afstempeling 7,95 m x 7,66 m

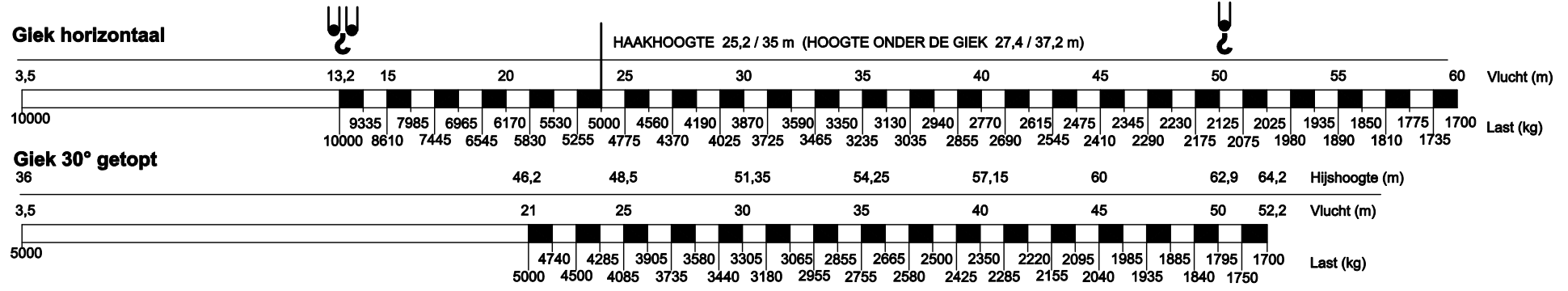

HIJSTABEL Afstempeling 7,95 m x 5,72 m

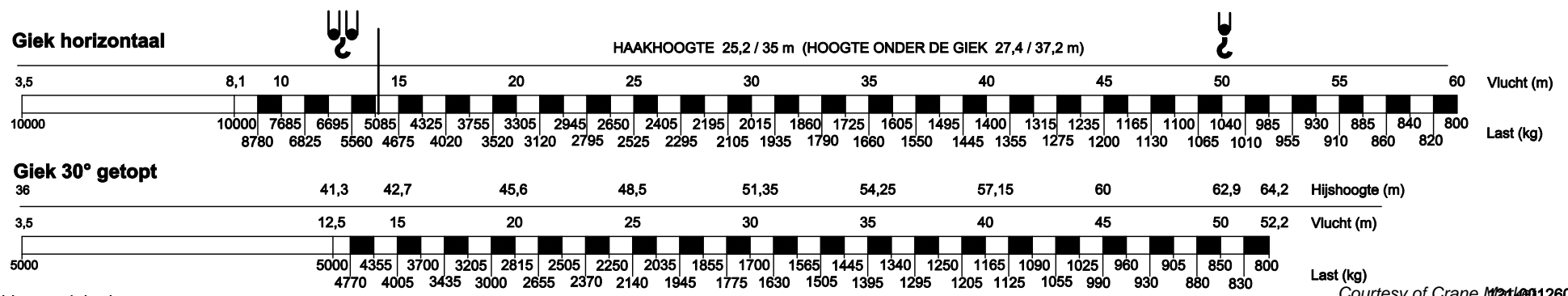

Wijzigingen voorbehouden

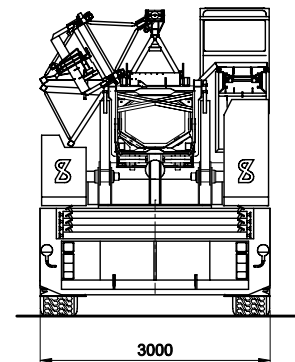
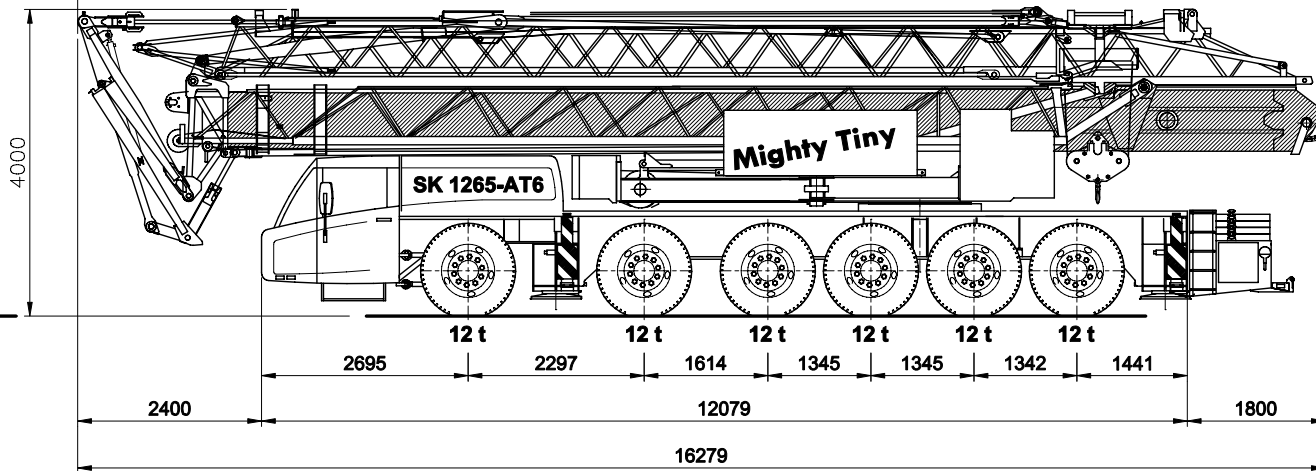
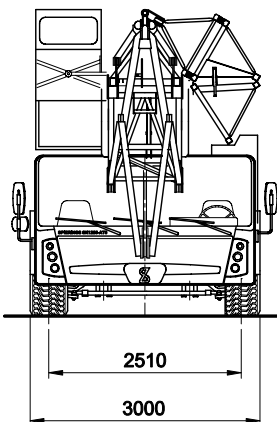
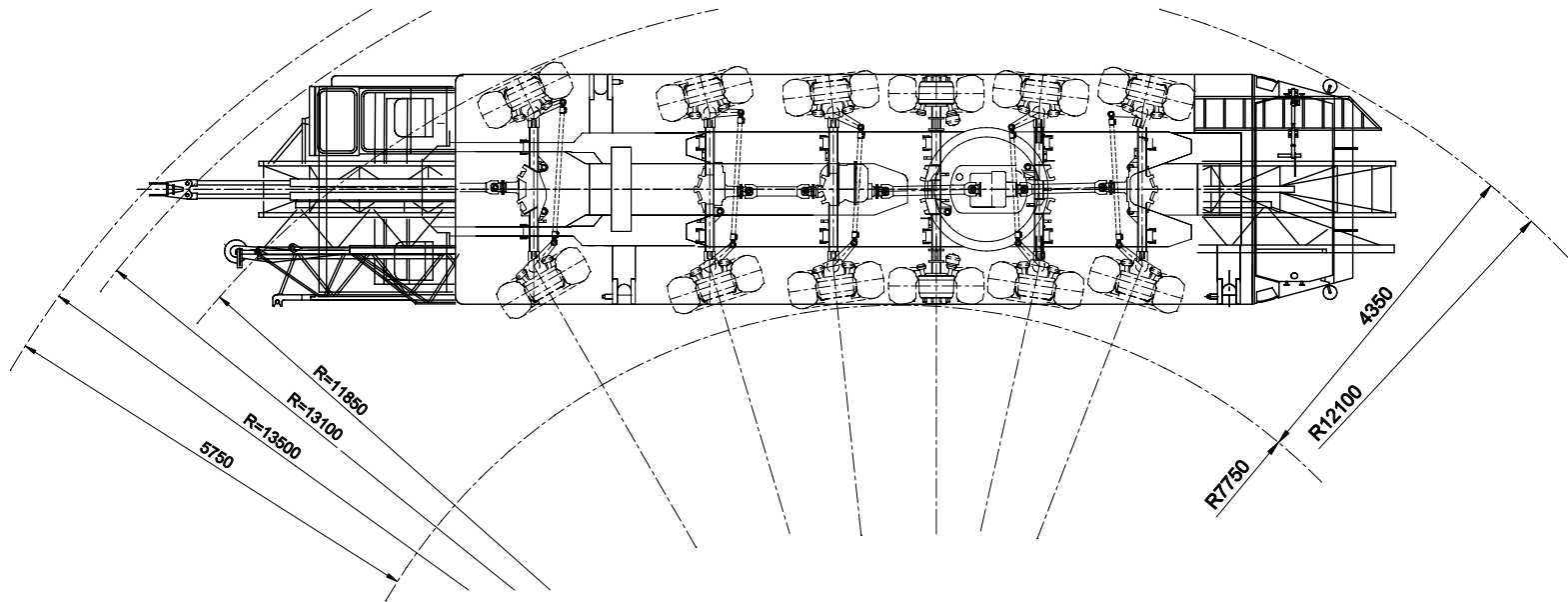

SPIERINGS HYDRAULISCHE VOUWKRAAN SK 1265 - AT6

SPIERINGS
MOBILE CRANES

Merwedestraat 15
 5347 KZ Oss NL
 Tel. +31 (0)412-628984
 Fax +31 (0)412-645299
 www.spieringscranes.com

Courtesy of Cranes.nl 121-00126002

Totaal gewicht: 72000 kg
 Wijzigingen voorbehouden

SPIERINGS HYDRAULISCHE VOUWKRAAN SK1265-AT6

1265xxx

Opbouwschema van de kraan Vlucht 60 m

- Max. stempeldruk : 520 kN
- Afm. voetplaat : 750x600 mm
- Bodemdruk : 1,15 N/mm²
- Giek uitvouwbaar in elke richting (360°)
- 30° Toppen mogelijk vanuit kraankabine
of via de afstandsbediening
- Afm. onderlegplaat : 2500x1000 mm
- Bodemoppervlak : 2,35 m²
- Bodemdruk : 0,22 N/mm²

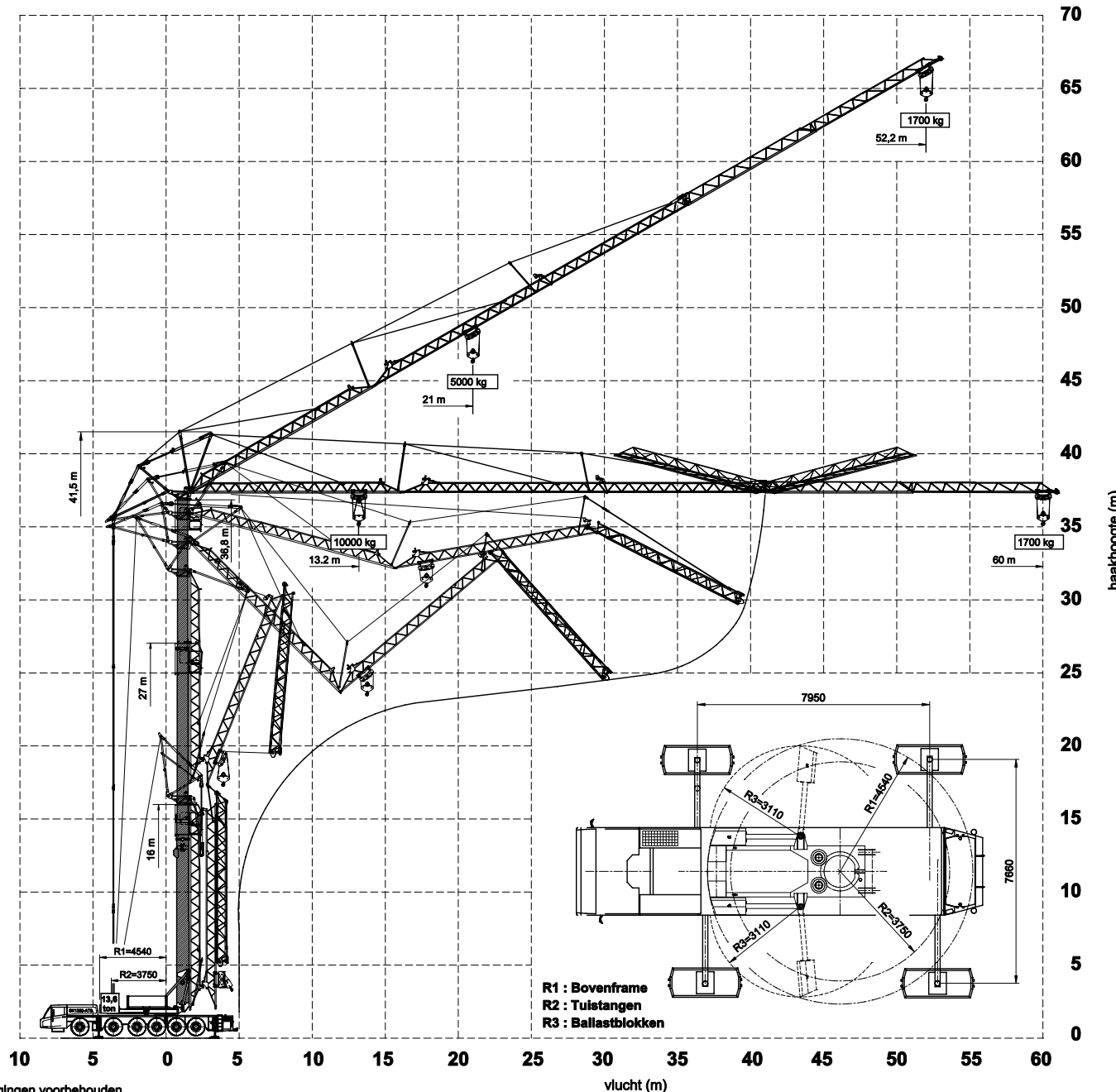

R1 : Bovenframe
R2 : Tuistangen
R3 : Ballastblokken



Merwedestraat 15
5347 KZ Oss NL
Tel. +31 (0)412-626964
Fax +31 (0)412-645299
www.spieringscranes.com

SPIERINGS

HYDRAULISCHE VOUWKRAAN

SK1265-AT6

1265xxx

Hijsspecificaties vlucht 60 m
Afstempeling: 7,95 m x 7,66 m

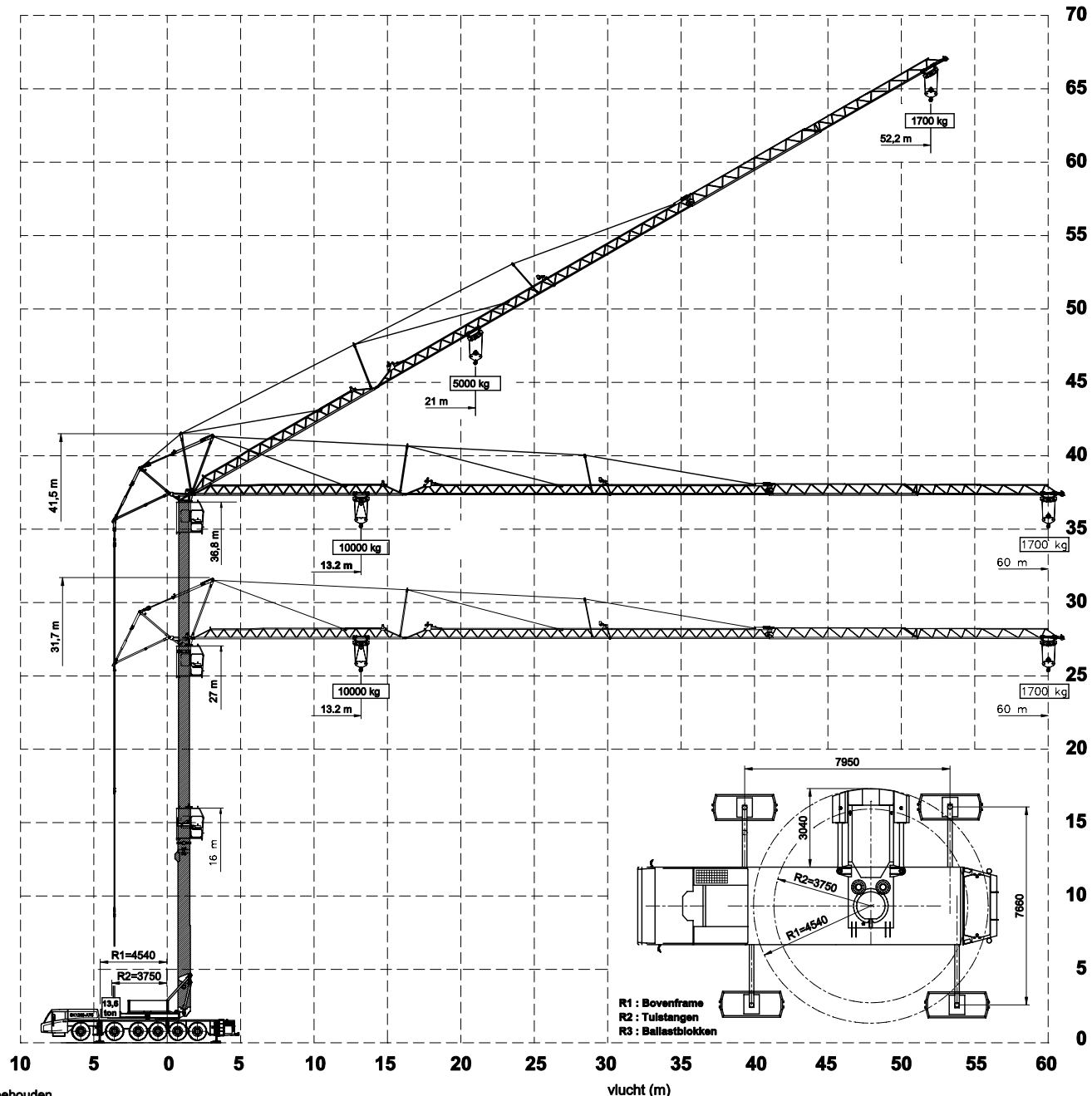

haakhoogte (m)

70
65
60
55
50
45
40
35
30
25
20
15
10
5
0

10 5 0 5 10 15 20 25 30 35 40 45 50 55 60

vlucht (m)

Wijzigingen voorbehouden

SPIERINGS
MOBILE CRANES

Merwedestraat 15
 5347 KZ Oss NL
 Tel. +31 (0)412-626964
 Fax +31 (0)412-645299
 www.spieringcranes.com

121-00126004
 Courtesy of Crane.Market

SPIERINGS

HYDRAULISCHE VOUWKRAAN

SK1265-AT6

1265xxx

Hijsspecificaties vlucht 60 m
Afstempeling: 7,95 m x 5,72 m

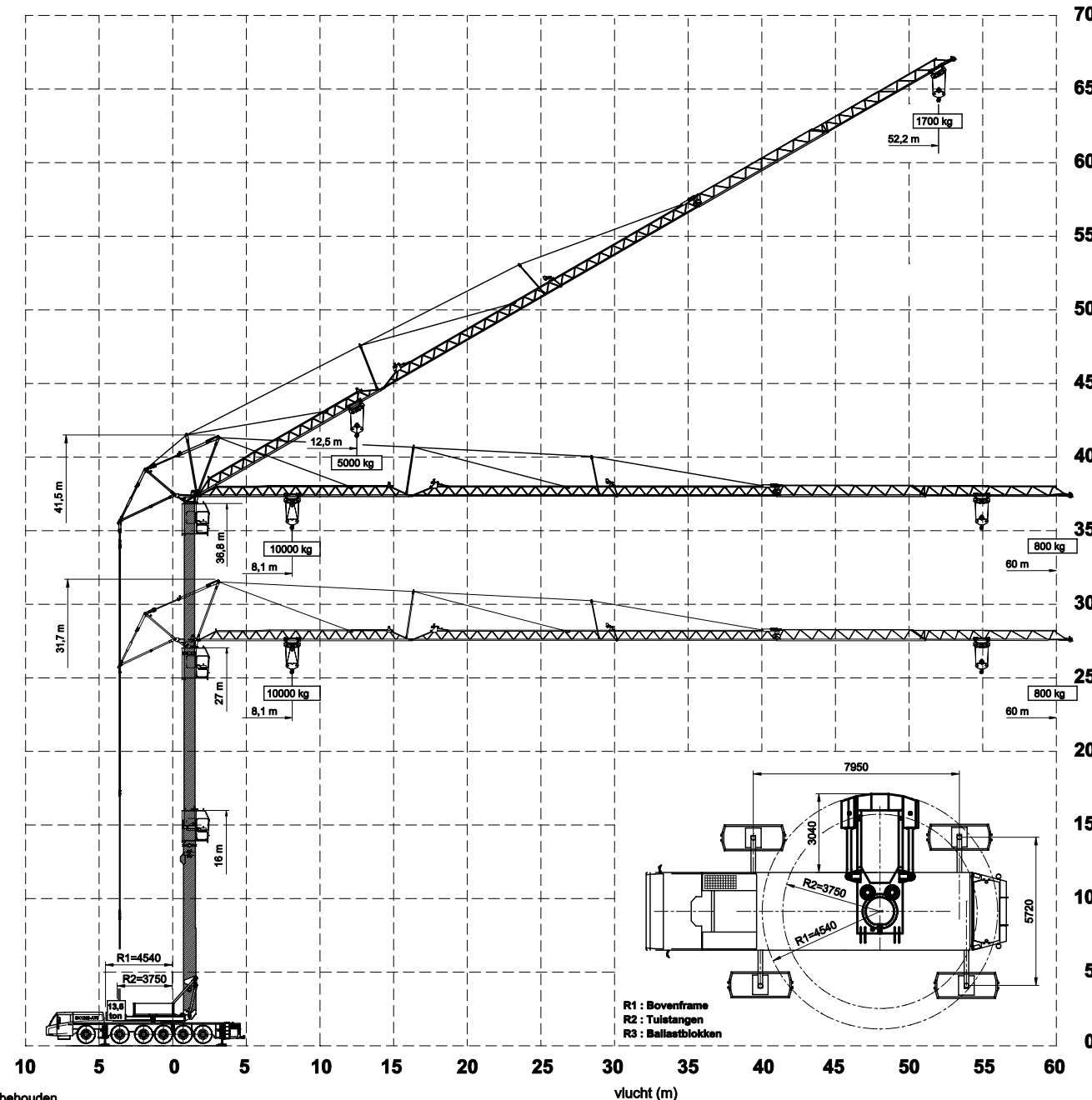

R1 : Bovenframe
R2 : Tuistangen
R3 : Ballastblokken

SPIERINGS
MOBILE CRANES
Merwedestraat 15
5347 KZ Oss NL
Tel. +31 (0)412-628964
Fax +31 (0)412-645299
www.spieringscranes.com

Wijzigingen voorbehouden

Courtesy of 1210012005



SPIERINGS KRANEN

Merk: **SPIERINGS**

Type: **SK1265-AT6**

Kraankenmerk (Kraan 52 m vlucht)

Serienummer	1265xxx	Kraangroep : 3 vlgs. NEN 2018	Kraankengetal 120 tm	Max. last 10,0 ton	Max. vlucht bij max. last 13,57 m	Max. ton-meter cap. 135 tm	Max. Gieklengte 52 m
Bouwjaar	20xx	Lastspectrum : 2 vlgs. NEN 2018					
		Gebruiksklasse : A vlgs. NEN 2018					
		Stabiliteit : vlgs. NEN 2022					

Snelheden Giek horizontaal / 30° getopt		Alle bewegingen van de kraan zijn hydraulisch traploos regelbaar.		Opgesteld verrijden alleen mogelijk onder speciale voorwaarden (zie handleiding).		Ballastgewicht kraan : 13600 kg.		Kraan afstempelen vlgs. voorschrift.	
	m/min	kg		30° Toppen mogelijk vanuit kraankabine of met de afstandsbediening.		Aangegeven last is bedrijfslast.		Stempelvierhoek : 7,95 x 7,66 m.	
	15	10000		De kraan geheel strijken bij windkracht 9 (21 m/sec) en wanneer de kraan voor een langere periode onbeheerd wordt achtergelaten.		Max. reeptrek : 2500 kg.		Werken toegestaan t/m windkracht 6 (14 m/s).	
	30	5000		Zwenkbereik van de kraan onbeperkt (360°) in afgestempelde stand.		2 hijsparten : 5000 kg - 1700 kg		Stempelvierhoek : 7,95 x 5,72 m.	
	45	2500				4 hijsparten : 10000 kg - 5000 kg		Werken toegestaan t/m windkracht 6 (14 m/s).	
75	0			Bedrijfstemperatuur : -15°C tot +40°C.		Windoppervlak last max. 1,0 m²/ ton.		Maximale afstempelkracht: 520 kN.	

HIJSTABEL Afstempeling 7,95 m x 7,66 m

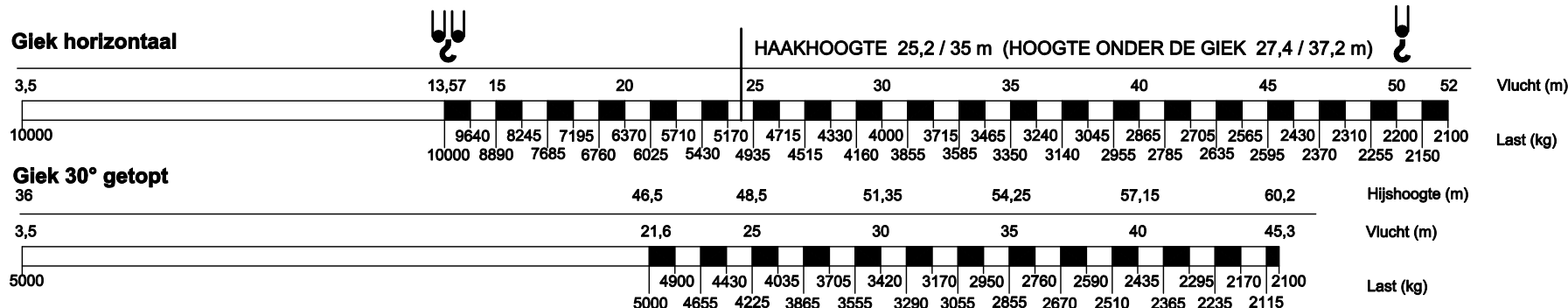

HIJSTABEL Afstempeling 7,95 m x 5,72 m

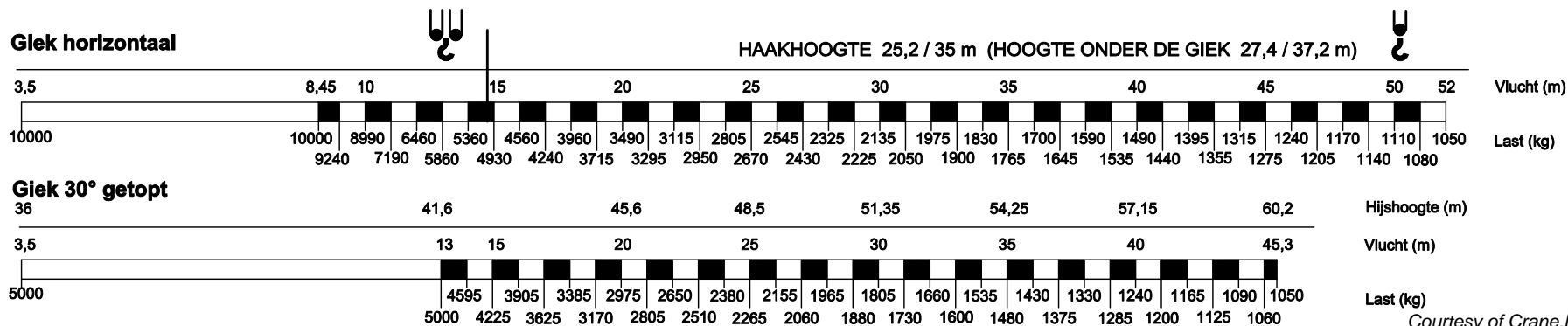

SPIERINGS

HYDRAULISCHE VOUKRAAN

SK1265-AT6

1265xxx

Opbouwschema van de kraan

Vlucht 52 m

- Max. stempeldruk : 520 kN
- Afm. voetplaat : 750x600 mm
- Bodemdruk : 1,15 N/mm²
- Giek uitvouwbaar in elke richting (360°)
- 30° Toppen mogelijk vanuit kraankabine of via de afstandsbediening
- Afm. onderlegplaat : 2500x1000 mm
- Bodemoppervlak : 2,35 m²
- Bodemdruk : 0,22 N/mm²

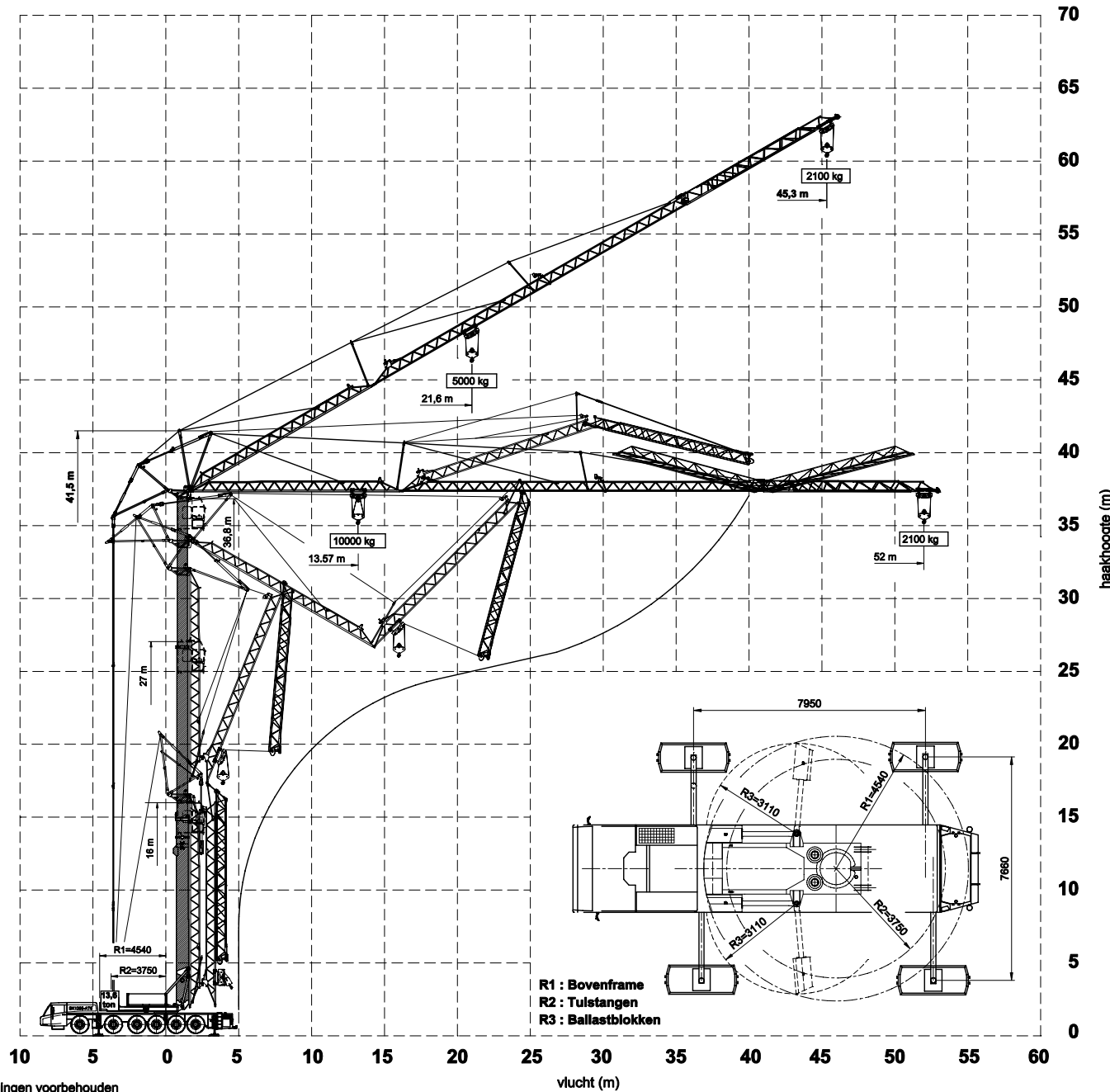

Merwedestraat 15
5347 KZ Oss NL
Tel. +31 (0)412-626964
Fax +31 (0)412-645299
www.spieringscranes.com

SPIERINGS HYDRAULISCHE VOUWKRAAN SK1265-AT6

1265xxx

Hijsspecificaties vlucht 52 m
Afstempeling: 7,95 m x 7,66 m

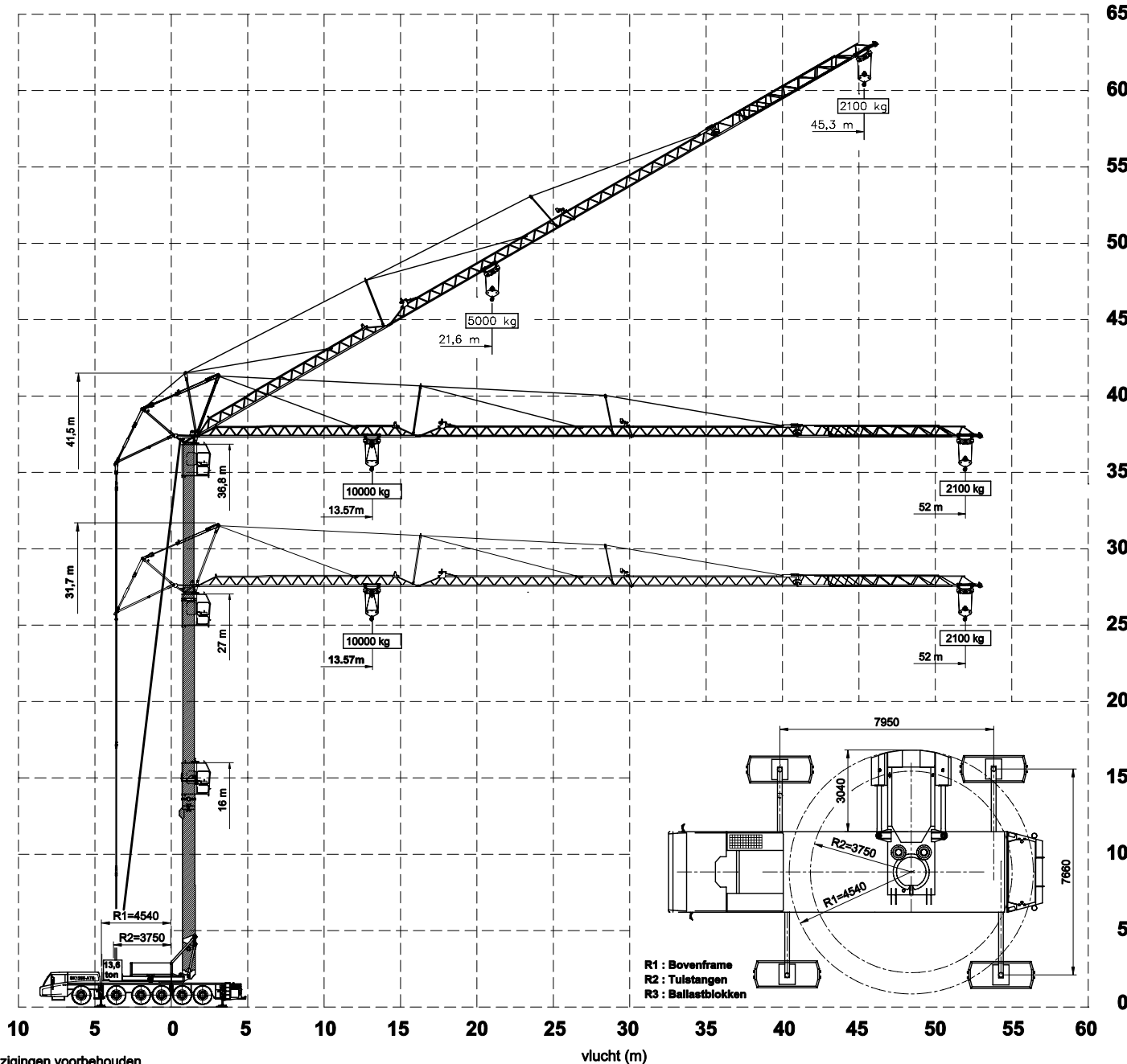

haakhoogte (m)

R1 : Bovenframe
R2 : Tuilstangen
R3 : Ballastblokken

SPIERINGS
MOBILE CRANES

Merwedestraat 15
5347 KZ Oss NL
Tel. +31 (0)412-628964
Fax +31 (0)412-645299
www.spieringscranes.com

Wijzigingen voorbehouden

vlucht (m)

Courtesy of CraneMarket 121.00128054

SPIERINGS

HYDRAULISCHE VOUWKRAAN

SK1265-AT6

1265xxx

Hijsspecificaties vlucht 52 m
 Afstempeling: 7,95 m x 5,72 m

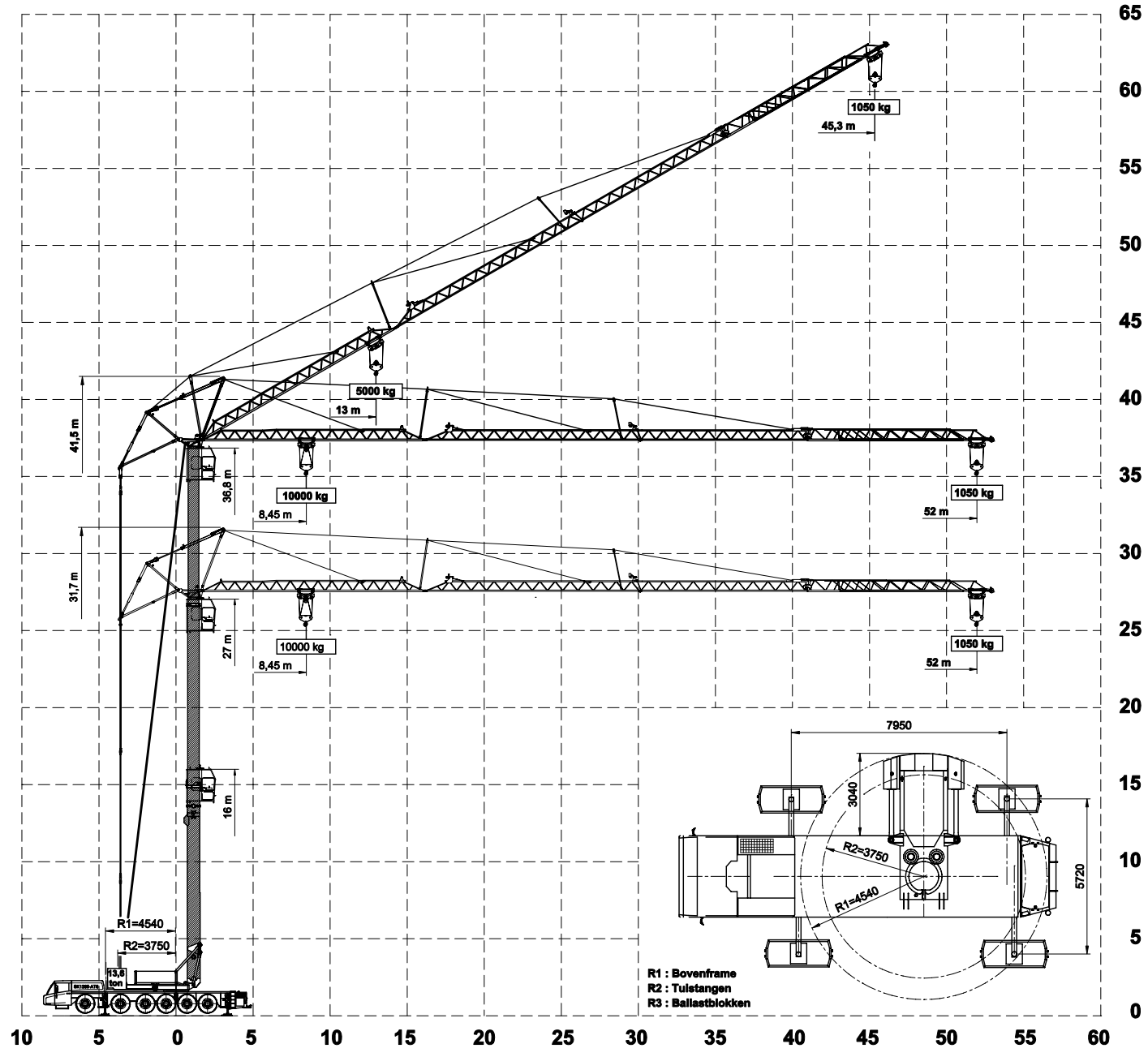

haakhoogte (m)

65
60
55
50
45
40
35
30
25
20
15
10
5
0

R1 : Bovenframe
 R2 : Tilstangen
 R3 : Ballastblokken

Wijzigingen voorbehouden

vlucht (m)

10 5 0 5 10 15 20 25 30 35 40 45 50 55 60

SPIERINGS
MOBILE CRANES
 Merwedestraat 15
 5347 KZ Oss NL
 Tel. +31 (0)412-626964
 Fax +31 (0)412-645299
 www.spieringscranes.com

Courtesy of Crane-Info.nl

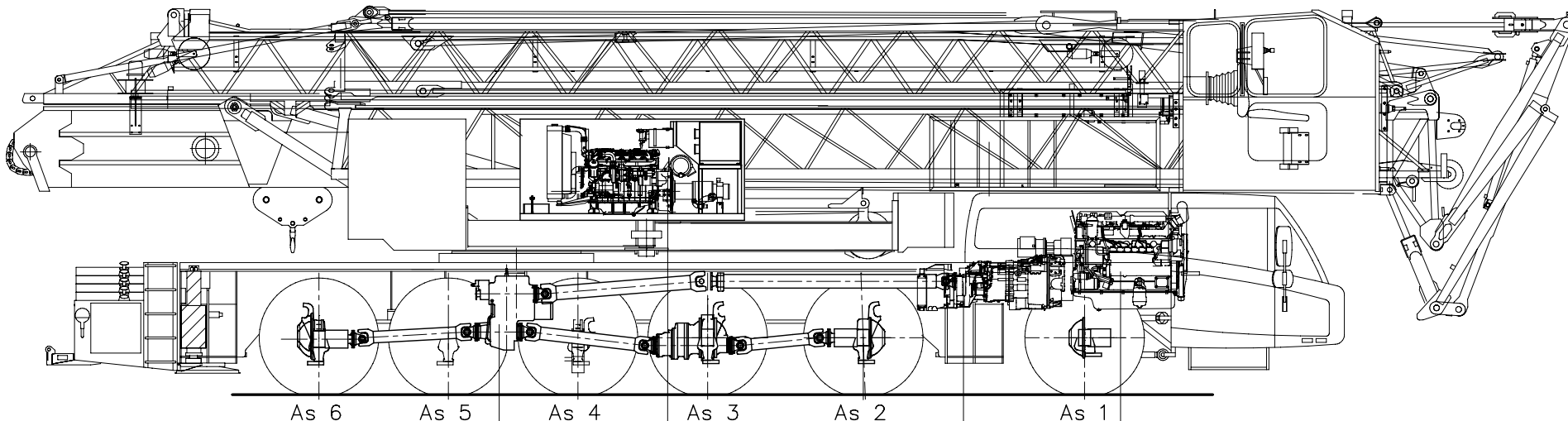

Tussenbak
 STEYR VG2001/396
 Wegversnelling $i=0,89$
 Terreinversnelling $i=1,54$

Bovenmotor:
 John Deere 4045HF475
 Vermogen: 129 kW (2200 tpm)
 Koppel: 700 Nm (1400 tpm)

Versnellingsbak:
 ZF 16AS2601
 Automaat
 drogeplaat koppeling
 + intarder

Motor :
 Euro IV
 DAF: MX 375 (12,9 ltr)
 Vermogen: 375 Kw (1900 tpm)
 Koppel: 2500 Nm (1000–1410 tpm)

- As 1 : gestuurd
- As 2 : gestuurd en aangedreven (eindvertraging $i=7,29$)
- As 3 : gestuurd en aangedreven (eindvertraging $i=7,29$)
- As 4 : niet gestuurd en niet aangedreven
- As 5 : gestuurd, niet aangedreven
- As 6 : gestuurd en aangedreven (eindvertraging $i=7,29$)

- Banden : 445/75 R22,5
- Vering van de truck: hydro-pneumatisch op alle assen, slag veercil. : 247 mm
- Max. snelheid voertuig in 16e versnelling : 85 km/uur
- Min. snelheid (dieselmotor 1000 tpm) : 1,6 km/uur
- Totaalgewicht : 72.000 kg.

AANDRIJLIJN SPIERINGS VOUWKRAAN

SK 1265 - AT6

SPIERINGS
MOBILE CRANES

Merwedestraat 15
 5347 KZ Oss NL
 Tel. +31 (0)412-626964
 Fax +31 (0)412-645299
 www.spieringscranes.com

SPIERINGS
HYDRAULISCHE VOUWKRAAN
SK 1265 - AT6

1265xxx

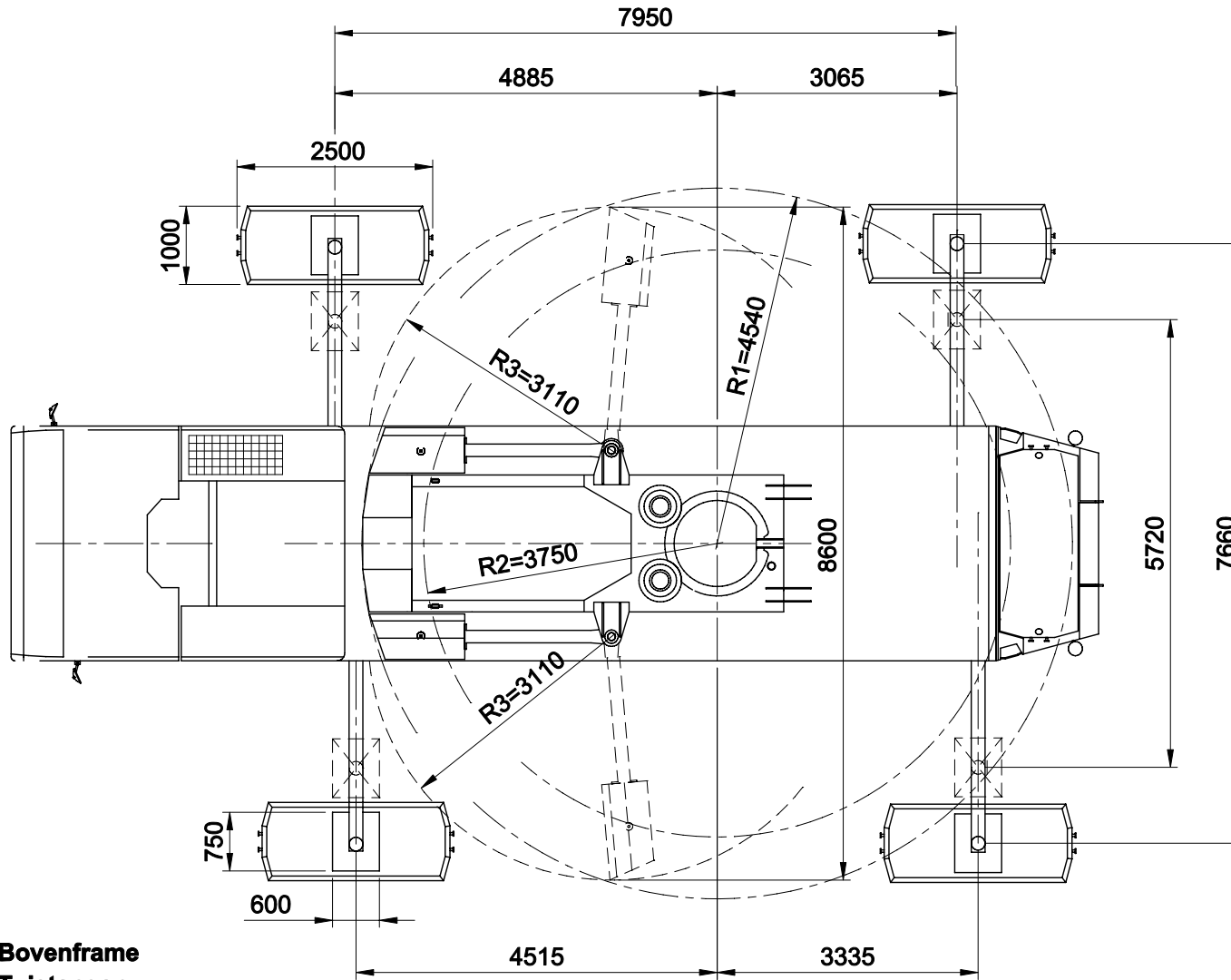

Overzicht afstempeling

Max. stempeldruk	520 kN
Afm. voetplaat	750x600 mm
Bodemdruk	1,15 N/mm ²
Afm. onderlegplaat	2500x1000 mm
Oppervlak	2,35 m ²
Bodemdruk	0,22 N/mm ²

R1 : Bovenframe
R2 : Tuistangen
R3 : Ballastblok

SPIERINGS
MOBILE CRANES

Merwedestraat 15
 5347 KZ Oss NL
 Tel. +31 (0)412-626964
 Fax +31 (0)412-645299
www.spieringscranes.com