

**SPIERINGS**

MOBILE CRANES

Merk: **SPIERINGS**Type: **SK2400-AT7**

LM1

**Kraankenmerk (Kraan 42 m vlucht)**Serienummer **2400xxx**

Sterkte / stabiliteit : vlg. EN 13001

Kraankengetal

Max. last

Max. vlucht  
bij max. lastMax. ton-  
meter cap.Max.  
gieklengthe

Stabiliteit : vlg. ISO 4305

Kraangroep : vlg. ISO 4301-2.A4

**225 tm****18,0 ton****13,5 m****243 tm****42 m**Bouwjaar **20xx**

Max snelheden Giek horizontaal / 30° getopt

m/min	kg	
10	18000	0 - 70 m/min
20	9000	
30	4500	
50	2250	0-0,9 omw/min
75	0	

Alle bewegingen van de kraan zijn hydraulisch traploos regelbaar.  
30° Toppen mogelijk vanuit kraankabine of met de afstandsbediening.

Zwenkbereik van de kraan onbeperkt (360°) in afgestempelde stand.  
Opgesteld verrijden alleen mogelijk onder speciale voorwaarden (zie handleiding).  
De kraan geheel strijken bij windkracht 10 (24 m/sec) en wanneer de kraan voor een langere periode onbeheerd wordt achtergelaten.

Ballastgewicht kraan : 23000 kg.  
Aangegeven last is bedrijfslast.  
Max. reeptrek : 4500 kg.  
2 hijsparten : 9000 kg.  
4 hijsparten : 18000 kg.  
Windoppervlak last max. 1,0 m²/ ton.  
Bedrijfstemperatuur : -15°C tot +40°C.

Kraan afstempelen vlg. voorschrift.  
**Stempelvierhoek : 7,95 x 7,63 m.**  
Werken toegestaan t/m windkracht 7 (17 m/s).  
**Stempelvierhoek : 7,95 x 5,72 m.**  
Werken toegestaan t/m windkracht 7 (17 m/s).  
**Maximale afstempelkracht: 600 kN.**

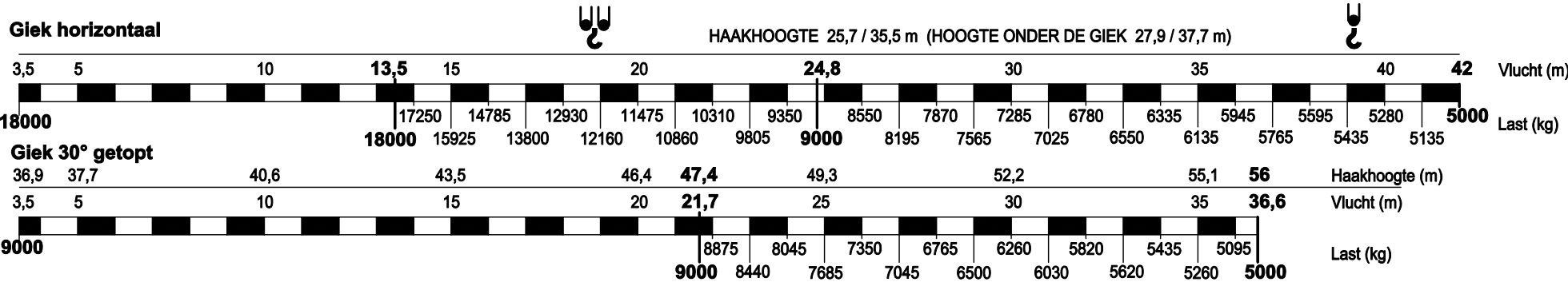
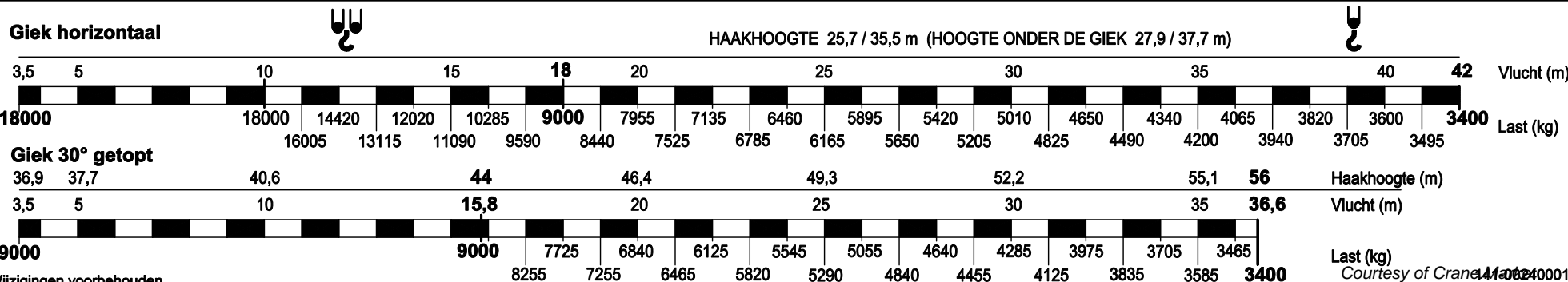
**HIJSTABEL Afstempeling 7,95 m x 7,63 m (t/m windkracht 7 (Bf))****HIJSTABEL Afstempeling 7,95 m x 5,72 m (t/m windkracht 7 (Bf))**

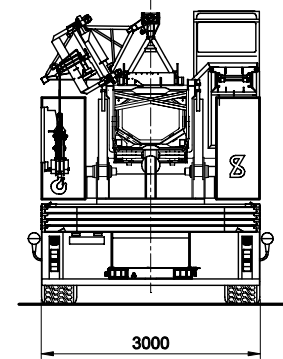
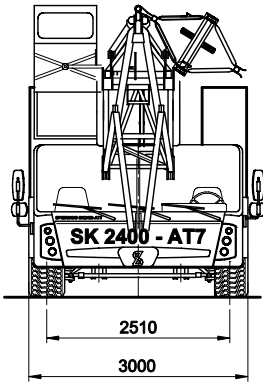
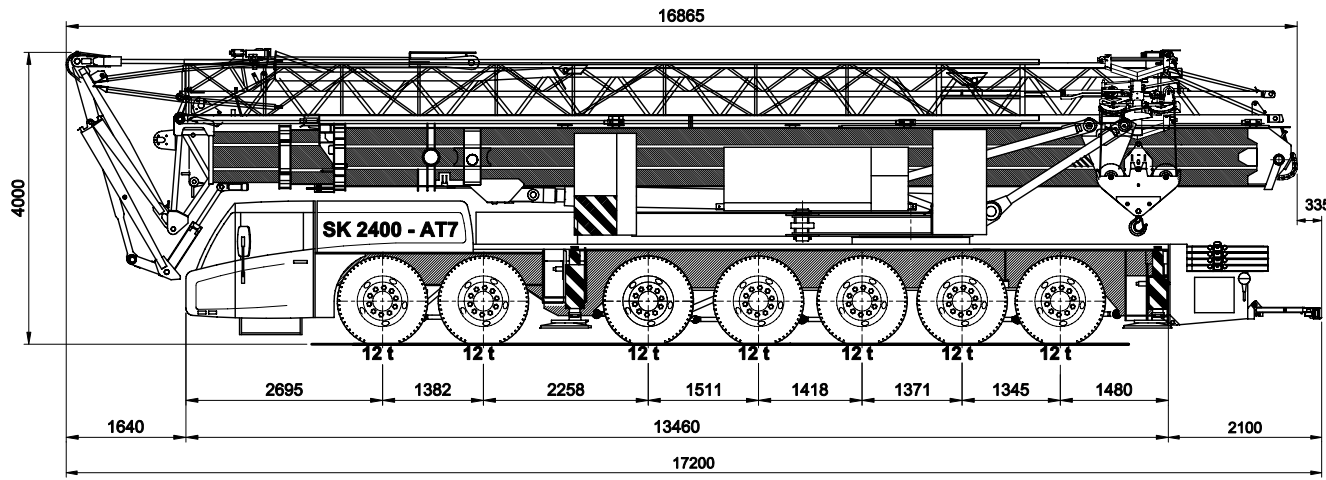
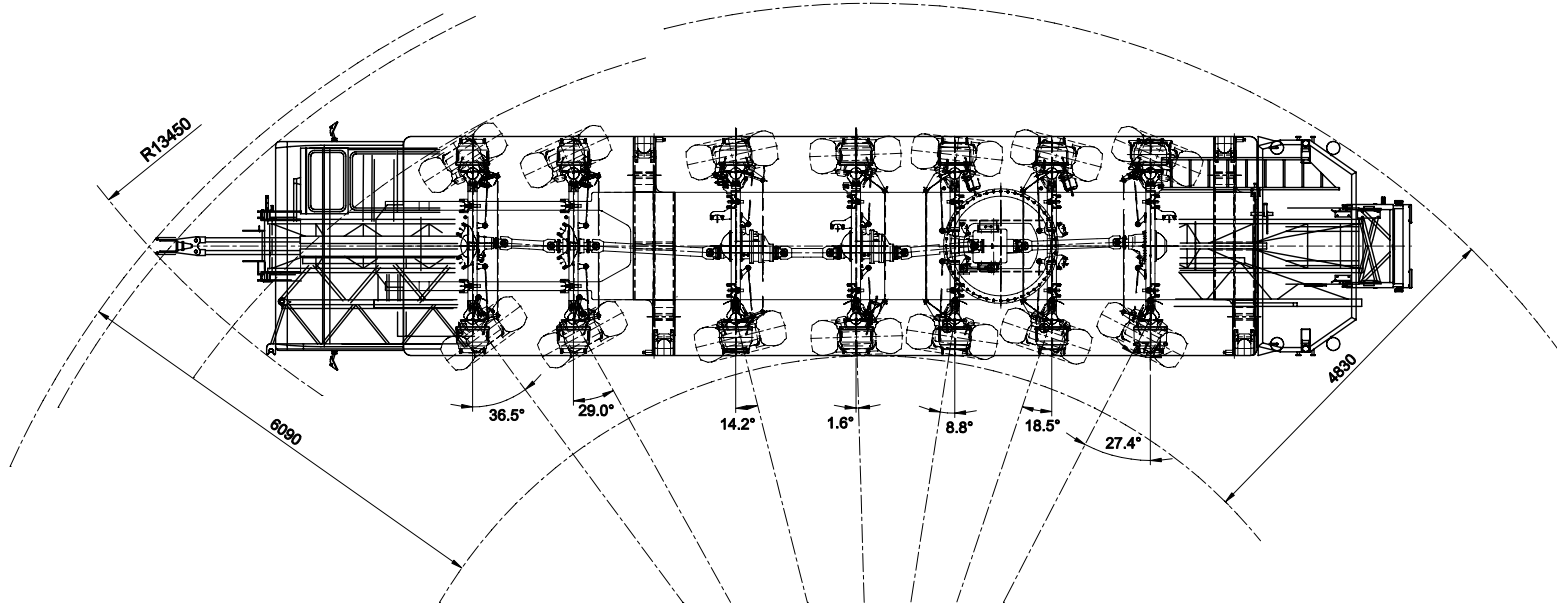

**SPIERINGS HYDRAULISCHE VOUWKRAAN**  
**SK2400 - AT7**



Merwedestraat 15  
 5347 KZ Oss NL  
 Tel. +31 (0)412-626964  
 Fax +31 (0)412-645299  
 www.spieringscranes.com

Totaal gewicht: 84000 kg

Wijzigingen voorbehouden

Courtesy of CraneAge 11/01/2002

# SPIERINGS

## HYDRAULISCHE VOUWKRAAN

### SK2400-AT7

2400xxx

## Opbouwschema van de kraan

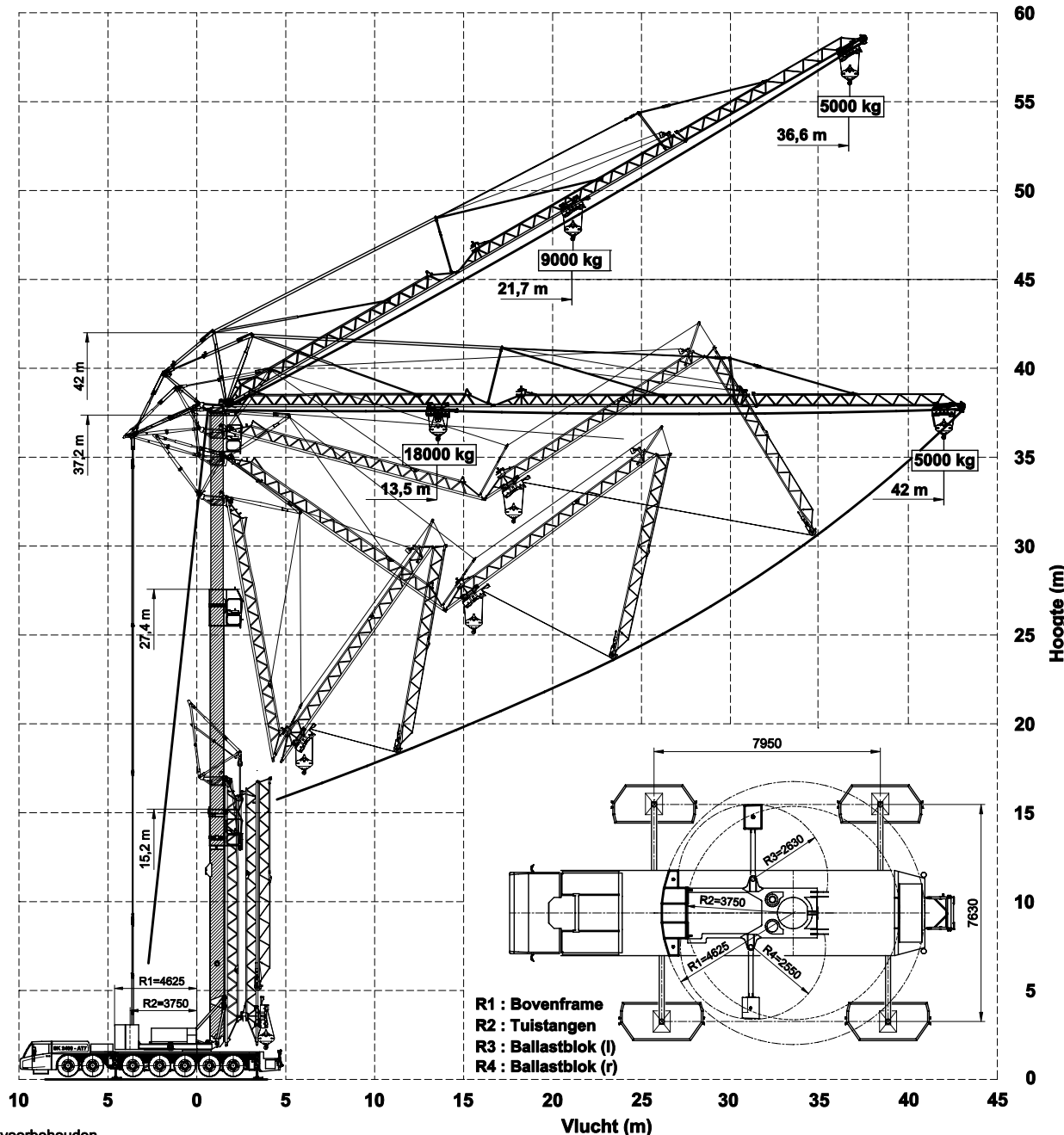

Max. stempeldruk : 600 kN  
 Afm. voetplaat : 750x600 mm  
 Bodemdruk : 1,34 N/mm<sup>2</sup>  
 Giek uitvouwbaar in elke richting (360°)  
 30° Toppen mogelijk vanuit kraankabine  
 of via de afstandsbediening

Afm. onderlegplaat : 3000x1340 mm  
 Bodemoppervlak : 3,585 m<sup>2</sup>  
 Bodemdruk : 0,17 N/mm<sup>2</sup>

**SPIERINGS**  
 MOBILE CRANES

Merwedestraat 15  
 5347 KZ Oss NL  
 Tel. +31 (0)412-626964  
 Fax +31 (0)412-645299  
 www.spieringscranes.com

# SPIERINGS HYDRAULISCHE VOUWKRAAN SK2400-AT7

2400xxx

## Hijsspecificaties

Afstempeling: 7,95 m x 7,63 m

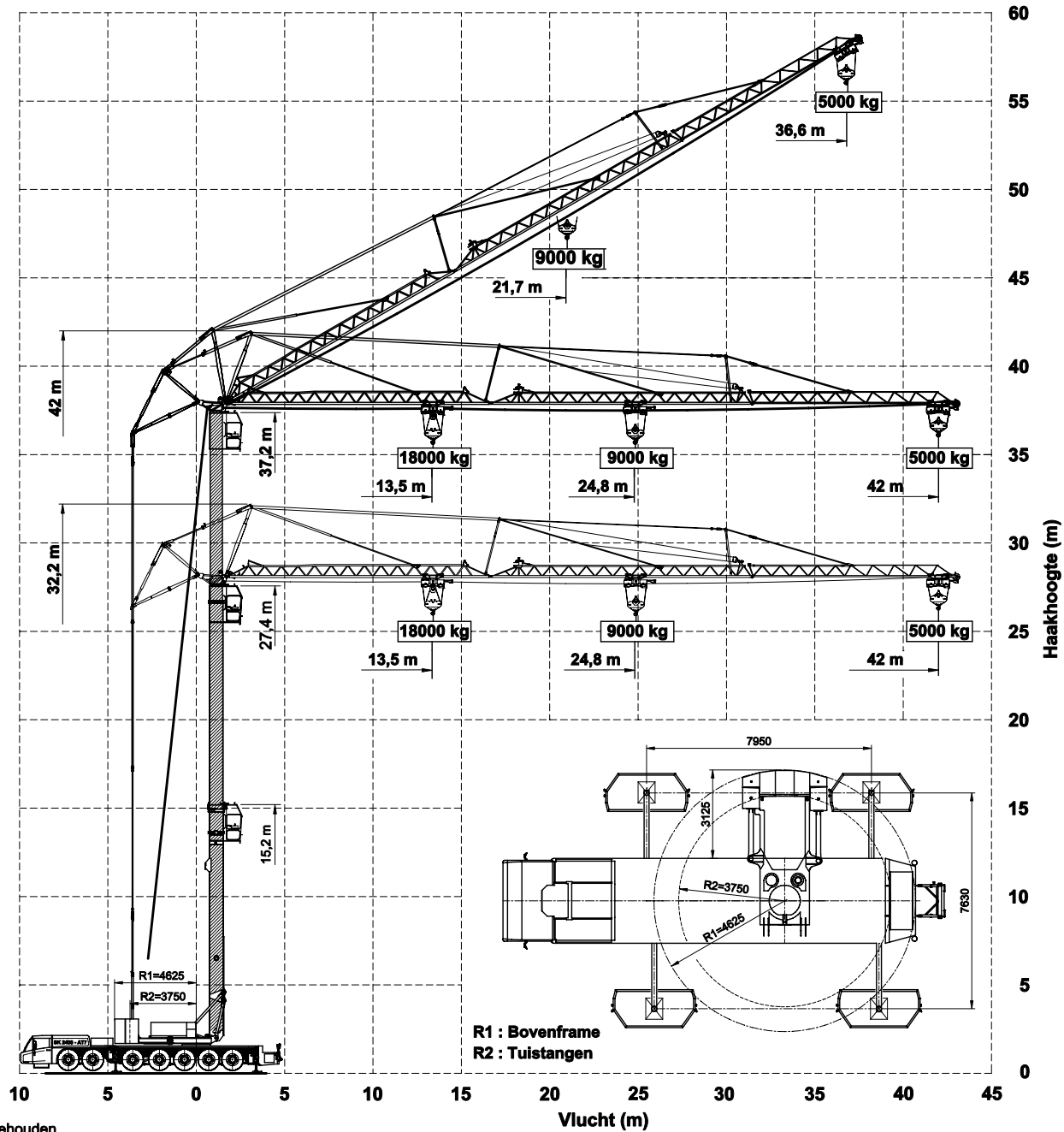

Merwedestraat 15  
5347 KZ Oss NL  
Tel. +31 (0)412-626964  
Fax +31 (0)412-645299  
www.spieringscranes.com

# SPIERINGS HYDRAULISCHE VOUWKRAAN SK2400-AT7

2400xxx

**Hijsspecificaties**  
**Afstempeling: 7,95 m x 5,72 m**

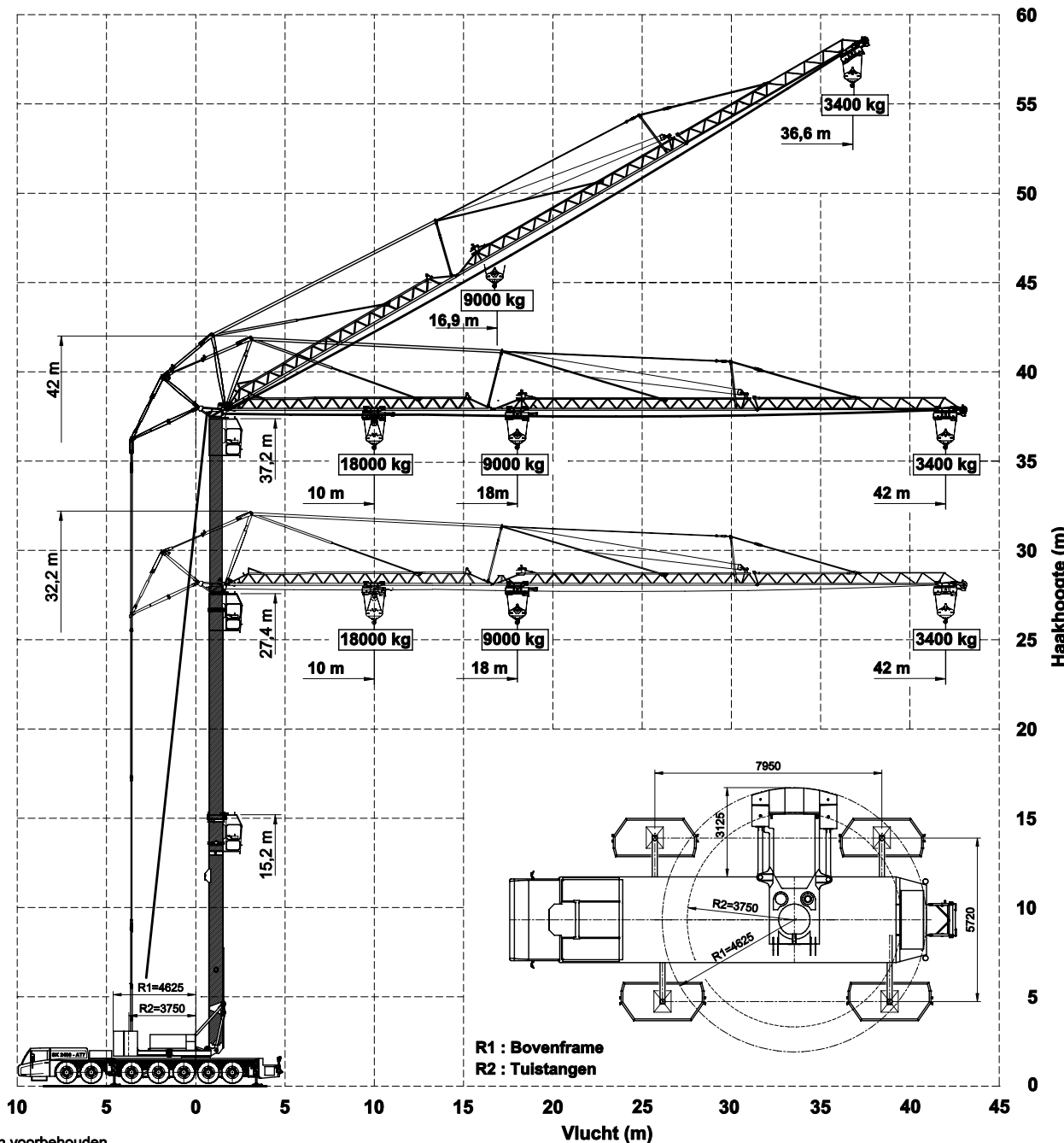

Haakhoogte (m)

R1 : Bovenframe  
R2 : Tuistangen

**SPIERINGS**  
**MOBILE CRANES**

Merwedestraat 15  
5347 KZ Oss NL  
Tel. +31 (0)412-626964  
Fax +31 (0)412-645299  
www.spierscranes.com

Wijzigingen voorbehouden

Courtesy of 11-2018-005A

**SPIERINGS**

MOBILE CRANES

Merk: **SPIERINGS**Type: **SK2400-AT7**

LM2

**Kraankenmerk (Kraan 42 m vlucht)**

Serienummer **2400xxx**

Bouwjaar **20xx**

Sterkte / stabiliteit : vlg. EN 13001	Kraankengetal <b>248 tm</b>	Max. last <b>18,0 ton</b>	Max. vlucht bij max. last <b>14,6 m</b>	Max. ton-meter cap. <b>263 tm</b>	Max. gieklengthe <b>42 m</b>
Stabiliteit : vlg. ISO 4305					
Kraangroep : vlg. ISO 4301-2.A4					

**Max. snelheden** Giek horizontaal / 30° getopt

	m/min	kg		0 - 23 m/min
	3,3	18000		
	6,6	9000		0-0,3 omw/min
	10	4500		
	16	2250		
23	0			

Hijsen en katten zijn niet gelijktijdig mogelijk. Gereduceerde kraansnelheden (1/3 nominaal). Alle bewegingen van de kraan zijn hydraulisch traploos regelbaar. 30° Toppen mogelijk vanuit kraankabine of met de afstandsbediening.

Zwenkbereik van de kraan onbeperkt (360°) in afgestempelde stand. Opgesteld verrijden alleen mogelijk onder speciale voorwaarden (zie handleiding). De kraan geheel strijken bij windkracht 10 (24 m/sec) en wanneer de kraan voor een langere periode onbeheerd wordt achtergelaten.

Ballastgewicht kraan : 23000 kg. Aangegeven last is bedrijfslast. Max. reeptrek : 4500 kg. 2 hijsparten : 9000 kg. 4 hijsparten : 18000 kg. Windoppervlak last max. 1,0 m²/ ton. Bedrijfstemperatuur : -15°C tot +40°C.

Kraan afstempelen vlg. voorschrift. **Stempelvierhoek : 7,95 x 7,63 m.** Werken toegestaan t/m windkracht 6 (14 m/s). **Stempelvierhoek : 7,95 x 5,72 m.** Werken toegestaan t/m windkracht 6 (14 m/s). **Maximale afstempelkracht: 615 kN.**

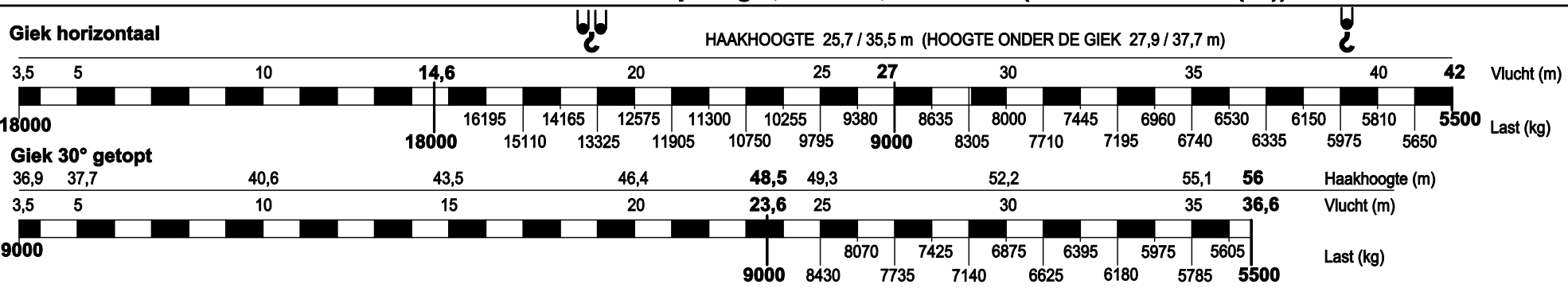
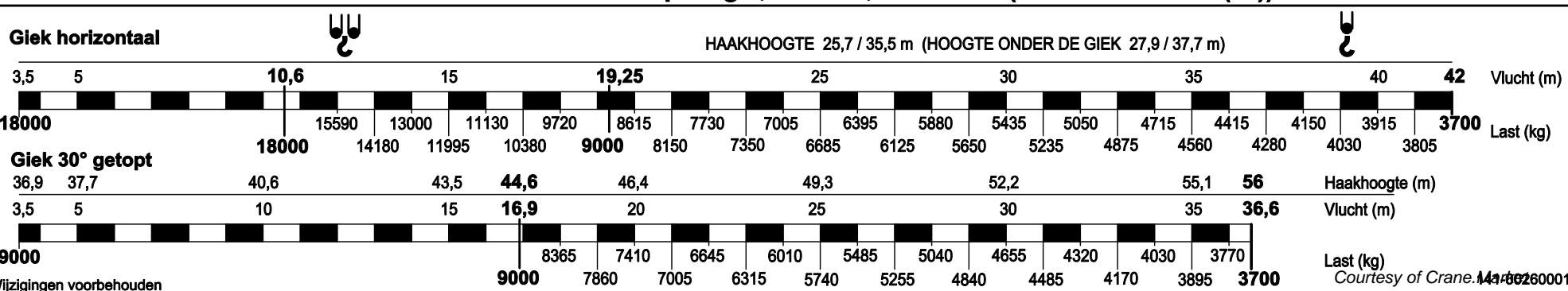
**HIJSTABEL Afstempeling 7,95 m x 7,63 m (t/m windkracht 6 (Bf))****HIJSTABEL Afstempeling 7,95 m x 5,72 m (t/m windkracht 6 (Bf))**

# SPIERINGS

## HYDRAULISCHE VOUWKRAAN

### SK2400-AT7

2400xxx

Hijzen en katten zijn niet gelijktijdig mogelijk  
Gereduceerde kraansnelheden (1/3 nominaal)

## Opbouwschema van de kraan

Max. stempeldruk : 615 kN

Afm. voetplaat : 750x600 mm

Bodemdruk : 1,37 N/mm<sup>2</sup>

Giek uitvouwbaar in elke richting (360°)

30° Toppen mogelijk vanuit kraankabine

of via de afstandsbediening

Afm. onderlegplaat : 3000x1340 mm

Bodemoppervlak : 3,585 m<sup>2</sup>

Bodemdruk : 0,17 N/mm<sup>2</sup>

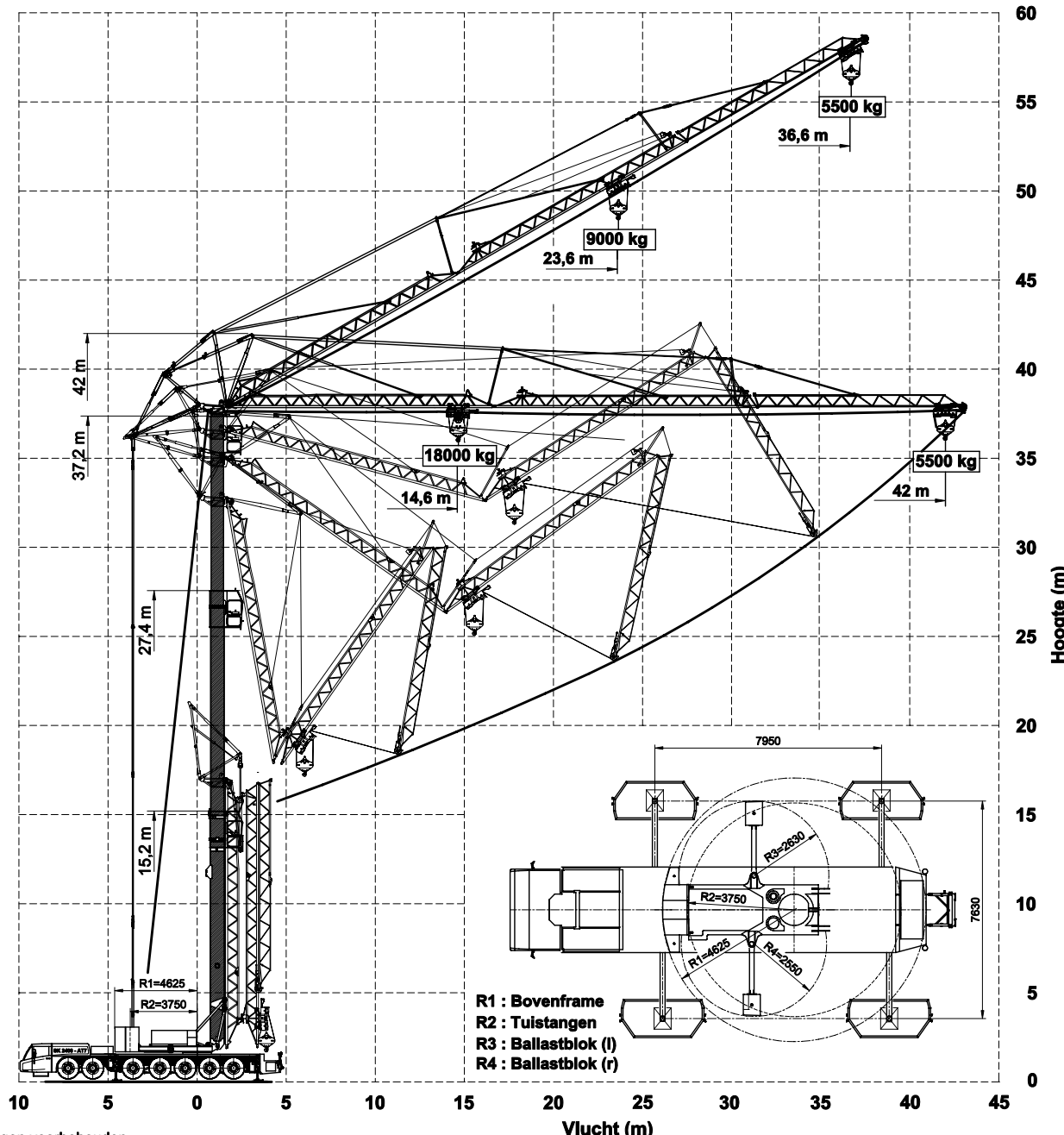

Hoogte (m)

- R1 : Bovenframe
- R2 : Tuistangen
- R3 : Ballastblok (l)
- R4 : Ballastblok (r)

Vlucht (m)



Merwedestraat 15  
5347 KZ Oss NL  
Tel. +31 (0)412-626964  
Fax +31 (0)412-645299  
www.spieringscranes.com

Wijzigingen voorbehouden

Courtesy of [www.spieringscranes.com](http://www.spieringscranes.com)

# SPIERINGS HYDRAULISCHE VOUWKRAAN SK2400-AT7

2400xxx

## Hijsspecificaties

**Afstempeling: 7,95 m x 7,63 m**

Hijsen en katten zijn niet gelijktijdig mogelijk  
Gereduceerde kraansnelheden (1/3 nominaal)

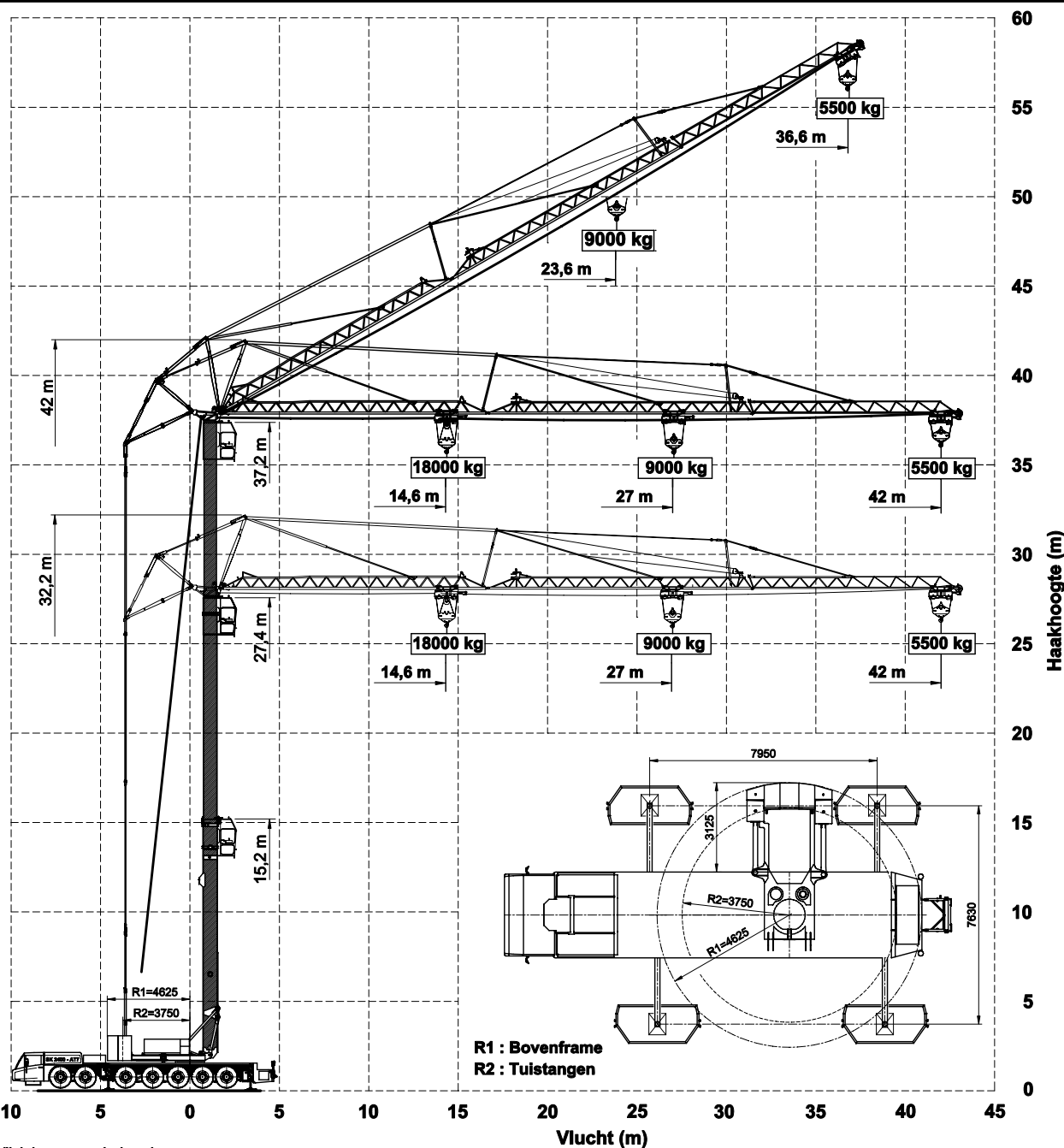

Haakhoogte (m)

Vlucht (m)

R1 : Bovenframe  
R2 : Tuistangen



Merwedestraat 15  
5347 KZ Oss NL  
Tel. +31 (0)412-626964  
Fax +31 (0)412-645299  
www.spieringscranes.com



# SPIERINGS HYDRAULISCHE VOUWKRAAN SK2400-AT7

2400xxx

## Hijsspecificaties

**Afstempeling: 7,95 m x 5,72 m**

Hijsen en katten zijn niet gelijktijdig mogelijk  
Gereduceerde kraansnelheden (1/3 nominaal)

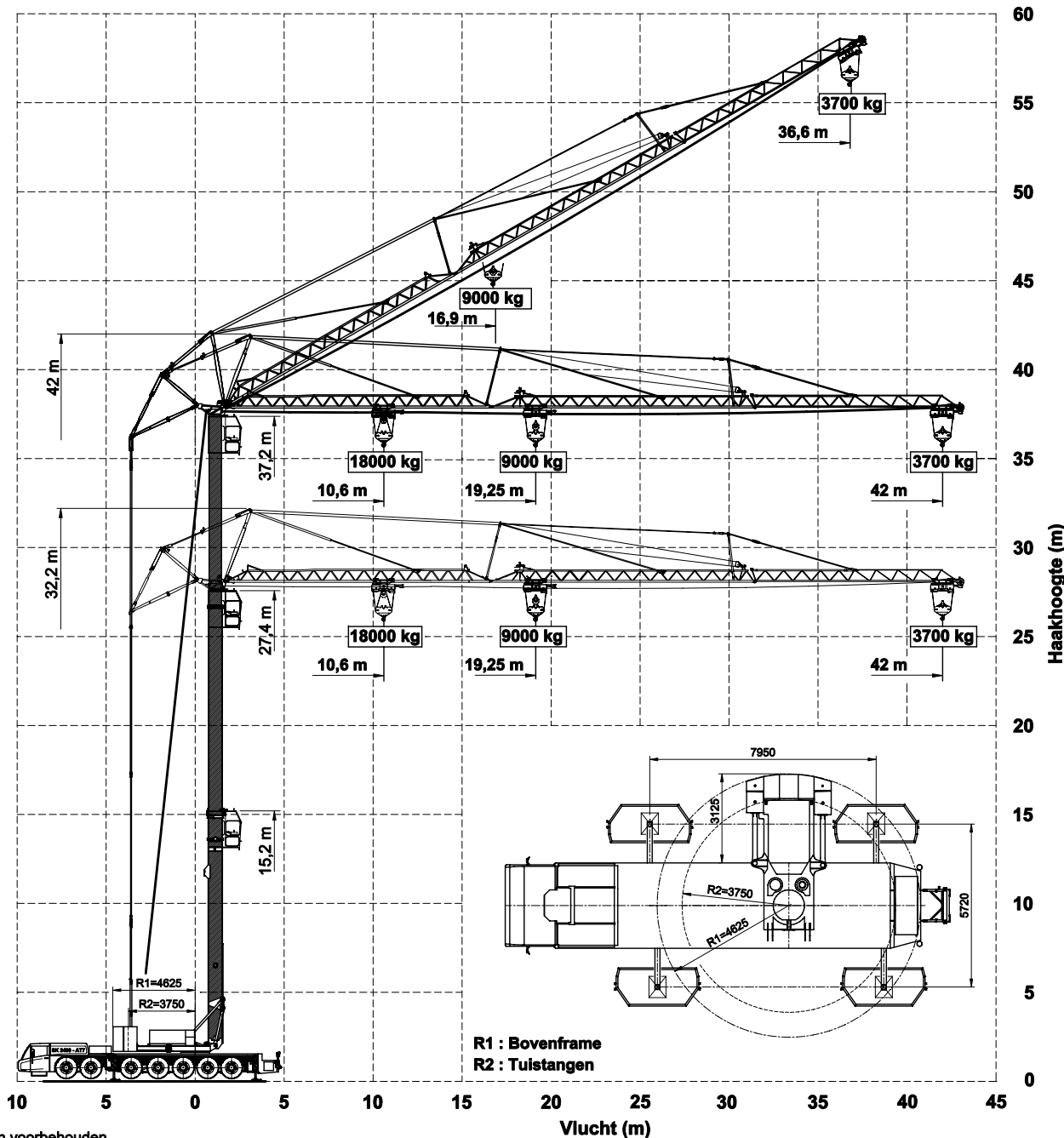

R1 : Bovenframe  
R2 : Tuistangen

**SPIERINGS**  
MOBILE CRANES

Merwedestraat 15  
5347 KZ Oss NL  
Tel. +31 (0)412-626964  
Fax +31 (0)412-645299  
www.spieringscranes.com

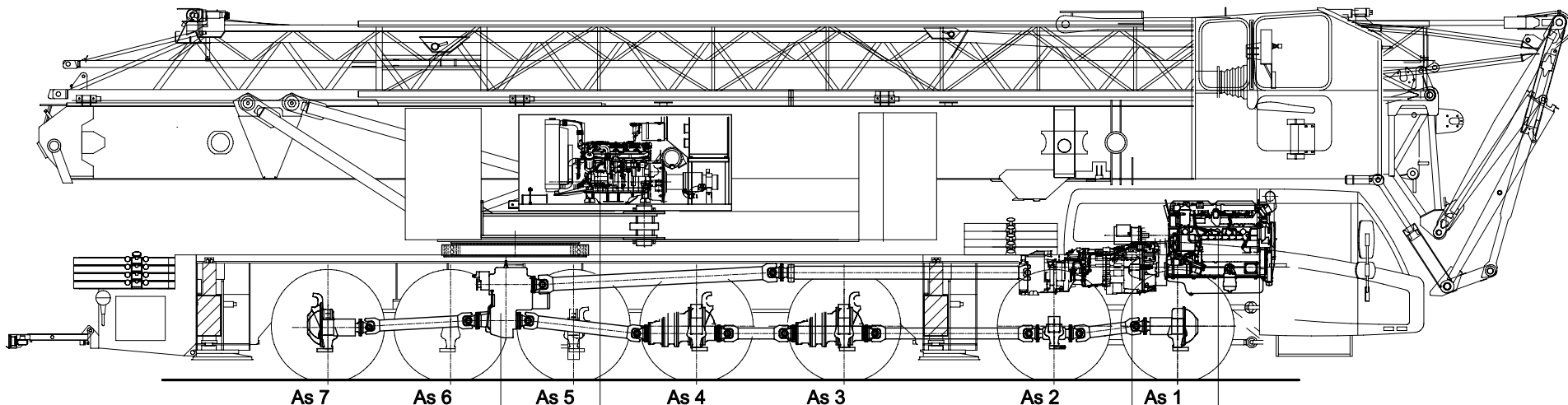

**Tussenbak**

STEYR VG2701 / 400

Wegversnelling  $i=0,91$

Terreinversnelling  $i=1,41$

**Bovenmotor:**

John Deere 4045HF475

Vermogen: 129 kW (2200 tpm)

Koppel: 700 Nm (1400 tpm)

**Versnellingsbak:**

ZF 12TC2740

Automaat

koppelomvormer (WSK)

+ retarder

**Motor :**

Euro IV

DAF: MX 375 S1 (12,9 ltr)

Vermogen: 375 kW (1900 tpm)

Koppel: 2500 Nm (1000-1410 tpm)

- As 1 : gestuurd en aangedreven (eindvertraging,  $i=7.33$ )
- As 2 : gestuurd en niet aangedreven
- As 3 : gestuurd en aangedreven (eindvertraging  $i=7.29$ )
- As 4 : gestuurd en aangedreven (eindvertraging  $i=7.29$ )
- As 5 : gestuurd en niet aangedreven
- As 6 : gestuurd en niet aangedreven
- As 7 : gestuurd en aangedreven (eindvertraging  $i=7.29$ )

**Banden**

Vering van de truck: hydro-pneumatisch op alle assen, slag veercil.

Max. snelheid voertuig in 12e versnelling (begrensd)

Min. snelheid (dieselmotor 1000 tpm)

Totaalgewicht

: 445/75 R22,5

: 247 mm

: 83 km/uur

: 1,6 km/uur

: 84.000 kg.

# AANDRIJFLIJN SPIERINGS VOUWKRAAN

## SK 2400-AT7

**SPIERINGS**  
MOBILE CRANES

Merwedestraat 15  
5347 KZ Oss NL  
Tel. +31 (0)412-626964  
Fax +31 (0)412-645299  
www.spieringscranes.com

# SPIERINGS

## HYDRAULISCHE VOUWKRAAN

### SK2400-AT7

2400xxx

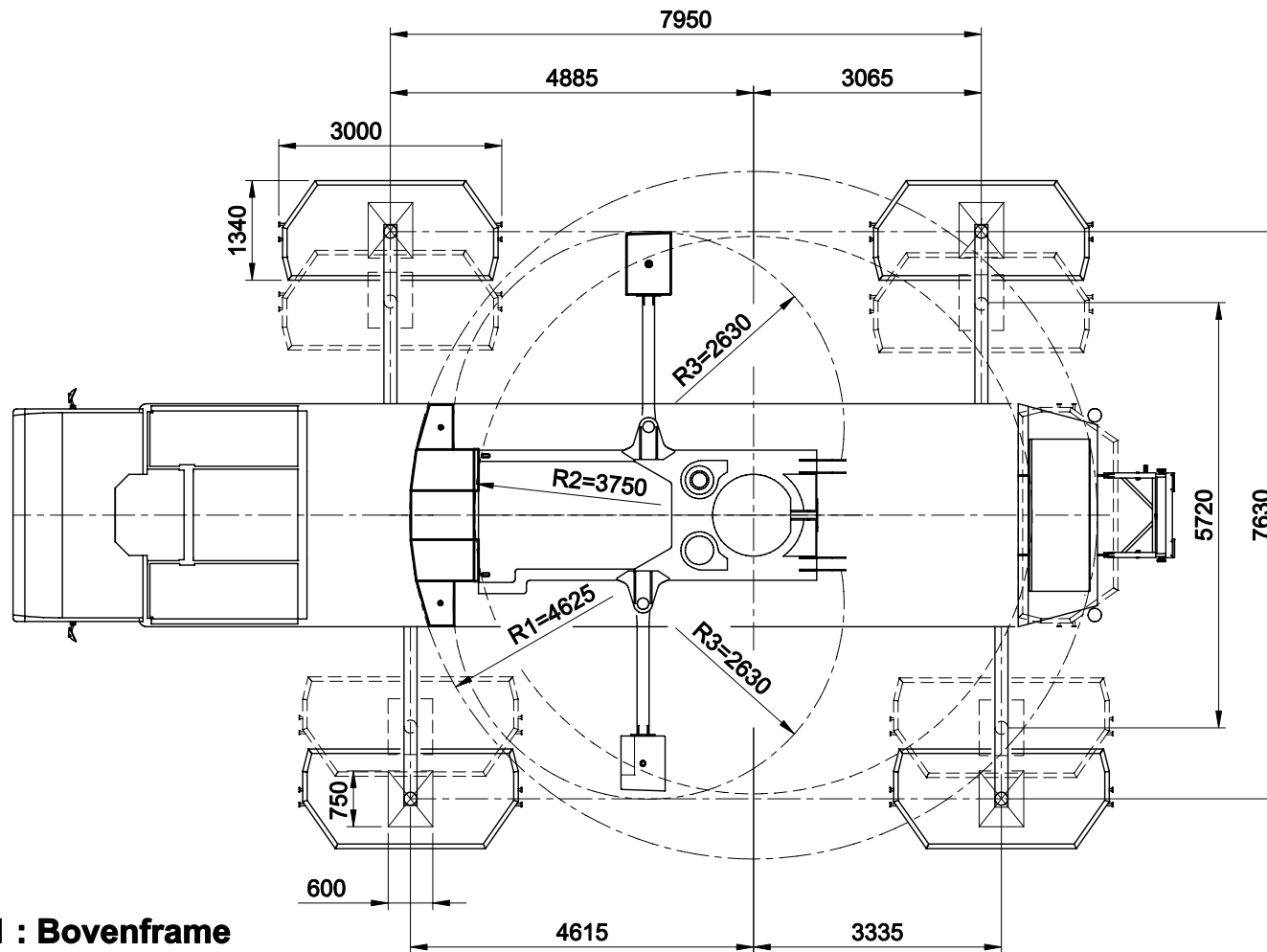

- R1 : Bovenframe**
- R2 : Tuistangen**
- R3 : Ballastblok (l)**
- R4 : Ballastblok (r)**

### Overzicht afstempeling

Max. stempeldruk	615 kN
Afm. voetplaat	750x600 mm
Bodemdruk	1,37 N/mm <sup>2</sup>
Afm. onderlegplaat	3000x1340 mm
Oppervlak	3,585 m <sup>2</sup>
Bodemdruk	0,17 N/mm <sup>2</sup>

**SPIERINGS**  
MOBILE CRANES

Merwedestraat 15  
5347 KZ Oss NL  
Tel. +31 (0)412-626964  
Fax +31 (0)412-645299  
[www.spieringscranes.com](http://www.spieringscranes.com)