



RT 90

80 t capacity class
Rough Terrain Crane
Datasheet
Metric



RT 90

Preliminary

Préliminaire • Vorläufig •
Preliminare • Preliminar • Preliminar •
Предварительные спецификации

WORKS FOR YOU.™

Key	3
Légende · Legende · Legenda · Leyenda · Legenda · Условные обозначения	

Highlights	4
Atouts majeurs · Produktmerkmale · Caratteristiche principali · Características destacadas · Destaques · Основные характеристики	

Weights	5
Poids · Gewichte · Pesi · Pesos · Pesos · Вес	

Dimensions	6-7
Dimensions · Abmessungen · Dimensioni · Dimensiones · Dimensões · Размеры	

Load Chart	8-9
Graphique de charge · Traglasttabelle · Diagramma di carico · Tabla de carga · Tabela de carga · Таблица нагрузок	

Technical Specifications	
Spécifications techniques · Technische Daten · Specifiche tecniche · Especificaciones técnicas · Especificações técnicas · Технические характеристики	

Hydraulic Boom	10
Flèche hydraulique · Hydraulikausleger · Braccio idraulico · Pluma hidráulica · Lança hidráulica · Стрела с гидроприводом	

Hoist	10
Treuil · Hubwerk · Argano · Cabrestante · Guincho · Лебедка	

Cab and Controls	11
Cabine et commandes · Kabine und Steuerung · Cabina e comandi · Cabina y controles · Cabine e controles · Кабина и органы управления	

Carrier	12
Châssis · Unterwagen · Carro · Chasis · Chassi · Шасси	

Vehicle Performance	12
Performances du véhicule · Fahrleistungen · Prestazioni veicolo · Prestaciones del vehículo · Desempenho do veículo · Характеристики автомобиля	

Tires	13
Pneumatiques · Bereifung · Pneumatici · Neumáticos · Pneus · Шины	

Options	13
Options · Optionen · Opzionali · Opciones · Opcionais · Дополнительные опции	

Notes to lifting capacity	14
Notes relatives à la capacité de levage · Hinweis zu Tragfähigkeiten · Annotazioni sulle portate · Notas sobre la capacidad de elevación · Notas sobre a capacidade de içamento · Примечания по грузоподъемности	

LÉGENDE · LEGENDE · LEGENDA · LEYENDA · LEGENDA · УСЛОВНЫЕ ОБОЗНАЧЕНИЯ

	Counterweight · Contrepoids · Gegengewicht · Contrappeso · Contrapeso · Contrapeso · Противовес		Performance · Performances · Leistungswerte · Prestazioni · Prestaciones · Desempenho · Характеристики
	Main boom · Flèche principale · Hauptausleger · Braccio principale · Pluma principal · Lança principal · Главная стрела		Tip height · Hauteur de déversement · Rollenhöhe · Altezza di testa · Altura de la punta · Altura da ponta · Высота подъема
	Boom length · Longueur de flèche · Auslegerlänge · Lunghezza del braccio · Longitud pluma · Comprimento da lança · Длина стрелы		Boom elevation angle · Angle de relevage de la flèche · Auslegerwinkel · Angolo di brandeggio · Ángulo elevación pluma · Ângulo de elevação da lança · Угол стрелы
	Boom extension · Extension de flèche · Ausleger-Verlängerung · Prolunga · Extensión de pluma · Extensão da lança · Удлинитель стрелы		Working radius · Portée · Ausladung · Raggio di lavoro · Radio de trabajo · Raio de operação · Рабочий радиус
	Angular offsets · Déports angulaires · Abwinkelbar · Inclinazioni · Inclinación · Desvio angular · Угловое смещение		Aux head · Tête auxiliaire · Zusatzkopf · Testa ausiliaria · Cabeza auxiliar · Cabeça auxiliar · Дополнительная головка
	Telescoping · Mode télescopage · Teleskopieren · Sistema telescópico · Telescopaje · Sistema telescópico · Выдвижение/втягивание стрелы		Minimum distance between hook block and boom head · Distance mini entre crochet et tête de flèche · Mindestabstand Hakenflasche bis Rollenachse · Distanza minima tra bozzello e testa braccio · Distancia mínima gancho a cabeça pluma · Distância mínima entre moitão e cabeça da lança · Минимальное расстояние от крюблока до головки стрелы
	Outriggers / Lifting on outriggers · Stabilisateurs / Levage sur stabilisateurs · Abstützungen / Hub mit Abstützung · Stabilizzatori / Sollevamento su stabilizzatori · Estabilizadores / Elevación sobre estabilizadores · Опоры/подъем на опорах		Crane / Crane in standard configuration · Grue / Grue en configuration standard · Kran / Kran in Standardkonfiguration · Gru / Gru in configurazione standard · Grúa / Grúa configuración estándar · Guindaste / Guindaste na configuração padrão · Кран/кран в стандартной комплектации
	Slewing brake · Frein d'orientation · Schwenkbremse · Freno rotazione · Freno de giro · Freio do giro · Тормоз поворота		Removable counterweight system · Système de contrepoids amovible · Abnehmbares Gegengewicht · Sistema di contrappesi rimovibili · Sistema de contrapeso desmontable · Sistema de contrapesos removíveis · Система съёмных противовесов
	Slewing / Allowable range · Orientation / Rayon admissible · Schwenken / zulässiger Bereich · Rotazione / Angolo di rotazione permesso · Giro / Rango admisible · Giro / Amplitude admitida · Поворот/допуст. диапазон		Lifting on wheels / Pick & Carry · Levage sur roues / Pick & Carry · Nicht abgestützter Hub / Pick & Carry · Sollevamento su ruote / Pick & Carry · Elevación sobre ruedas / pick & carry · Elevação sobre rodas / Guindaste industrial · Подъем на колесах/Подъем и перенос
	Slewing locked · Orientation bloquée · Schwenksperre · Rotazione bloccata · Giro bloqueado · Giro bloqueado · Поворот заблокирован		Gross vehicle weight · Poids en charge du véhicule · Fahrzeug-Gesamtgewicht · Peso lordo del veicolo · Peso bruto vehiculo · Peso bruto do veículo · Полный вес крана
	Slewing gears · Réducteurs d'orientation · Schwenkwerk · Sistema di rotazione · Sistema de giro · Sistema de giro · Редукторы поворота		Weight on front axle · Poids sur l'essieu avant · Achslast Vorderachse · Peso sull'assale anteriore · Peso eje delantero · Peso sobre o eixo dianteiro · Нагрузка на переднюю ось
	Hoist speed · Vitesse du treuil · Geschwindigkeit des Hubwerks · Velocità argano · Velocidad cabrestante · Velocidad do guincho · Скорость лебедки		Weight on rear axle · Poids sur l'essieu arrière · Achslast Hinterachse · Peso sull'assale posteriore · Peso eje trasero · Peso sobre o eixo traseiro · Нагрузка на заднюю ось
	Rope · Câble · Seil · Fune · Cable · Cabo · Трос		Hook block · Crochet-moufle · Unterflasche · Bozzello · Gancho · Moitão · Крюкблок
	Rope diameter · Diamètre du câble · Seildurchmesser · Diametro della fune · Diámetro cable · Diámetro do cabo · Диаметр троса		Electric circuit · Circuit électrique · Elektrische Anlage · Circuito elettrico · Circuito eléctrico · Circuito elétrico · Гидропневматический тормоз
	Rope length · Longueur de câble · Seillänge · Lunghezza fune · Longitud cable · Comprimento do cabo · Длина троса		Operation temperature · Température de service · Betriebstemperatur · Temperatura di lavoro · Temperatura de servicio · Temperatura de serviço · Рабочая температура
	Line pull · Traction du câble · Seilzug · Tiro sulla fune · Tracción cable · Tração da linha · Нагрузка на трос		Speed · Vitesse · Fahrgeschwindigkeit · Velocità di traslazione · Velocidad · Velocidade · Скорость
	Main hoist · Treuil principal · Haupthubwerk · Argano principale · Cabrestante principal · Guincho principal · Главная лебедка		Engine · Moteur · Motor · Motore · Motor · Motor · Двигатель
	Auxiliary hoist · Treuil auxiliaire · Zusatzhubwerk · Argano ausiliario · Cabrestante auxiliar · Guincho auxiliar · Вспомогательная лебедка		Mechanical transmission · Transmission mécanique · Schaltgetriebe · Trasmissione meccanica · Transmisión mecánica · Transmissão mecânica · Механическая трансмиссия
	Lights · Feux · Beleuchtung · Luci · Luces · Faróis · Освещение		Cab · Cabine · Kabine · Cabina · Cabina · Cabine · Кабина
	Gradeability · Tenue de route en côte · Steigfähigkeit · Inclinazione massima superabile · Pendiente máx. · Capacidade de rampa · Преодолеваемый уклон		Operator aid · Assistance à l'opérateur · Sicherheitseinrichtung · Ausili per l'operatore · Sist. de ayuda al operador · Sistema de ajuda ao operador · Дополнительные устройства
	Heating / Air conditioning · Chauffage / Climatisation · Heizung / Klimaanlage · Riscaldamento / Aria condizionata · Calefacción / Climatización · Calefação / Ar condicionado · Обогрев/кондиционер		Rated weight on hook block · Poids nominal sur crochet moufle · Nenngewicht an Unterflasche · Carico nominale al bozzello · Carga nominal en gancho · Peso nominal no moitão · Ном. нагрузка на крюкблок
	Hydraulics · Hydraulique · Hydraulik · Sistema idraulico · Sistema hidráulico · Sistema hidráulico · Гидравлическая система		No. of sheaves · Nombre de poulies · Anzahl Rollen · Numero di pulegge · Nº poleas · Nº de roldanas · Кол-во шкивов
	Steering · Direction · Lenkung · Sterzatur · Dirección · Direção · Рулевое управление		Single hook · Crochet simple · Einfachhaken · Gancho singolo · Gancho simple · Gancho simples · Однокрюкий крюк
	Tires · Pneumatiques · Bereifung · Pneumatici · Neumáticos · Pneu · Шины		Rams-horn hook · Double crochet · Doppelhaken · Gancho ad ancora · Aparejo gancho doble · Guincho duplo · Двойной крюк
	Controls · Commande · Bedienelemente · Comandi · Controles · Controles · Опр. управления		No. of lines · Nombre de lignes · Anzahl Seile · Numero di taglie · Nº ramales · Nº cabos · Кол-во тросов
	Lubrication system · Système de graissage · Schmieranlage · Impianto di lubrificazione · Sistema de lubricación · Sistema de lubrificação · Система смазки		Differential lock · Blocage du différentiel · Differenzialsperre · Blocco differenziale · Bloqueo diferencial · Bloqueio do diferencial · Блокировка дифференциала

HIGHLIGHTS

RT 90 Preliminary

ATOUTS MAJEURS · PRODUKTMERKMALE · CARATTERISTICHE PRINCIPALI ·
CARACTERÍSTICAS DESTACADAS · DESTAQUES · ОСНОВНЫЕ ХАРАКТЕРИСТИКИ

▶ **Rated capacity** ·

Capacité nominale · Nennttraglast · Capacità nominale · Capacidad nominal ·
Capacidade nominal · Номинальная грузоподъемность:

80 t at 3 m working radius
80 t à 3 m de portée
80 t bei 3 m Ausladung
80 t a 3 m dall'asse di rotazione
80 t a 3 m radio de trabajo
80 t a 3 m raio de operação
80 т на рабочем радиусе 3 м

▶ **Maximum main boom length** ·

Longueur max. de flèche · Max. Auslegerlänge · Lunghezza massima braccio telescopico · Longitud de pluma máx. ·
Comprimento máximo da lança · Максимальная длина стрелы:

47,0 m

▶ **Maximum tip height** ·

Hauteur max. de déversement · Max. Rollenhöhe · Altezza di testa massima · Altura de la punta máx. ·
Altura máxima da ponta · Максимальная высота до головки стрелы:

50,0 m

▶ **Maximum hook height** ·

Hauteur max. au crochet · Max. Hakenhöhe · Altezza massima del gancio · Altura de gancho máxima ·
Altura máxima do gancho · Максимальная высота до крюка:

48,0 m

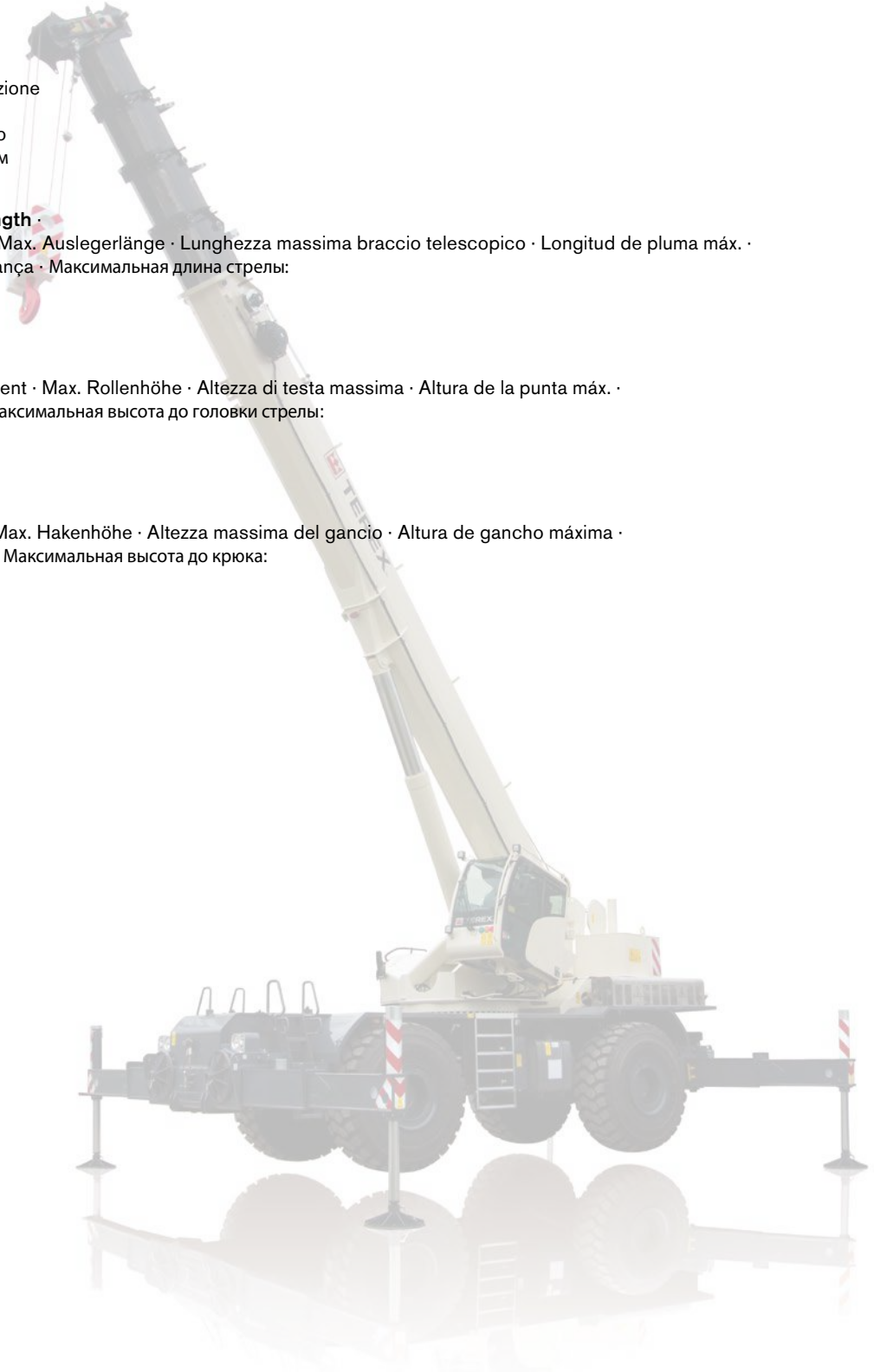

WEIGHTS

RT 90 Preliminary

POIDS · GEWICHTE · PESI · PESOS · PESOS · BEC

				
	Without hook block; Tires 26,5R25 • Sans crochet moufle; Pneumatiques 26,5R25 · Ohne Unterflasche; Bereifung 26,5R25 · Senza bozello; Pneumatici 26,5R25 · Sin gancho; Neumáticos 26,5R25 · Sem moitão; Pneus 26,5R25 · П/ Крюкоблок 26,5R25	51 860 kg	27 073 kg	24 787 kg
Add / Subtract for main optional equipment • Additionner/soustraire pour le principal matériel en option · Für optionale Hauptausrüstung addieren/subtrahieren · Aggiungere/sottrarre per l'equipaggiamento opzionale principale · Sumar / restar para equipamiento opcional principal · Acrescentar / subtrair para equipamento principal opcional · Добавить / вычесть вес основного дополнительного оборудования				
	Auxiliary winch with 250 m rope • Treuil auxiliaire avec 250 m de câble · Hilfswinde mit 250-Meter-Seiltrommel · Argano ausiliario con fune da 250 m · Cabrestante auxiliar con cable de 250 m · Guincho auxiliar com cabo de 250 m · Вспомогательная лебедка с тросом 250 м	+ 1100 kg	- 198 kg	+ 1298 kg
	29.5-25	+ 400 kg	+ 200 kg	+ 200 kg
	Removable counterweight system • Système de contrepoids amovible · Abnehmbares Gegengewicht · Sistema di contrappesi rimovibili · Sistema de contrapeso desmontable · Sistema de contrapesos removíveis · Система съемных противовесов	+ 134 kg	- 37 kg	+ 171 kg
	17 m	+ 1025 kg	+ 1755 kg	- 730 kg
	6 80t	+ 1350 kg	+ 2571 kg	- 1221 kg
	6 80t	+ 950 kg	+ 1809 kg	- 859 kg
	5 75t	+ 1225 kg	+ 2333 kg	- 1108 kg
	4 60t	+ 980 kg	+ 1866 kg	- 886 kg
	3 50t	+ 550 kg	+ 1047 kg	- 497 kg
	2 30t	+ 515 kg	+ 980 kg	- 465 kg
	1 20t	+ 300 kg	+ 571 kg	- 271 kg
	10t	+ 180 kg	+ 342 kg	- 162 kg
	8t	+ 165 kg	+ 314 kg	- 149 kg

NOTE: Values are subject to 2% variation

REMARQUE : Les valeurs sont sujettes à une variation de 2%

HINWEIS: Werte können bis zu 2% abweichen

NOTA: i valori possono variare fino al 2%

NOTA: Valores sujetos a una variación del 2%

OBSERVAÇÃO: Valores sujeitos a 2% de variação

ПРИМЕЧАНИЕ. Значения даны с допуском +/- 2%

DIMENSIONS

RT 90 Preliminary

DIMENSIONS · ABMESSUNGEN · DIMENSIONI ·
DIMENSIONES · DIMENSÕES · РАЗМЕРЫ

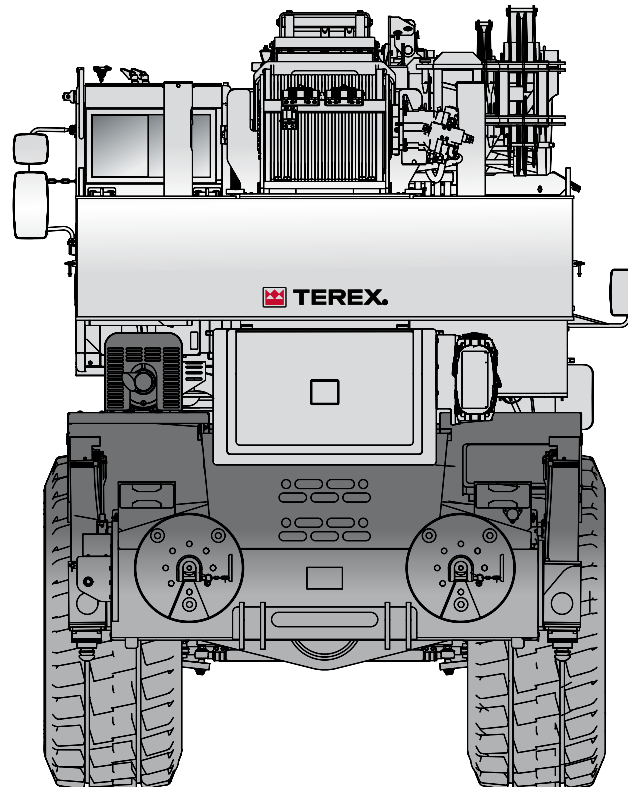
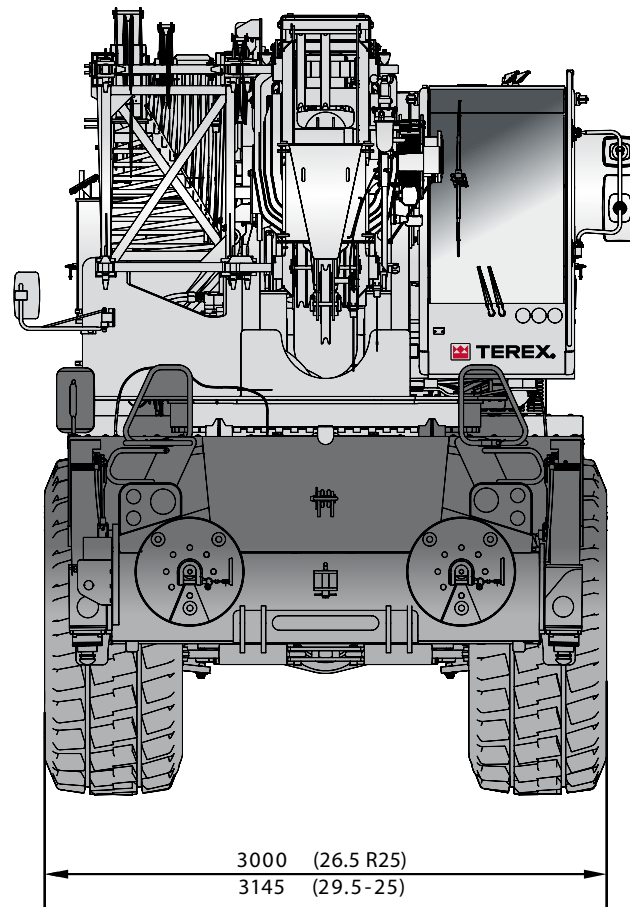

DIMENSIONS

RT 90 Preliminary

DIMENSIONS · ABMESSUNGEN · DIMENSIONI ·
DIMENSIONES · DIMENSÕES · РАЗМЕРЫ

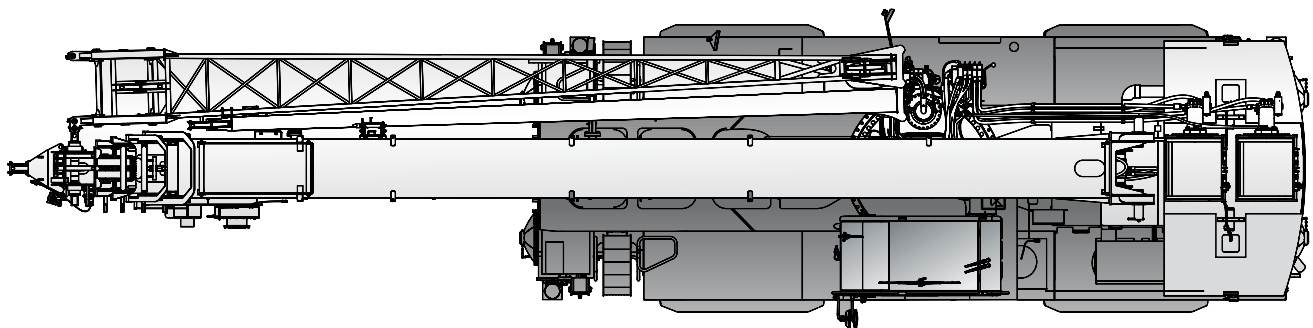
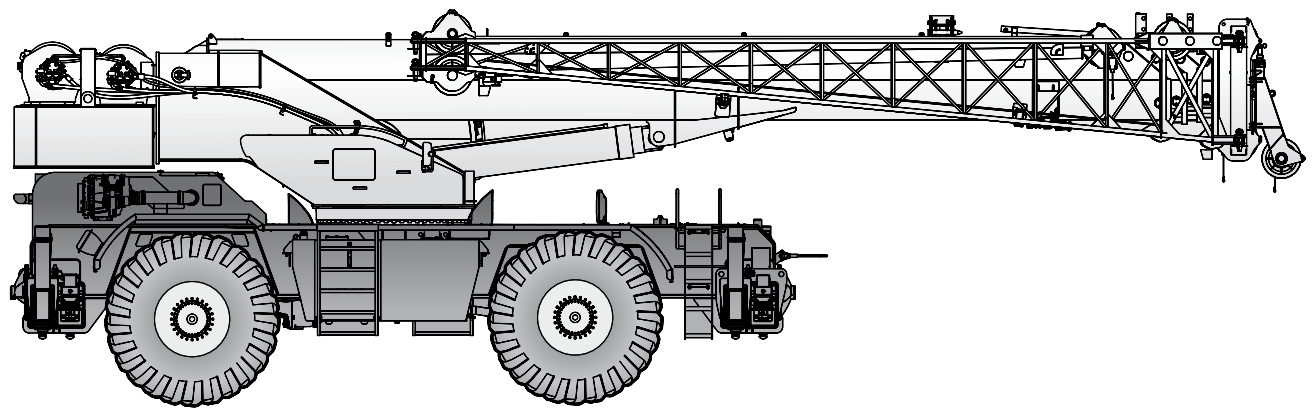
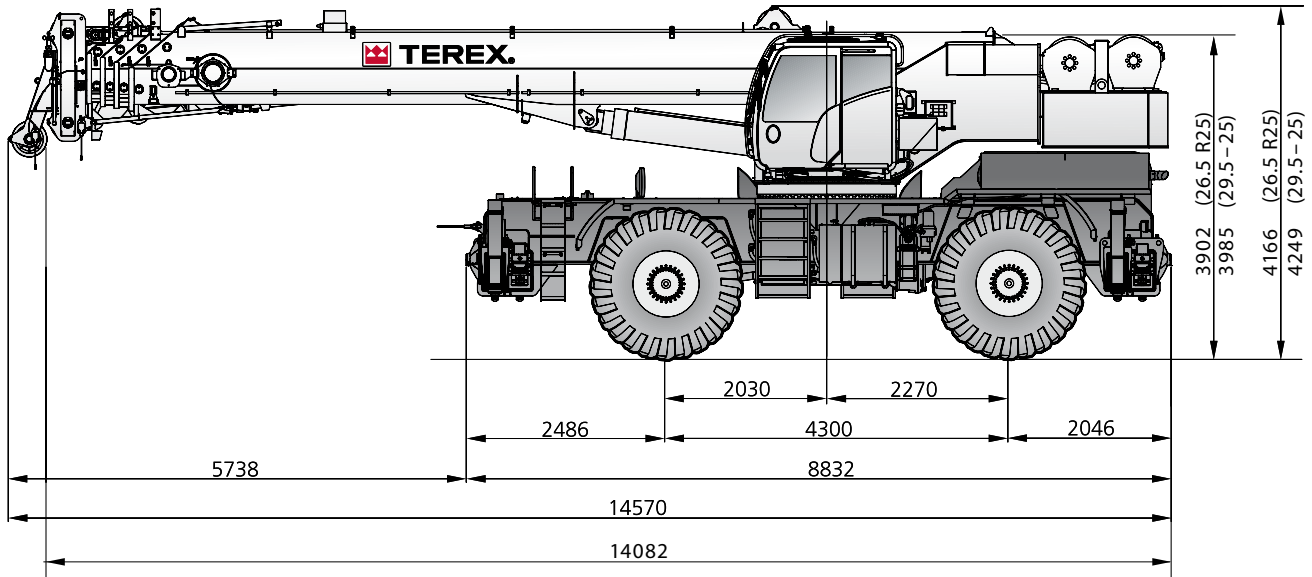

Drawings show optional rooster sheave •

Les schémas montrent la poulie auxiliaire en option • Abbildungen zeigen optionale Kopfrolle •

I disegni mostrano la puleggia ausiliaria opzionale • Las imágenes muestran polea abatible opcional •

Desenhos mostram roldana superior opcional • На рисунке изображен вспомогательный направляющий шкив

LOAD CHART

RT 90 Preliminary

GRAPHIQUE DE CHARGE · TRAGLASTTABELLE · DIAGRAMMA DI CARICO ·
TABLA DE CARGA · TABELA DE CARGA · ТАБЛИЦА НАГРУЗОК



European Standard
EN 13000



	11,9m	16,3m	18,5m	20,7m	25,1m	27,3m	29,5m	31,7m	33,9m	38,2m	40,4m	42,6m	47,0m	
	m	t	t	t	t	t	t	t	t	t	t	t	t	m
3	80,0	67,6	36,1	44,2										3
3,5	74,1	62,7	36,1	40,1										3,5
4	68,2	58,2	36,1	37,2		32,4								4
4,5	63,1	54,5	36,1	36,2	32,1	30,1								4,5
5	56,6	51,0	36,1	36,2	31,0	27,9								5
6	45,7	44,7	36,1	36,2	28,7	24,4	27,7	19,0	19,9					6
7	38,1	37,1	36,1	36,2	26,7	21,5	26,4	17,8	19,6		11,7			7
8	32,5	31,6	31,7	32,5	25,0	19,2	25,3	16,5	17,3	13,7	11,7			8
9	27,8	26,3	27,4	27,3	23,4	17,2	23,9	15,4	15,6	13,7	11,7		8,9	9
10		21,2	22,1	22,7	22,1	15,5	21,5	14,4	14,2	13,7	11,7	9,7	8,9	10
11		18,0	18,7	19,3	19,7	14,3	19,0	13,5	12,7	13,5	11,7	9,7	8,9	11
12		14,8	15,3	16,0	16,7	13,0	16,5	12,7	11,7	12,5	11,0	9,7	8,9	12
13			13,3	14,0	14,7	11,9	14,5	11,9	10,7	11,4	10,0	9,5	8,9	13
14			11,2	11,9	12,6	11,0	12,6	11,2	9,9	10,5	9,1	9,1	8,8	14
15			9,8	10,6	11,2	10,1	11,2	10,5	9,1	9,7	8,4	8,7	8,1	15
16			8,5	9,2	9,8	9,4	9,8	9,9	8,4	9,1	7,8	8,3	7,4	16
17				8,3	8,8	8,4	8,8	9,4	7,7	8,4	7,1	7,9	6,8	17
18				7,3	7,8	7,4	7,8	8,5	7,2	7,8	6,6	7,6	6,3	18
19					7,0	6,7	7,1	7,7	6,7	7,3	6,1	7,0	5,8	19
20					6,2	5,9	6,3	6,9	6,2	6,6	5,7	6,3	5,4	20
21					5,6	5,3	5,7	6,3	5,8	5,9	5,3	5,7	5,0	21
22					5,0	4,8	5,1	5,7	5,4	5,3	4,8	5,1	4,6	22
23						4,3	4,7	5,2	5,0	5,0	4,3	4,6	4,3	23
24						3,8	4,2	4,7	4,6	4,6	3,8	4,1	4,0	24
25							3,8	4,3	4,2	4,4	3,4	3,7	3,7	25
26							3,4	3,9	3,8	4,1	3,0	3,3	3,2	26
27								3,6	3,5	3,9	2,7	3,0	2,9	27
28								3,3	3,1	3,5	2,4	2,6	2,6	28
29									2,9	3,2	2,1	2,3	2,3	29
30									2,6	2,9	1,8	2,0	2,0	30
31										2,7	1,6	1,8	1,7	31
32										2,5	1,3	1,5	1,5	32
33										2,2	1,1	1,3	1,3	33
34										2,0	0,9	1,1	1,1	34
35											0,7	0,9	0,9	35
36												0,8	0,7	36

LOAD CHART

RT 90 Preliminary

GRAPHIQUE DE CHARGE · TRAGLASTTABELLE · DIAGRAMMA DI CARICO ·
TABLA DE CARGA · TABELA DE CARGA · ТАБЛИЦА НАГРУЗОК



European Standard
EN 13000

9 m				17 m			47,0 m
	0°	16°	32°	0°	16°	32°	
m	t	t	t	t	t	t	m
14				2,40			14
15	5,50			2,40			15
16	5,60	5,15		2,40			16
17	5,60	5,10		2,45			17
18	5,40	4,95	4,55	2,45			18
19	5,25	4,80	4,40	2,45	2,10		19
20	5,00	4,65	4,25	2,45	2,10		20
21	4,80	4,45	4,15	2,45	2,05		21
22	4,60	4,25	4,00	2,45	2,00		22
23	4,25	4,05	3,85	2,40	2,00	1,70	23
24	3,95	3,95	3,70	2,35	1,95	1,70	24
25	3,65	3,75	3,60	2,30	1,90	1,65	25
26	3,40	3,60	3,45	2,30	1,90	1,65	26
27	3,15	3,40	3,35	2,20	1,90	1,60	27
28	2,90	3,15	3,20	2,20	1,85	1,60	28
29	2,70	2,95	3,15	2,15	1,80	1,60	29
30	2,50	2,75	2,95	2,10	1,80	1,55	30
31	2,30	2,55	2,70	2,10	1,80	1,55	31
32	2,10	2,35	2,50	2,05	1,75	1,55	32
33	1,95	2,15	2,35	2,00	1,70	1,50	33
34	1,75	2,00	2,15	2,00	1,70	1,50	34
35	1,65	1,85	2,00	1,95	1,70	1,50	35
36	1,50	1,70	1,85	1,80	1,70	1,50	36
37	1,35	1,50	1,65	1,65	1,65	1,45	37
38	1,20	1,35	1,50	1,50	1,60	1,45	38
39	1,10	1,25	1,35	1,40	1,60	1,45	39
40	0,95	1,15	1,25	1,25	1,60	1,45	40
41	0,85	1,00	1,10	1,10	1,50	1,45	41
42	0,75	0,90	1,00	1,00	1,35	1,40	42
43	0,65	0,75	0,90	0,90	1,25	1,40	43
44	0,55	0,65	0,75	0,75	1,10	1,35	44
45	0,45	0,55	0,65	0,65	0,95	1,25	45
46		0,45		0,55	0,80	1,10	46
47				0,45	0,65	1,00	47
48					0,55	0,85	48
49					0,50	0,75	49
50					0,40	0,65	50
51						0,55	51
52						0,45	52

TECHNICAL SPECIFICATIONS

RT 90 Preliminary

SPÉCIFICATIONS TECHNIQUES · TECHNISCHE DATEN · SPECIFICHE TECNICHE ·
ESPECIFICACIONES TÉCNICAS · ESPECIFICAÇÕES TÉCNICAS · ТЕХНИЧЕСКИЕ ХАРАКТЕРИСТИКИ

Hydraulic Boom

Flèche hydraulique · Hydraulikausleger · Braccio idraulico · Pluma hidráulica ·
Lança hidráulica · Стрела с гидроприводом



5 sections ·

5 segments · 5 Segmente ·
5 sezioni · 5 secciones ·
5 seções · 5 секций



Triple mode ·

Mode triple · Dreifachmodus ·
Modalità tripla · Modo triple ·
Modo triplo · Три режима

Hoist

Treuil · Hubwerk · Argano · Cabrestante · Guincho · Подъем



Hydraulic motor ·

Moteur hydraulique · Hydromotor ·
Motore idraulico · Motor hidráulico ·
Motor hidráulicos · Гидравлический двигатель

Rope roller device ·

Tendeur de câble · Seilspannvorrichtung ·
Dispositivo pressafune · Sistema de tensado de cable ·
Sarilho dos cabos · Направляющий ролик троса

Normally engaged brake ·

Frein serré normalement · Bremse im Normalzustand aktiviert ·
Freno normalmente inserito · Freno activado en estado normal ·
Freio normalmente aplicado · Нормально закрытый тормоз



2 speeds ·

2 vitesses · 2 Geschwindigkeiten ·
2 velocità · 2 velocidades ·
2 velocidades · 2 скорости

Max. ·

Max. · Max. ·
Max. · Máx. ·
Máx. · Макс.

153 m/min. (6th layer)

153 m/min. (6e couche) · 153 m/min. (6. Lage)
153 m/min. (6° strato) · 153 m/min. (6ª capa)
153 m/min. (6° nível) · 153 m/min. (6-й слой)



Rotational resistant ·

Faible torsion · Drehungsarm ·
Antirotazione · Antirotación ·
Anti-rotação · Антиротационный



19 mm



250 m



Permissible line pull ·

Traction du câble admissible · Max. Seilzug ·
Tiro massimo ammissibile · Tracción de cable admisible ·
Tração máxima admissível · Макс. нагр. на трос

67 kN

SPÉCIFICATIONS TECHNIQUES · TECHNISCHE DATEN · SPECIFICHE TECNICHE ·
ESPECIFICACIONES TÉCNICAS · ESPECIFICAÇÕES TÉCNICAS · ТЕХНИЧЕСКИЕ ХАРАКТЕРИСТИКИ

Cab and Controls

Cabine et commandes · Kabine und Steuerung · Cabina e comandi · Cabina y controles ·
Cabine e controles · Кабина и органы управления



S-space cab ·

Cabine S-space · S-space-Kabine · Cabina S-space · Cabina S-space ·
Cabine S-space · Кабина S-space

Sliding door ·

Porte coulissante · Schiebetür · Porta scorrevole · Puerta deslizante · Porta corrediça · Раздвижная дверь, с левой стороны

Wide visibility ·

Visibilité optimale · Optimale Sichtverhältnisse · Ampia visibilità · Amplia visibilidad · Ampla visibilidade · Идеальный обзор

Front and upper window with windscreen wiper ·

Essuie-glace pour pare-brise avant et lucarne de toit · Scheibenwischer für Frontscheibe und Dachfenster ·
Vetro frontale e superiore con tergicristallo · Luna superior tintada y abatible ·
Janelas dianteira e superior com limpador de pára-brisa · Стеклоочистители переднего и верхнего окон

Upper windows can be opened ·

Lucarne de toit ouvrante · Dachfenster zum Öffnen · Possibilità di apertura del finestrino superiore ·
Vetro superiore apribile · A janela superior pode ser aberta · Открывающееся верхнее окно

Tiltable cab ·

Cabine inclinable · Kabine neigbar · Cabina inclinabile · Cabina abatible · Cabine inclinável · Откидная кабина

Fully adjustable seat onto shockproof suspensions ·

Siège à suspension pneumatique et entièrement réglable · Stoßgedämpfter Bedienerstuhl mit zahlreichen Einstellmöglichkeiten ·
Sedile interamente regolabile su sospensioni anti-shock · Asiento totalmente ajustable con suspensión anti-impacto ·
Assento totalmente ajustável com suspensões amortecidas · Полностью регулируемое сиденье на амортизирующей подвеске

Equipped with tiltable arm rests with integrated hand controls for crane operation ·

Accoudoirs réglables avec éléments de commande intégrés pour le fonctionnement de la grue ·
Verstellbare Armlehnen mit integrierten Steuerelementen für den Kranbetrieb ·
Dotata di bracciolo inclinabile con comandi manuali integrati per il funzionamento della gru ·
Equipado con apoyabrazos abatible con controles integrados para operación de grúa ·
Equipado com apoio dos braços inclinável e controles de mão integrados para operação do guindaste ·
Откидные подлокотники с смонтированными в них пультами ручного управления краном

Radio with CD player ·

Radio avec lecteur CD · Radio/CD · Autoradio con lettore CD ·
Radio-CD · Rádio com CD · Радиоприемник с плеером компакт-дисков в кабине

Seat belts ·

Ceintures de sécurité · Sicherheitsgurte · Cinture di sicurezzas ·
Cinturones de seguridad · Cintos de segurança · Ремни безопасности



Climatized cab ·

Cabine climatisée · Klimatisierte Kabine · Cabina climatizzata ·
Cabina climatizada · Cabine climatizada · Кабина с климат-контролем

Air-conditioning ·

Climatisation · Klimaanlage · Aria condizionata · Climatización · Ar condicionado · Кондиционер



Electro-proportional joysticks ·

Manipulateurs électro-proportionnels · Elektroproportionale Joysticks · Joystick elettro-proporzionali ·
Joystick electroproporcionados · Comandos eletroproporcionais · электропропорциональны й джойстик

IC-1 control system – Load indicator with graphic interface ·

Système de commande IC-1 – Indicateur de charge avec interface graphique ·
IC-1 Steuerungssystem – Lastanzeige mit grafischer Schnittstelle ·
Sistema di controllo IC-1 – Limitatore di carico con interfaccia grafica ·
Sistema de control IC-1 – Indicador de carga con interfaz gráfica ·
Sistema de controle IC-1 – Indicador de carga com interface gráfica ·
Система управления IC-1 – Индикатор нагрузки с графическим интерфейсом



Adjustable working light outside the cab ·

Phare de travail réglable à l'extérieur de la cabine · Einstellbarer Arbeitsscheinwerfer außen an Kabine ·
Faro di lavoro esterno alla cabina regolabile · Luz de trabajo ajustable en el exterior de la cabina ·
Farol de trabalho regulável fora da cabine · Регулируемое рабочее освещение снаружи кабины

TECHNICAL SPECIFICATIONS

RT 90 Preliminary

SPÉCIFICATIONS TECHNIQUES · TECHNISCHE DATEN · SPECIFICHE TECNICHE ·
ESPECIFICACIONES TÉCNICAS · ESPECIFICAÇÕES TÉCNICAS · ТЕХНИЧЕСКИЕ ХАРАКТЕРИСТИКИ

Carrier

Châssis · Unterwagen · Carro · Chasis · Chassi · Шасси



Cummins QSB6.7 Stage 4 - Tier 4F ·

Cummins QSB6.7 Stage 4 - Tier 4F · Cummins QSB6.7 Stage 4 - Tier 4F ·
Cummins QSB6.7 Stage 4 - Tier 4F · Cummins QSB6.7 Stage 4 - Tier 4F ·
Cummins QSB6.7 Stage 4 - Tier 4F · Шестицилиндровый двигатель Cummins QSB6.7 Stage 4 – Tier 4f

No. of cylinders · 6
Nombre de cylindres · Zahl der Zylinder · Numero di cilindri ·
Nº cilindros · Nº de cilindros · кол-во цилиндров

Rated power · 168 kW @ 2200 1/min
Puissance nominale · Nennleistung · Potenza nominale ·
Potencia nominal · Potência nominal · Номинальная мощность

Maximum gross torque · 1044 Nm @ 1500 1/min
Couple de rotation max. · Max. Drehmoment · Coppia massima ·
Par de fuerza máx. · Torque bruto máx. · Макс. общий вращающий момент

Fuel tank capacity · 300 l
Capacité du réservoir de carburant · Kraftstofftankvolumen ·
Capacità serbatoio carburante · Volumen depósito combustible ·
Capacidade do tanque · Емкость топливного бака

Diesel Exhaust Fluid (DEF) · 38 l
Fluide d'échappement diesel (FED) · Kraftstoffzusatz (Diesel Exhaust Fluid – DEF) ·
Additivo per emissioni diesel (DEF) · AdBlue (DEF) ·
Fluido para descarga de diesel (DEF) · Жидкость для выхлопа дизельных двигателей (DEF)



Rear axle differential lock ·
Blocage du différentiel de l'essieu arrière · Hinterachs-Differenzialsperre ·
Blocco differenziale assale posteriore · Bloqueo diferencial eje trasero ·
Bloqueio do diferencial do eixo traseiro · Блокировка дифференциала задней оси

Vehicle Performance

Performances du véhicule · Fahrleistungen · Prestazioni veicolo · Prestaciones del vehículo ·
Desempenho do veículo · Характеристики автомобиля



Max. · 76 %
Max. · Max. · Max. · Máx. · Máx. · Макс.



Max. · 28 km/h
Max. · Max. · Max. · Máx. · Máx. · Макс.



Min. / Max.* -20° / 45 °C*
Min / Max.* · Min. / Max.* · Min. / Max.* · Min. / Máx.* · Min. / Máx.* · Мин. / Макс.*

- * -20° C with special fluids and options
- * -20° C avec fluides spéciaux et options
- * -20° C mit Spezialfluiden und Optionen
- * -20° C con fluidi speciali e opzioni
- * -20° C con líquidos especiales y opciones
- * -20° C com fluidos e opcionais especiais
- * -20° C со специальными жидкостями и опциями



TECHNICAL SPECIFICATIONS

RT 90 Preliminary

SPÉCIFICATIONS TECHNIQUES · TECHNISCHE DATEN · SPECIFICHE TECNICHE ·
ESPECIFICACIONES TÉCNICAS · ESPECIFICAÇÕES TÉCNICAS · ТЕХНИЧЕСКИЕ ХАРАКТЕРИСТИКИ

Tires

Pneumatiques · Bereifung · Pneumatici · Neumáticos · Pneus · Шины



Earth moving style ·

26.5 R25

Pneus pour génie civil et travaux publics ·
Grobes Profil, wie Erdbewegungsmaschinen · Per impiego fuoristrada ·
Para movimiento de tierra · Banda larga estilo terraplenagem ·
С широким протектором для движения по грунту

Options

Options · Optionen · Opzionali · Opciones · Opçionais · Дополнительные опции



Cummins QSB6.7 Stage IIIA - Tier 3 ·

Cummins QSB6.7 Stage IIIA - Tier 3 · Cummins QSB6.7 Stage IIIA - Tier 3 ·
Cummins QSB6.7 Stage IIIA - Tier 3 · Cummins QSB6.7 Stage IIIA - Tier 3 ·
Cummins QSB6.7 Stage IIIA - Tier 3 · Шестицилиндровый двигатель Cummins QSB6.7 Stage IIIA - Tier 3

No. of cylinders ·

6

Nombre de cylindres · Zahl der Zylinder · Numero di cilindri ·
Nº cilindros · Nº de cilindros · кол-во цилиндров

Rated power ·

164 kW @ 2200 1/min

Puissance nominale · Nennleistung · Potenza nominale ·
Potencia nominal · Potência nominal · Номинальная мощность

Maximum gross torque ·

949 Nm @ 1500 1/min

Couple de rotation max. · Max. Drehmoment · Coppia massima ·
Par de fuerza máx. · Torque bruto máx. · Макс. общий вращающий момент

Fuel tank capacity ·

300 l

Capacité du réservoir de carburant · Kraftstofftankvolumen ·
Capacità serbatoio carburante · Volumen depósito combustible ·
Capacidade do tanque · Емкость топливного бака



Auxiliary winch ·

Treuil auxiliaire · Hilfswinde · Argano ausiliario ·
Cabrestante auxiliar · Guincho auxiliar · Вспомогательная лебедка



Standard rope ·

Câble standard · Standardseil · Fune standard ·
Cable estándar · Cabo de aço padrão · Стандартный трос



29.5-25



Bi-fold Extension ·

9 m / 17 m

Extension double articulation · Zweifach ausklappbare Verlängerung · Prolunga con due sezioni pieghevoli ·
Extensión de plegado doble · Extensão com dupla articulação · Складной удлинитель на двух шарнирных сочленениях



Rooster sheave ·

Poulie auxiliaire · Kopfrolle ·
Puleggia ausiliaria · Polea abatible ·
Roldana superior · Вспомогательный направляющий шкив



Auxiliary diesel heater ·

Préchauffage diesel auxiliaire · Diesel-Standheizung · Riscaldatore diesel ausiliario ·
Calefacción diésel auxiliar · Aquecedor auxiliar do diesel · Вспомогательные дизельный обогреватель



Centralized lubrication system ·

Graissage automatique centralisé · Zentralschmieranlage ·
Impianto di lubrificazione centralizzata · Sistema de lubricación centralizado ·
Sistema de lubrificação centralizado · Система централизованной смазки

NOTES RELATIVES À LA CAPACITÉ DE LEVAGE · HINWEIS ZU TRAGFÄHIGKEITEN ·
ANNOTAZIONI SULLE PORTATE · NOTAS SOBRE LA CAPACIDAD DE ELEVACIÓN ·
NOTAS SOBRE A CAPACIDADE DE IÇAMENTO · ПРИМЕЧАНИЯ ПО ГРУЗОПОДЪЕМНОСТИ

Weight of hook blocks and slings is considered part of the load and must be subtracted from the capacity ratings.
Consult operation manual for further details.

Note: Data published herein is intended as a guideline only and shall not be construed to warrant applicability for lifting purposes.
For actual crane operation refer to the computer charts and the operating manual, both of which are supplied with the crane.

Le poids du crochet-moufle et des élingues est considéré comme intégré à la charge et doit être soustrait des capacités.
Pour plus de détails se référer au manuel d'instructions.

Remarque : Les présentes données sont publiées uniquement à titre indicatif et ne constituent en aucun cas une garantie d'aptitude aux opérations de levage. Pour le fonctionnement de la grue, consulter les graphiques et le manuel d'instructions, fournis tous les deux avec la grue.

Gewichte der Unterflaschen sowie der Aufnahmemittel sind Bestandteile der Last und sind von den Tragfähigkeiten abzuziehen.
Weitere Informationen entnehmen Sie bitte dem Bedienerhandbuch.

Hinweis: Die hier aufgeführten Daten dienen lediglich als Richtlinie und dürfen nicht für Hubeinsätze herangezogen werden.
Für den tatsächlichen Betrieb des Kranes sind die Computertabellen und das Bedienerhandbuch zu Rate zu ziehen, die mit dem Kran ausgeliefert werden.

Il peso dei bozzelli e delle funi di imbracaggio viene considerato parte del carico e deve quindi essere sottratto dalle portate nominali.
Per ulteriori dettagli sulla velocità del vento, consultare il manuale di istruzione della gru.

Nota: I dati riportati in questo prospetto sono forniti esclusivamente a titolo indicativo, pertanto non sono da ritenersi impegnativi ai fini dell'applicazione della garanzia sulle portate di sollevamento. Per l'uso della gru occorre rispettare le tabelle originali e il manuale d'uso forniti in dotazione con la gru stessa.

Los pesos de los ganchos y las eslingas se consideran parte de la carga y tienen que ser restados de las capacidades nominales.
Consulte el manual de instrucciones para más detalles.

Nota: Los datos publicados se proporcionan a título informativo, por tanto, no se consideraran vinculantes a los efectos de la garantía de la capacidad de elevación. Para operar la grúa deben cumplirse las tablas originales y el manual de instrucciones suministrados con la grúa.

O peso dos moitões e eslingas é considerado parte da carga e tem de ser subtraído das capacidades nominais.
Consultar manual de operação para outros detalhes.

Nota: Os dados publicados aqui destinam-se a simples orientação e não devem ser interpretados como garantia de aplicabilidade para fins de içamento. Para a operação efetiva do guindaste, consulte as tabelas de computador e o manual de operação, ambos fornecidos com o guindaste.

Вес крюкоблока и строп считается частью груза и должен вычитаться из номинальных значений грузоподъемности.
Подробности см. в руководстве по эксплуатации.

Примечание. Публикуемые данные даются только для справки и не должны использоваться при расчете нагрузки. Расчетные данные для использования при эксплуатации крана приводятся в компьютерных таблицах и в руководстве по эксплуатации, поставляемыми вместе с краном.

NOTES

NOTES · NOTIZEN · NOTE · NOTAS · NOTAS ·
ПОМЕТА, КОММЕНТАРИИ, ПРИМЕЧАНИЯ

A large rectangular area with horizontal lines, intended for taking notes. The lines are evenly spaced and cover the majority of the page's width and height.

Effective Date: April 2016.

Product specifications and prices are subject to change without notice or obligation. The photographs and/or drawings in this document are for illustrative purposes only. Refer to the appropriate Operator's Manual for instructions on the proper use of this equipment. Failure to follow the appropriate Operator's Manual when using our equipment or to otherwise act irresponsibly may result in serious injury or death. The only warranty applicable to our equipment is the standard written warranty applicable to the particular product and sale and Terex makes no other warranty, express or implied. Products and services listed may be trademarks, service marks or trade-names of Terex Corporation and/or its subsidiaries in the USA and other countries. All rights are reserved. Terex® is a registered trademark of Terex Corporation in the USA and many other countries.

Date d'effet : Avril 2016.

Les spécifications et prix des produits sont sujets à modification sans avis ou obligation. Les photographies et/ou dessins contenus dans ce document sont uniquement pour illustration. Veuillez vous référer à la notice d'utilisation appropriée pour les instructions quant à l'utilisation correcte de cet équipement. Tout manquement au suivi de la notice d'utilisation appropriée lors de l'utilisation de notre équipement ou tout acte autrement irresponsable peut résulter en une blessure corporelle grave ou mortelle. La seule garantie applicable à notre équipement est la garantie standard écrite applicable à un produit et à une vente spécifique. Terex n'offre aucune autre garantie, expresse ou implicite. Les produits et services proposés peuvent être des marques de fabrique, des marques de service ou des appellations commerciales de Terex Corporation et/ou ses filiales aux Etats Unis et dans les autres pays, et tous les droits sont réservés. «TEREX» est une marque déposée de Terex Corporation aux Etats Unis et dans de nombreux autres pays.

Gültig ab: April 2016.

Produktbeschreibungen und Preise können jederzeit und ohne Verpflichtung zur Ankündigung geändert werden. Die in diesem Dokument enthaltenen Fotos und/oder Zeichnungen dienen rein anschaulichen Zwecken. Anweisungen zur ordnungsgemäßen Verwendung dieser Ausrüstung entnehmen Sie bitte dem zugehörigen Betriebshandbuch. Nichtbefolgung des Betriebshandbuchs bei der Verwendung unserer Produkte oder anderweitig fahrlässiges Verhalten kann zu schwerwiegenden Verletzungen oder Tod führen. Für dieses Produkt wird ausschließlich die entsprechende, schriftlich niedergelegte Standardgarantie gewährt. Terex leistet keinerlei darüber hinaus gehende Garantie, weder ausdrücklich noch stillschweigend. Die Bezeichnungen der aufgeführten Produkte und Leistungen sind gegebenenfalls Marken, Servicemarken oder Handelsnamen der Terex Corporation und/oder ihrer Tochtergesellschaften in den USA und anderen Ländern. Alle Rechte vorbehalten. "TEREX" ist eine eingetragene Marke der Terex Corporation in den USA und vielen anderen Ländern.

Data di inizio validità: Aprile 2016.

Ci riserviamo il diritto di modificare le specifiche e i prezzi dei prodotti in ogni momento e senza preavviso. Le fotografie e/o i disegni contenuti in questo documento sono destinati unicamente a scopi illustrativi. Consultare le istruzioni sull'uso corretto di questo macchinario, contenute nell'opportuno Manuale dell'operatore. L'inottemperanza delle istruzioni contenute nel Manuale dell'operatore del macchinario e altri comportamenti irresponsabili possono provocare gravi lesioni, anche mortali. L'unica garanzia applicabile ai nostri macchinari è la garanzia scritta standard applicabile al particolare prodotto e alla particolare vendita; Terex è esonerata dal fornire qualsiasi altra garanzia, esplicita o implicita. I prodotti e servizi elencati possono essere dei marchi di fabbrica, marchi di servizio o nomi commerciali di TEREX Corporation e/o società affiliate negli Stati Uniti d'America e altre nazioni e tutti i diritti sono riservati. "TEREX" è un marchio registrato di Terex Corporation negli USA e in molti altri Paesi.

Fecha efectiva: Abril 2016.

Los precios y las especificaciones de productos pueden sufrir cambios sin aviso previo u obligación. Las fotografías o dibujos de este documento tienen un fin meramente ilustrativo. Consulte el manual de instrucciones del operador correspondiente para más información sobre el uso correcto de este equipo. El hecho de no respetar el manual del operador correspondiente al utilizar el equipo o actuar de forma irresponsable puede suponer lesiones graves o fatales. La única garantía aplicable a nuestro equipo es la garantía escrita estándar correspondiente a cada producto y venta, y TEREX no amplía dicha garantía de forma expresa o implícita. Los productos y servicios mencionados pueden ser marcas registradas, marcas de servicio o nombres de marca de TEREX Corporation o de sus filiales en Estados Unidos de América y otros países, y se reservan todos los derechos. "TEREX" es una marca comercial registrada de Terex Corporation en Estados Unidos de América y muchos otros países.

Data de vigência: Abril 2016.

Especificações e preços dos produtos sujeitos a alteração sem aviso prévio ou obrigações. As fotografias e/ou desenhos deste documento servem apenas para fins ilustrativos. Consulte o respectivo Manual de Instruções para instruções sobre o uso correto deste equipamento. A falta de atenção ao respectivo Manual do Operador no uso de nosso equipamento ou a operação da máquina em condições impróprias pode resultar em lesão grave ou morte. A única garantia aplicável aos nossos equipamentos é a garantia padrão por escrito, aplicável ao produto específico e à sua venda, sem que nenhuma outra, expressa ou implícita, seja oferecida pela Terex. Os produtos e serviços listados podem ser marcas comerciais, marcas de serviço ou nomes-fantasia da Terex Corporation e/ou suas subsidiárias nos EUA e em outros países. Todos os direitos reservados. Terex® é marca registrada da Terex Corporation nos EUA e muitos outros países.

Вступает в силу: Апрель 2016 г.

Технические характеристики и цены могут изменяться без предварительного уведомления и без каких-либо обязательств для производителя. Фотографии и (или) чертежи, использованные в документе, приведены исключительно в качестве иллюстраций. Инструкции по правилам эксплуатации даются в соответствующих руководствах для операторов данного оборудования. Невыполнение рекомендаций руководства по эксплуатации нашего оборудования или другие безответственные действия могут повлечь серьезные травмы или смерть. Единственной гарантией, действующей в отношении нашего оборудования, является стандартная форма письменной гарантии на данный тип оборудования и на условия его продажи.

Copyright 2016 Terex Corporation

Terex Cranes, Global Marketing, Dinglerstraße 24, 66482 Zweibrücken, Germany
Tel. +49 (0) 6332 830, Email: info.cranes@terex.com, www.terexcranes.com



www.terexcranes.com

Brochure Reference: TC-DS-M-E/F/G//S/P/R-RT90PRE-04/16



WORKS FOR YOU.™