

Une grande fraiseuse compacte
pour fraiser au ras des bordures des deux côtés.

La fraiseuse à froid W 200 Hi



Les principaux points forts de la fraiseuse à froid W 200 Hi

02
03

CHÂSSIS

4 |

> Visibilité optimale

Châssis à forme résolument étroite à l'avant et taille de guêpe sur les côtés pour une visibilité optimale sur le bord de fraisage.

> Transport rapide

Simplicité du transport grâce au faible poids de la machine et aux poids supplémentaires variables jusqu'à un total de 1 100 kg.

3 |

GROUPE MOTEUR

> Trois vitesses de rotation du tambour de fraisage

Trois vitesses de taille sélectionnables pour un rendement de fraisage optimal dans un vaste champ d'applications.

> Vitesse de rotation du ventilateur asservie à la charge

Vitesse de rotation du ventilateur en fonction de la température du moteur pour une réduction de la consommation d'énergie et des émissions sonores.

2 |

SYSTÈME ÉLECTRIQUE

> Mode de secours

Relèvement de la machine avec le groupe électrohydraulique en mode de secours.

> Dispositif vidéo

Robuste dispositif vidéo comptant jusqu'à six caméras et jusqu'à deux écrans.

> Données de chantier

Calcul précis des données de chantier avec message « camion plein ».

1 |

NIVELLEMENT

> Grand choix de palpeurs

Système de nivellement automatique LEVEL PRO en série avec un grand choix de palpeurs, et régulation de la profondeur de fraisage de haute précision.

> Indicateur de profondeur de fraisage

Affichage de la profondeur de fraisage à l'écran LEVEL PRO (affichage de la distance entre la position du reprofileur et celle du panneau latéral).

> Palpage devant le tambour de fraisage

Palpage devant le tambour de fraisage par palpeur à ultrasons.

> Système automatique de repositionnement de fraisage

Système automatique de repositionnement de fraisage avec vitesse d'abaissement asservie à la charge.



3 |

8 |

5 |

POSTE DE CONDUITE

> Manette multifonctions

Manette multifonctions pour conduire, manœuvrer, sélectionner le mode de travail, relever la machine, arrêter la bande de chargement.

> Ergonomie

Éléments de commande agencés de manière ergonomique avec rétroéclairage pour un travail productif à moindre effort.

> Toit protecteur

Toit protecteur avec extensions latérales assurant une protection maximum contre les intempéries.

> Guidage de la machine parallèlement à la surface de la chaussée

Guidage automatique de la machine parallèlement à la surface de la chaussée en mode de fraisage et de transport.

6 |

CONVOYEUR À BANDE

> Grand angle de pivotement

Le convoyeur à bande pivote de 60° des deux côtés pour un chargement optimal.

> Énorme capacité de convoiement

Capacité de chargement et puissance motrice élevées garantissant un chargement performant.

> Vacuum Cutting System

Système de fraisage sous vide pour une meilleure visibilité.

> Bande repliable avec dispositif de verrouillage

Bande de chargement repliable avec dispositif intelligent de verrouillage mécanique simplifiant le transport.

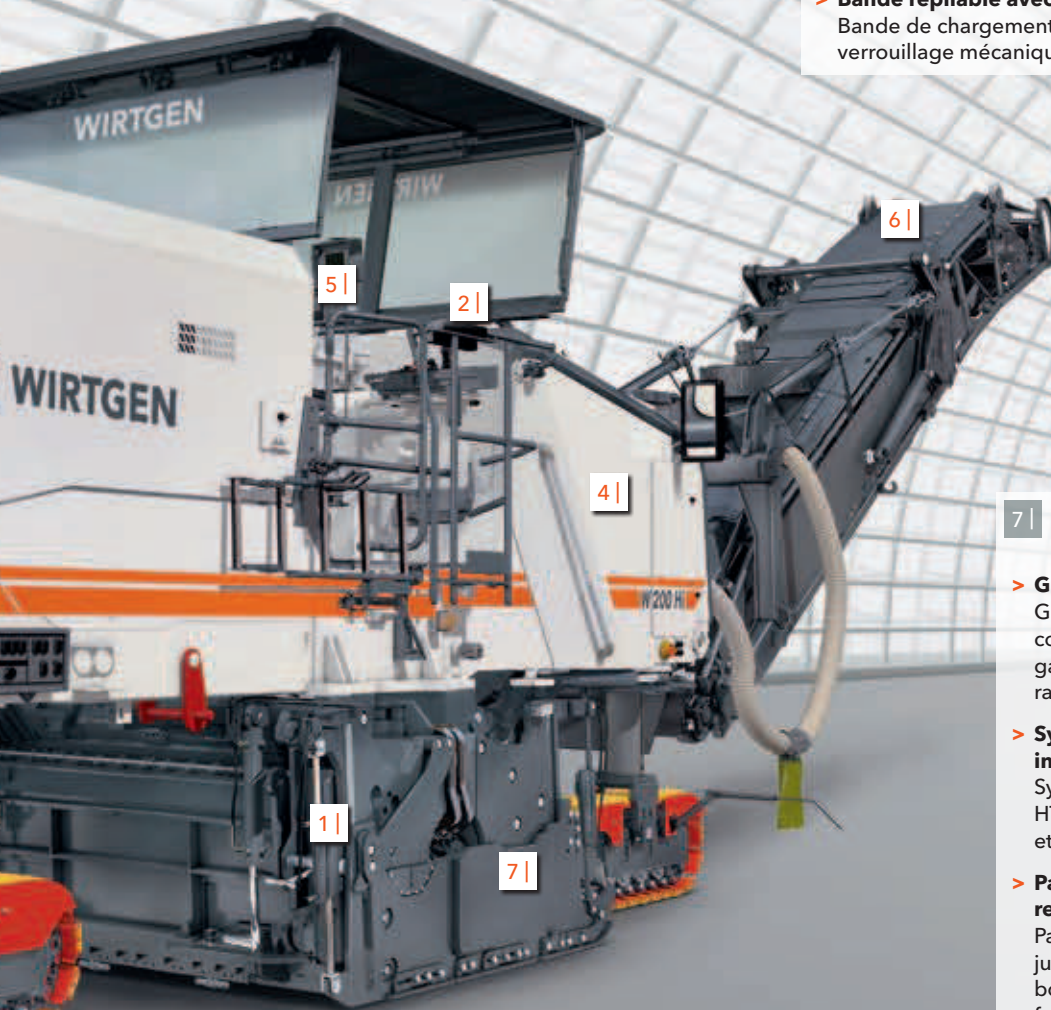

7 |

GROUPE DE FRAISAGE

> Groupe de fraisage déplaçable

Groupe de fraisage déplaçable par commande hydraulique de 400 mm à gauche comme à droite pour fraiser au ras des bordures des deux côtés.

> Système à porte-outils interchangeables HT22

Système à porte-outils interchangeables HT22 de série, particulièrement puissant et éprouvé.

> Panneaux latéraux droit et gauche relevables jusqu'à 420 mm

Panneau latéral relevable des deux côtés jusqu'à 420 mm pour fraiser au ras des bordures sur toute la profondeur de fraisage.

> Arrosage d'eau asservi à la charge

Arrosage d'eau automatique asservi à la puissance de fraisage pour un refroidissement optimal des pics.

> Dispositif de rotation du tambour de fraisage

Changement des pics avec le dispositif de rotation du tambour de fraisage, moteur diesel arrêté.

8 |

ENTRAÎNEMENT DE TRANSLATION

> Précontrainte des trains à chenilles

Précontrainte hydraulique des trains à chenilles pour un fonctionnement optimisé.

> Système antipatinage

Intelligent système électronique antipatinage pour les trains à chenilles.

> Adaptation de la vitesse des trains de roulement

Adaptation électronique de la vitesse des trains de roulement dans les virages pour une traction maximum et une usure minimum.

> Système à 4 colonnes de levage

Système à 4 colonnes de levage pour une stabilité optimale de la machine.



An aerial view of a road construction site. A large white and blue Wirtgen machine is paving a shoulder on the right side of a road. A worker in a red shirt and cap is operating the machine. A white van and a blue car are driving on the road to the left. The road has yellow and white lane markings. The background shows green grass and trees.

Un maximum de flexibilité sur le chantier.

LA GRANDE FRAISEUSE W 200 Hi - UN ENGIN POLYVALENT DE POINTE POUR UN MAXIMUM DE FLEXIBILITÉ SUR LES CHANTIERS AMBITIEUX. AVEC UN GROUPE DE FRAISAGE DÉPLAÇABLE SUR LE CÔTÉ. PARFAITEMENT ADAPTÉE AUX BESOINS DES CLIENTS. INNOVANTE. PRATIQUE. PRODUCTIVE. LE SAVOIR-FAIRE EN APPLICATIONS ET LA COMPÉTENCE EN SOLUTIONS SIGNÉS WIRTGEN. POUR OFFRIR AUX CLIENTS LA PLUS GRANDE RENTABILITÉ POSSIBLE.



*Le groupe de frai-
sage avec tambour
de fraisage à entraî-
nement hydraulique
peut se déplacer de
400 mm à gauche
comme à droite.*

Une grande fraiseuse extrê- mement souple d'utilisation

CAP SUR LA RÉUSSITE AVEC DEUX BORDS DE FRAISAGE

Offrant une largeur de travail de 2,1 m, la fraiseuse à froid W 200 Hi de WIRTGEN s'acquitte de travaux de réfection de toute sorte sur de grandes superficies, rapidement et à moindres coûts. Elle s'illustre notamment sur les grands chantiers difficiles et exigus, par exemple sur lesquels on ne peut fraiser que dans le sens de la circulation. Son secret : la W 200 Hi dispose d'un bord de fraisage à droite, mais également à gauche, ce qui lui permet de fraiser au ras des bordures des deux côtés. En outre, son groupe de fraisage peut se dépla-

cer de 800 mm au total afin de pouvoir fraiser facilement autour des obstacles.

Trois vitesses de rotation du tambour de fraisage permettant de fournir le meilleur rendement de fraisage selon les conditions du chantier, la commande WIDRIVE pour une gestion économique de la fraiseuse, le système de nivellement automatique LEVEL PRO ainsi que le système VCS (Vacuum Cutting System) sont autant d'équipements supplémentaires innovants qui viennent parfaire la W 200 Hi.

1 |



2 |



1 | La W 200 Hi dispose de deux bords de fraisage, à droite et à gauche, sur une seule et même machine.

2 | La simplicité d'utilisation, le dispositif vidéo complet et les conditions de visibilité optimales permettent à une seule personne de conduire la fraiseuse en toute efficacité.

Une productivité élevée, même sur chantier exigü

L'ATOUT DE LA FLEXIBILITÉ

Le fraisage au ras des bordures ou des barrières de sécurité en béton est désormais possible à droite comme à gauche avec une seule et même machine, sans devoir faire de demi-tours. Il s'agit là d'un avantage indéniable, notamment sur les chantiers d'autoroutes, car

les camions peuvent sortir plus rapidement et plus facilement du chantier dans le sens de la circulation pour se réinsérer dans le flux du trafic.

La W 200 Hi démontre également ses nombreux atouts sur les chantiers en centre-ville, généralement plus exigü, ou encore sur les routes étroites. Grâce à son groupe de fraisage déplaçable, elle peut fraiser facilement autour d'obstacles tels que les bouches d'égout ou les lampadaires. Afin de permettre le fraisage au ras des bordures même sur de grandes profondeurs de travail, le panneau latéral peut être relevé de 420 mm des deux côtés. La grande fraiseuse est équipée d'un puissant moteur diesel lui fournissant la puissance nécessaire sur tous types de chantier.





Des coûts réduits, un rendement accru

TROIS DIFFÉRENTS RÉGIMES DU TAMBOUR DE FRAISAGE POSSIBLES

Afin d'optimiser la consommation de diesel, le rendement de fraisage et donc l'efficacité d'ensemble de la W 200 Hi, le conducteur dispose d'un système intelligent lui permettant, depuis son poste de conduite, de régler la vitesse de rotation du tambour de fraisage. Ce système permet d'obtenir des puissances de fraisage parfaitement adaptées aux différentes exigences requises sur un même chantier dans un grand éventail d'applications.

Pour les travaux de fraisage standard - l'enlèvement d'une couche de roulement, par exemple - la W 200 Hi opérera à la vitesse de rotation du tambour intermédiaire. Pour le fraisage de minces revêtements de chaussées en avance rapide sur de grandes superficies, on sélectionnera la vitesse de rotation la plus élevée. Et pour obtenir un rendement de fraisage maximum aux plus faibles coûts, la fraiseuse travaillera à la plus petite vitesse de rotation, qui garantit une consommation de carburant réduite et une faible usure des pics.

DIFFÉRENTES TÂCHES NÉCESSITENT DIFFÉRENTS RÉGIMES DE TAMBOURS

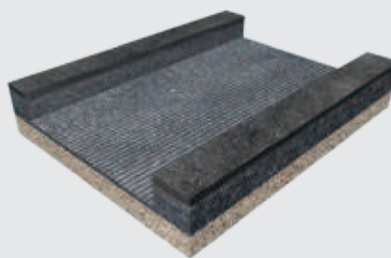

Régime faible :
enlèvement de structures
de chaussées complètes

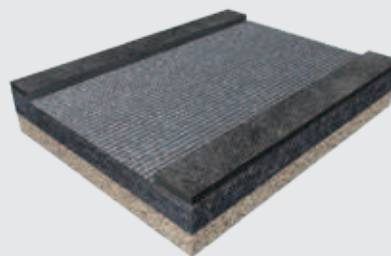

Régime intermédiaire :
enlèvement de couches de
roulement, de revêtements de
chaussées de faible épaisseur,
etc.

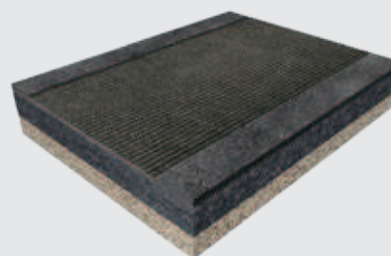

Régime élevé :
fraisage fin





WIRTGEN

Des applications diverses

parfaitement maîtrisées.

W 200 Hi

C'EST VOUS QUI ÊTES AUX COMMANDES. VOUS EXÉCUTEZ DIFFÉRENTES FONCTIONS AUTOMATIQUES SUR DES PUPITRES DE COMMANDES SÉPARÉS. ERGONOMIE, CLARTÉ, SIMPLICITÉ : TELS SONT LES ATTRIBUTS DU POSTE DE CONDUITE DE LA W 200 Hi. POUR VOUS CONCENTRER PLEINEMENT SUR L'ESSENTIEL. POUR TRAVAILLER AVEC UNE QUALITÉ ET UNE PERFORMANCE OPTIMALES.



Rapide à maîtriser

LA SIMPLICITÉ DE CONDUITE AUGMENTE LA PERFORMANCE ET LA PRODUCTIVITÉ

Le système de conduite de la W 200 Hi se distingue par son extrême simplicité. Ainsi, le nombre d'éléments de commande a pu être minimisé, la commande WIDRIVE déchargeant le conducteur de nombreuses fonctions. Regroupés de façon judicieuse et représentés sous forme de pictogrammes, les éléments de commande sont facilement maniables et contribuent à un travail sans stress.

Grâce aux pupitres de commande extérieurs, les fonctions de commande peuvent être exécutées rapidement et sans problème depuis le sol. En outre, grâce à l'écran de contrôle clair et en couleur, le conducteur reste toujours précisément informé de tous les principaux états et données de fonctionnement de la machine. Un système de diagnostic innovant et facile d'utilisation assiste le conducteur dans son travail. Ainsi, il peut conduire la W 200 Hi de manière intuitive, sans aucun problème, même après une courte période d'apprentissage.



1-2 | Le poste de travail est équipé à gauche et à droite de pupitres de commande dotés de fonctions identiques.

3 | Le conducteur a une parfaite maîtrise de la situation grâce aux écrans d'affichage informatifs.

Toujours bien informé

CONTRÔLE DES DONNÉES DU CHANTIER ET DES IMAGES VIDÉO

L'écran de contrôle multifonctions affiche clairement les états de fonctionnement et les données de maintenance. Très convivial, il permet d'établir un diagnostic à l'aide de graphiques clairs. Une fonction supplémentaire est l'enregistrement continu des événements pendant le processus de travail. En outre, après avoir saisi la densité du matériau et la largeur de fraisage, le poids et le volume du matériau enlevé ainsi que les surfaces fraisées ou encore le nombre de camions chargés, par exemple, sont automatiquement affichés. Ces données de chantier facilitent la documentation des rendements journaliers.

L'écran de contrôle peut être basculé en mode vidéo afin de surveiller les principaux processus de travail. Un dispositif vidéo équipé de deux ou de six caméras couleur haute résolution peut être installé sur simple demande du client. En cas d'utilisation de six caméras, un écran vidéo supplémentaire est installé pour afficher simultanément deux différentes images vidéo.

Le système télématique WITOS FleetView de WIRTGEN apporte également une assistance pour la gestion de la flotte, le contrôle de l'emplacement et de l'état des machines ainsi que pour les processus de maintenance et de diagnostic. En bref, il rend l'utilisation au quotidien encore plus efficace.

VUE D'ENSEMBLE DES CAMÉRAS :

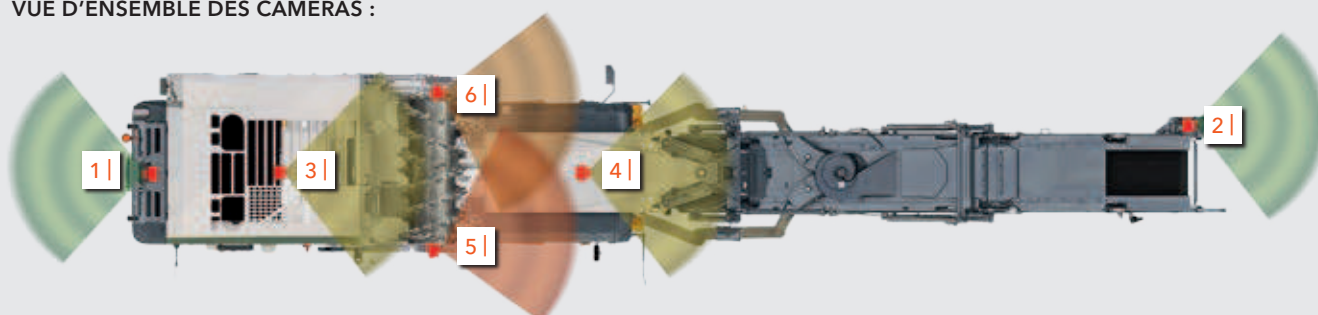

1 | Caméra arrière



2 | Caméra extrémité du convoyeur



3 | Caméra reprofileur



4 | Caméra avant centre



5 | Caméra avant droite



6 | Caméra avant gauche



État de fonctionnement :



Données de chantier :



Diagnostic groupe de fraiseage :

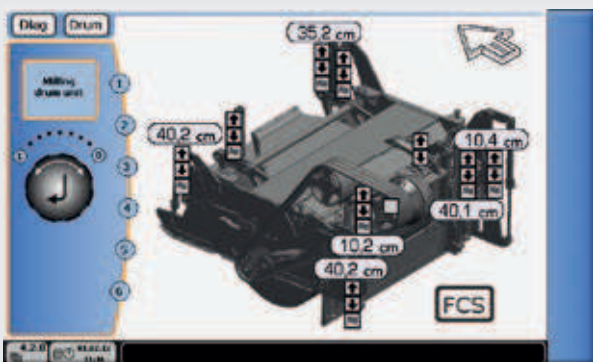

Diagnostic réglage de la hauteur :

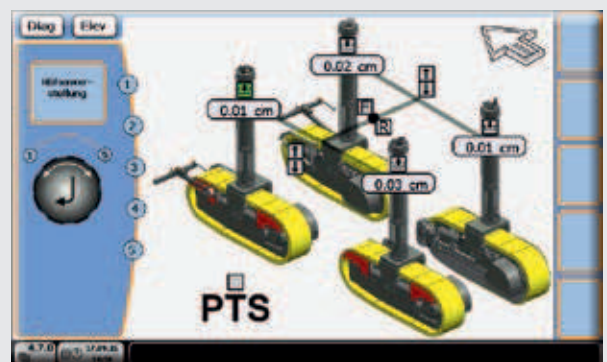

Pleinement concentré sur la mission de fraisage

Travail ergonomique et vue optimale en position assise et debout, pupitres de commande déplaçables, sièges confort à réglage individuel.



UNE VISIBILITÉ OPTIMALE

La W 200 Hi repose sur un concept de visibilité intelligent qui permet à une seule personne de conduire la machine. Grâce à la conception très étroite du châssis à l'avant et à la découpe « taille de guêpe » sur les deux côtés, le conducteur a toujours une vue optimale sur le train de roulement avant et sur le bord de fraisage. Et pour que les éléments de commande se trouvent toujours dans son champ de vision, il a la possibilité de régler individuellement les pupitres de commande. Autre atout : le siège ajustable en hauteur, qui peut être déplacé sur un bras

La conception taille de guêpe offre une vue idéale depuis le poste de conduite isolé des vibrations et les garde-fous décalables vers l'extérieur.

pivotable en direction du pupitre de commande et déporté au-delà du bord de la machine. En résumé : les multiples possibilités de réglage garantissent au conducteur une hauteur et une position optimales, qu'il soit assis ou debout. En outre, le poste de conduite entièrement isolé des vibrations et le moteur monté sur suspensions souples réduisent à un minimum les vibrations ressenties par le conducteur.

Selon les conditions météorologiques et les situations rencontrées sur le chantier, le toit protecteur peut être indépendamment rallongé sur la droite et sur la gauche.



LEVEL PRO - grâce à l'unique nivellement de la route vers le succès

UN LARGE CHOIX DE PALPEURS DE NIVELLEMENT

Chez WIRTGEN, nous avons développé en interne notre propre système de nivellement de haute précision équipé d'un logiciel spécialement programmé pour les fraiseuses à froid : LEVEL PRO. Dans son ensemble, ce système se compose de l'écran LEVEL PRO facilement compréhensible, d'une unité de régulation ainsi que de plusieurs palpeurs. Les palpeurs les plus divers, tels que palpeurs de profondeur de fraisage, d'inclinaison transversale ou à ultrasons, peuvent être intégrés au système de nivellement automatique. L'écran graphique LEVEL PRO affiche clairement les paramètres les plus importants. Ainsi, l'écran affiche distinctement en permanence les valeurs réelles et de consigne des signaux de deux palpeurs actifs et d'un palpeur passif. L'affichage supplémentaire à l'écran de la profondeur de fraisage - distance entre la position du reprofileur et celle du panneau latéral - permet de contrôler aisément la profondeur de fraisage effective. En outre, la fonction pratique de mémorisation permet de préprogrammer, de sauvegarder et de rappeler les valeurs de consigne.



L'ÉCRAN LEVEL PRO

Automatique
ON/OFF

Réglages

Touche de
basculement

Valeur nominale
AUGMENTER/
BAISSER

Valeur nominale

Valeur réelle

Calibrage

Sortie du
régulateur

Vérin
RELEVER/
ABAISSER

Mémoire 1

Mémoire 2





Place à l'efficacité.



OUI, LA PERFORMANCE EST IMPORTANTE. TOUT AUTANT QUE LA RENTABILITÉ. C'EST POURQUOI LA W 200 HI DISPOSE D'UN MOTEUR À LA FOIS PUISSANT ET ÉCONOME. LA GRANDE EFFICACITÉ DU MOTEUR REPOSE SUR DES TECHNOLOGIES MODERNES. DES TECHNOLOGIES TELLES QUE LA COMMANDE DE MACHINE INNOVANTE WIDRIVE.

Un travail dur, une consommation réduite

TECHNIQUE DU MOTEUR PUISSANTE ET UNE ÉCOLOGIE OPTIMISÉE

Dotée d'un moteur à la technique ultramoderne, la W 200 Hi satisfait aux plus strictes exigences des normes d'émissions environnementales de l'Union européenne Phase 4 et des États-Unis Tier 4f.

La W 200 Hi est équipée d'un moteur diesel ÉCO puissant et économe en carburant. Grâce à WIDRIVE, le système de commande entièrement électronique de la machine, le moteur de la W 200 Hi fonctionne toujours avec la puissance et le couple optimaux, ce qui permet de réduire la consommation de carburant, et donc les coûts d'exploitation.

Pour une épuration plus efficace des gaz d'échappement, le moteur de la W 200 Hi est équipé d'un filtre à particules diesel et d'un catalyseur RCS. La commande de machine WIDRIVE garantit une puissance de fraisage élevée restant constante même à pleine charge. Par ailleurs, la gestion intelligente du moteur diesel contribue également à réduire les coûts d'exploitation de la W 200 Hi.

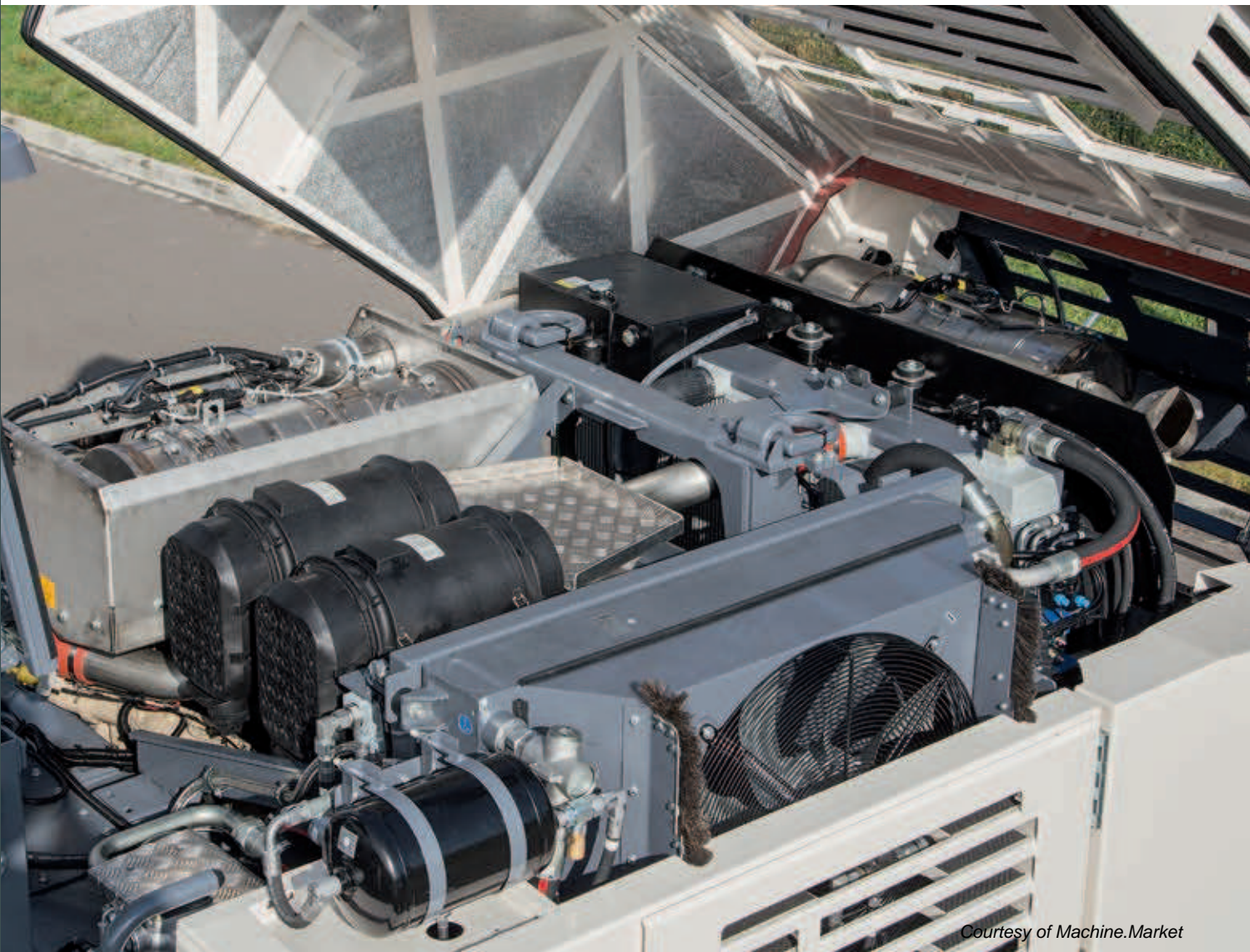

COURBES CARACTÉRISTIQUES DU MOTEUR DE LA FRAISEUSE À FROID W 200 Hi

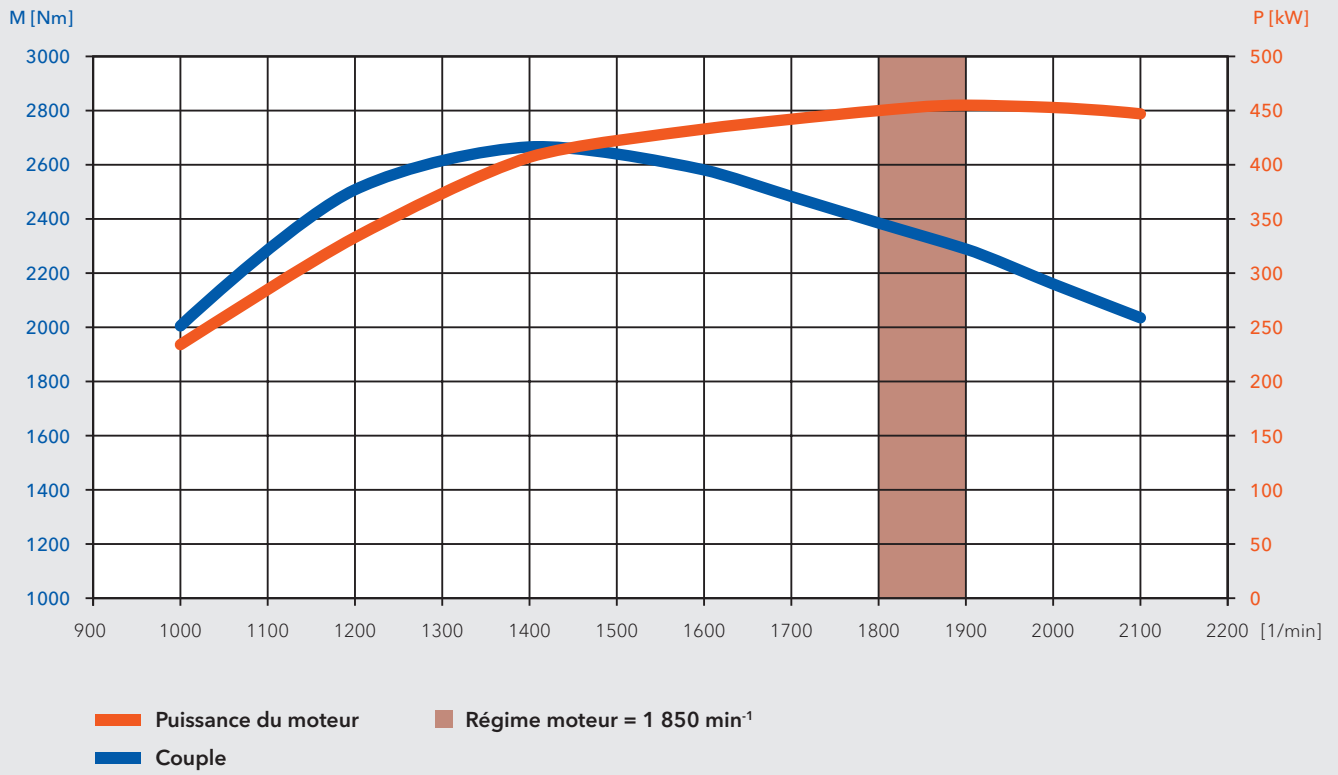





Maniabilité pour les missions de fraisage particulièrement complexes.

LES DÉFIS QUOTIDIENS D'UN CHANTIER DE FRAISAGE. UNE EXTRÊME MANŒVRABILITÉ EN ESPACE EXIGU. DE PETITS RAYONS DE FRAISAGE. FRAISER ET MANŒVRER EN TERRAIN DIFFICILE. LA ROUTINE POUR LA W 200 Hi. LES TECHNOLOGIES INNOVANTES WIRTGEN DONNENT FORME À VOS EXIGENCES. AVEC, EN PLUS, L'ENTRAÎNEMENT TOUTES CHENILLES POUR UNE TRACTION OPTIMALE. LA PERFECTION DANS LE DÉTAIL.



Un rayon de virage étonnamment petit grâce au grand angle de braquage de tous les trains à chenilles.

ISC – pour une progression plus rapide

La marche en crabe permet un déplacement latéral sans problème au plus près des bandes de fraisage.

PETITS RAYONS DE VIRAGE, MANŒUVRES PRÉCISES

Que ce soit pour manœuvrer ou bien fraiser dans les virages serrés, dans les ronds-points ou en zone urbaine, la W 200 Hi aux dimen-

sions compactes garantit à tout moment un fraisage précis avec un petit rayon de virage.

Le mérite en revient non seulement à la direction hydraulique toutes chenilles, aux fonctions de direction librement réglables, aux trains à chenilles ajustables individuellement en hauteur par commande hydraulique ou à la vitesse d'avance réglable en continu, mais également à l'intelligent système de régulation des trains à chenilles ISC (Intelligent Speed Control). Il comprend trois fonctions principales : le système électronique antipatinage, l'adaptation automatique de la vitesse des différents trains de roulement dans les virages ainsi que l'optimisation de la puissance de traction.



PTS - l'avenir appartient aux machines intelligentes

STABILITÉ OPTIMALE DE LA MACHINE

Développé en interne, le système PTS (Parallel To Surface) garantit le respect exact de la profondeur de travail tout en assistant au maximum le conducteur dans son travail. Ce système prend automatiquement en charge le positionnement dynamique de la machine parallèlement à la surface de la chaussée : les trains à chenilles avant et arrière s'abaissent ensemble en parallèle. En outre, l'essieu quadruple oscillant, partie intégrante de PTS, compense rapidement les irrégularités à gauche et à droite de la machine.

D'une manière générale, la tâche du conducteur se trouve considérablement facilitée car le système PTS le décharge des corrections manuelles.

La fraiseuse à froid est toujours parallèle à la surface de la chaussée.

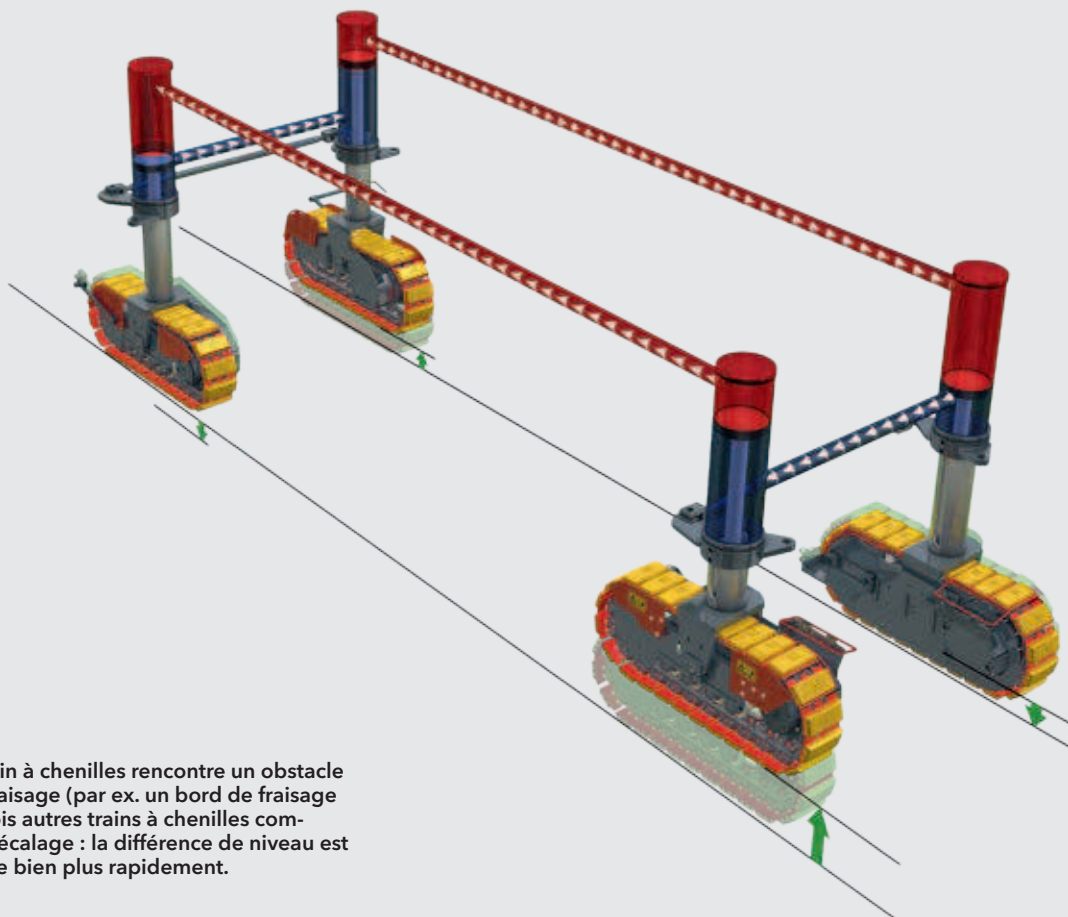

Lorsqu'un train à chenilles rencontre un obstacle pendant le fraisage (par ex. un bord de fraisage élevé), les trois autres trains à chenilles compensent ce décalage : la différence de niveau est donc égalisée bien plus rapidement.

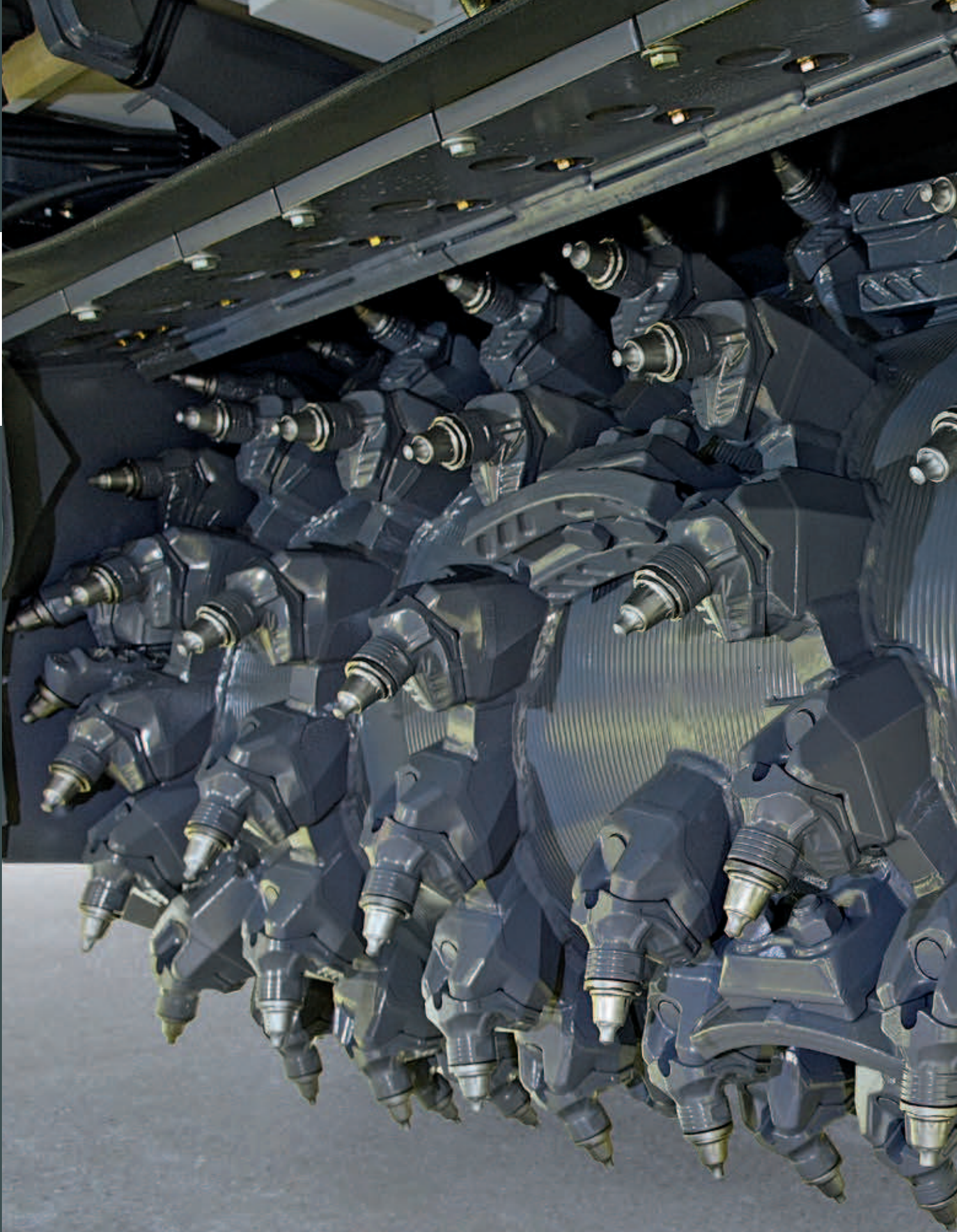



Une grande compétence en fraisage.

LA TECHNOLOGIE DE FRAISAGE WIRTGEN, PARFAITEMENT AU POINT. CONCENTRÉE DANS LE GROUPE DE FRAISAGE DE LA W 200 Hi. POUR UN FONCTIONNEMENT FIABLE, RÉSISTANT À L'USURE ET AUX FORTES SOLLICITATIONS. COMBINÉE À UNE HAUTE DOSE DE FONCTIONNALITÉ : UN BORD DE FRAISAGE À DROITE ET À GAUCHE - POUR S'ACQUITTER DES MISSIONS COMPLEXES AVEC ENCORE PLUS D'EFFICACITÉ QU'AVEC LES FRAISEUSES À FROID STANDARD. EN D'AUTRES TERMES, LA W 200 Hi S'IMPOSE COMME RÉFÉRENCE EN LA MATIÈRE.

Un fraisage encore plus rentable avec le système HT22

28
29

UNE GRANDE DURÉE DE VIE DANS LES MISSIONS LES PLUS RUDES

Le chasse-pics électrohydraulique augmente la productivité de toute la machine.

Conçu pour les rudes conditions des chantiers, notre système à porte-outils interchangeables HT22 permet de réduire les temps d'arrêt.

Et ce, grâce à l'utilisation de matériaux particulièrement résistants à l'usure, à une rotation idéale des pics ainsi qu'au remplacement facile des pics de fraisage, pour ne citer que quelques avantages. En outre, le changement des pics est facilité par un dispositif hydraulique de rotation du tambour de fraisage et un siège supplémentaire situé entre les trains à chenilles arrière.

Le remplacement des pics de fraisage s'effectue de façon traditionnelle à l'aide de chasse-pics manuels ou pneumatiques, ou encore de façon optimisée grâce à l'utilisation d'un chasse-pics électrohydraulique. Ce dernier est actionné sans grand effort lorsque le moteur est à l'arrêt.



LE SYSTÈME À PORTE-PICS INTERCHANGEABLES HT22 EN DÉTAIL.

- 1 | Très grande course d'usure maximum
- 2 | Repères d'usure tous les 5 mm
- 3 | Grand volume d'usure
- 4 | Géométrie optimisée de l'angle de la tige pour une grande résistance de la pièce
- 5 | Tige de grande section pour une meilleure résistance à la rupture
- 6 | Bouchon de protection évitant l'encrassement de la tête de vis
- 7 | Vis de retenue robuste
- 8 | Joint entre les parties supérieures et inférieures facilitant le montage et le démontage de la partie supérieure
- 9 | Protection optimale de la partie inférieure, la partie supérieure étant entièrement recouverte
- 10 | Très grandes surfaces de contact entre la partie supérieure et inférieure augmentant la longévité de la partie inférieure
- 11 | Raccord soudé optimisé, plus résistant mais tout aussi souple pour un comportement optimal des pics en rotation

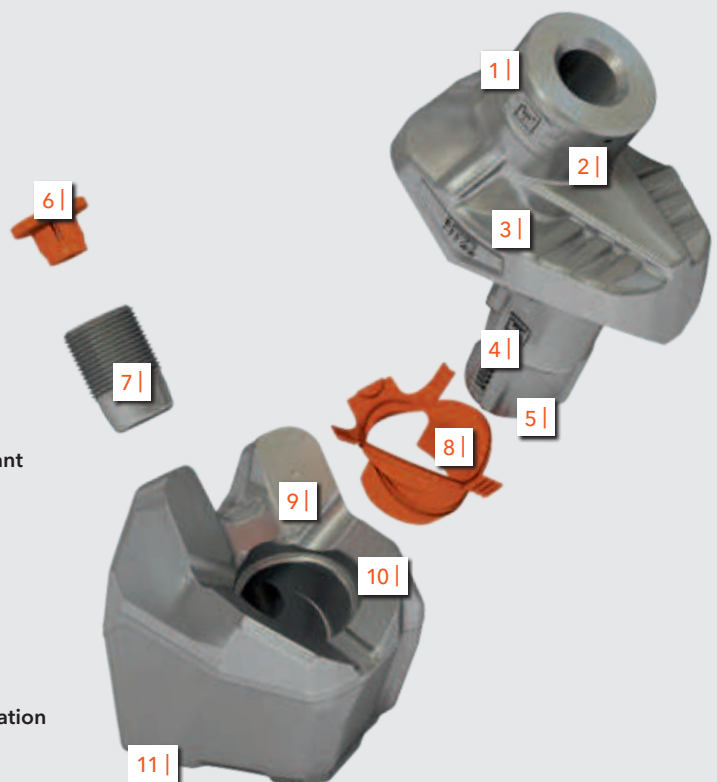

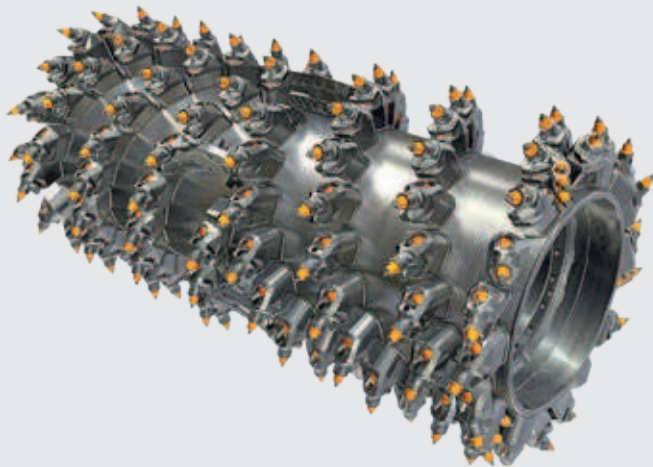
**Tambour de fraisage standard**

Largeur de fraisage : 2 100 mm
Profondeur de fraisage : 0-300 mm
Écartement des pics : 15 mm

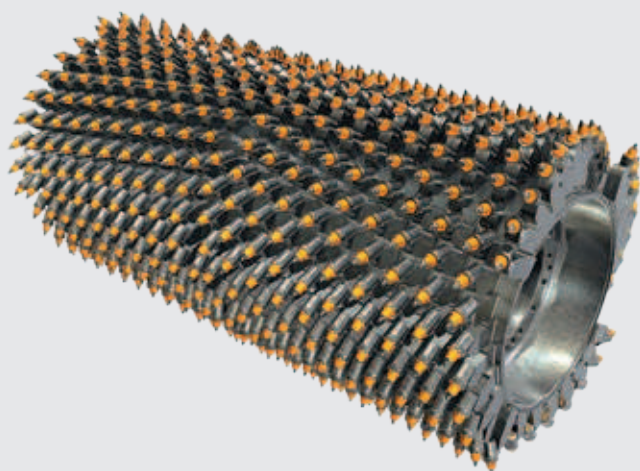
**Tambour de fraisage fin**

Largeur de fraisage : 2 100 mm
Profondeur de fraisage : 0-30 mm
Écartement des pics : 6x2 mm

Une largeur de fraisage de 2,1 m et une profondeur de fraisage jusqu'à 300 mm

UN VASTE CHAMP D'APPLICATIONS

La W 200 Hi peut être équipée d'un tambour de fraisage standard ou fin, interchangeable, de 2,1 m de largeur.

Les tambours de fraisage standard se prêtent parfaitement au décaissement de structures de chaussées complètes, à savoir des couches de roulement, de liaison et de base, mais aussi à l'enlèvement de chaussées couche par couche. En outre, ils produisent une bonne structure crénelée sur la surface fraisée.

Les tambours de fraisage fin produisent une surface fraisée finement structurée servant de base parfaite à la pose de revêtements en couches minces. Ils servent également, entre autres, à égaliser les irrégularités, à augmenter la rugosité, l'adhérence et la planéité des chaussées ou à enlever des couches.

Un tel champ d'applications vient optimiser le taux d'utilisation et la rentabilité de la W 200 Hi.



Possibilité de fraisage dans le sens de circulation et de bord à bord

FRAISER AU RAS DES BORDURES DES DEUX CÔTÉS

La grande fraiseuse W 200 Hi dispose d'un bord de fraisage aussi bien à gauche qu'à droite, ce qui lui permet de fraiser des deux côtés au ras d'obstacles tels que des barrières de sécurité en béton, des brodures et murs de bâtiments. Un atout manifeste notamment sur les routes étroites, sur lesquelles il est impossible de faire demi-tour et où le fraisage ne peut s'effectuer que dans le sens de la circulation. En effet, quel que soit le côté, la grande fraiseuse fraise à gauche comme à droite sans aucun problème au ras des délimitations de la chaussée.

Une mission typique est le fraisage de chaussées à deux voies comportant une barrière de sécurité de chaque côté, les usagers continuant à rouler le long du chantier. Bien que l'exiguïté du chantier ne permette pas à la W 200 Hi d'effectuer des demi-tours, la machine peut fraiser, à gauche comme à droite, au ras de la barrière de sécurité en béton. Les camions enlevant le matériau peuvent sortir et se réinsérer dans la circulation sans dangereuses manœuvres de demi-tour.



En déplaçant le groupe de fraisage à droite par commande hydraulique, la W 200 Hi peut fraiser au ras de la barrière de sécurité en béton de droite dans le sens de la circulation.



Ensuite, sans avoir à effectuer de demi-tour, la W 200 Hi peut déplacer le groupe de fraisage à gauche et fraiser en passant tout près des balises se trouvant du côté gauche de la machine.

À l'étape suivante, il est alors tout aussi simple de fraiser la voie de gauche des deux chaussées dans le sens de la circulation.

Un groupe de fraisage déplaçable de 800 mm

Le groupe de fraisage est déplaçable de 400 mm maximum à droite comme à gauche.



UNE GARANTIE DE RÉUSSITE DANS LES PASSAGES ÉTROITS

Le groupe de fraisage de la W 200 Hi est déplaçable par commande hydraulique de 400 mm à droite comme à gauche. L'avantage coule de source : le conducteur peut ajuster avec précision le tracé du bord de fraisage en cours de fraisage, et donc fraiser sans problème autour des éléments d'infrastructure routière tels que les plaques et bouches d'égout, les lampadaires, etc.

En outre, le groupe de fraisage déplaçable - en fonction de la situation rencontrée sur le chantier - permet de positionner parfaitement les trains de roulement par rapport au bord de fraisage.



Fraiser facilement autour d'obstacles.

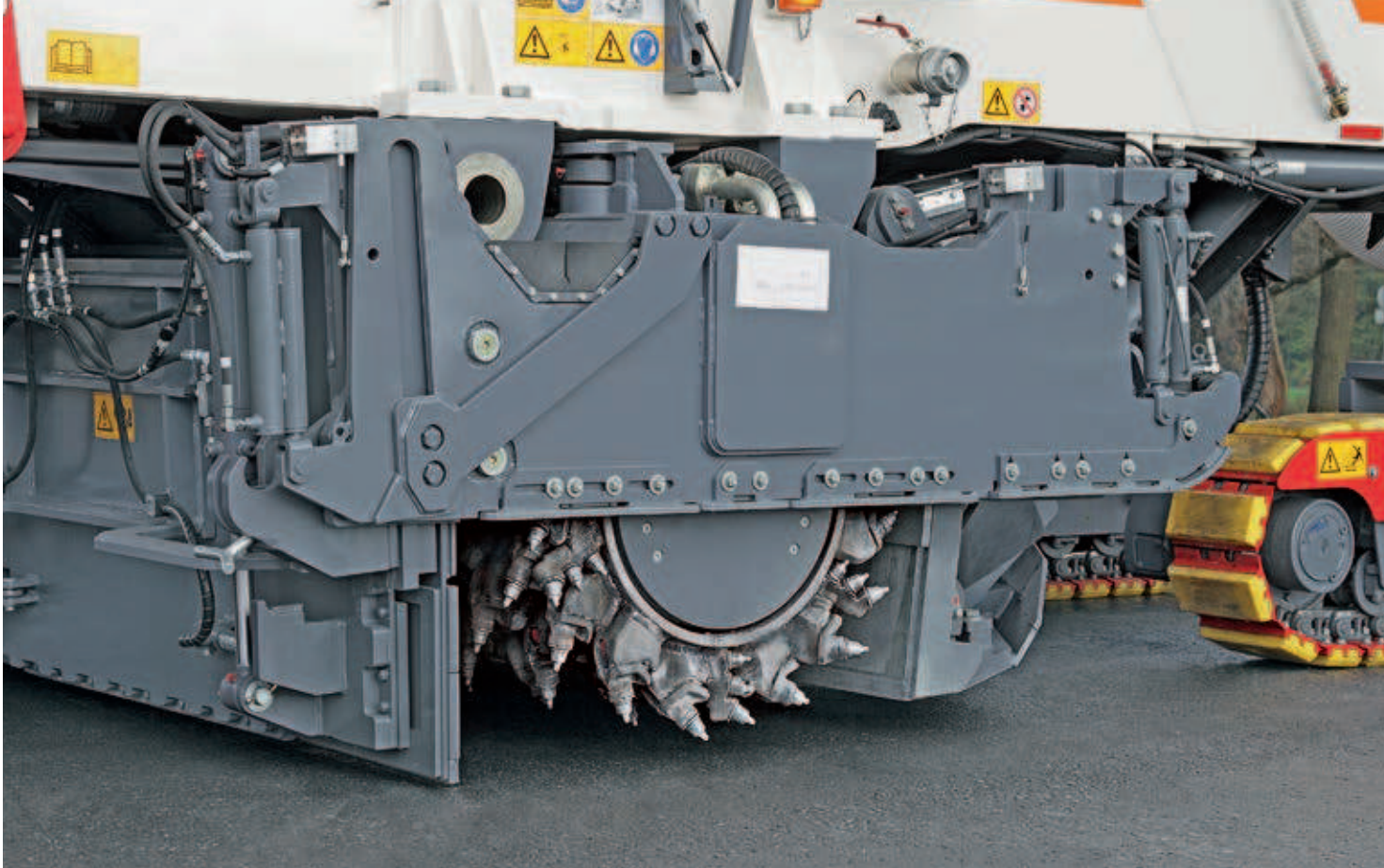

Un groupe de fraisage flexible

UN GROUPE BIEN ÉTUDIÉ

Le groupe de fraisage de la W 200 Hi est particulièrement flexible. Ajustables en hauteur par commande hydraulique, les panneaux latéraux à gauche et à droite assurent un fraisage précis au ras des éléments d'infrastructure routière. La course du panneau latéral est de 420 mm des deux côtés. Il est donc possible de fraiser au ras des bordures, même sur de grandes profondeurs de travail, et de faire glisser le panneau latéral sur la bordure pour détecter la hauteur.

Le reprofileur se relève et s'abaisse par commande hydraulique pour charger le fraisat dans sa totalité ou en partie, ou pour le laisser sur la bande fraisée. En mode de transport, le système antiplaques, le reprofileur, le panneau latéral et les colonnes de levage se relèvent automatiquement en position de sécurité afin d'éviter tout risque de choc lors des manœuvres.

Les éléments du reprofileur à gauche et à droite étant déplaçables latéralement, le groupe de fraisage peut se déplacer vers l'extérieur même en cours de fonctionnement.

Le panneau latéral peut se relever de 420 mm à gauche comme à droite.

Dimensions en mm :







Parfaite maîtrise du chargement.

SEULE LA PERFECTION DANS LE DÉTAIL PERMET LE BON FONCTIONNEMENT DE L'ENSEMBLE. LE MEILLEUR EXEMPLE EN EST LE CHARGEMENT DU FRAISAT AVEC LA WIRTGEN W 200 Hi. LA PUISSANTE BANDE DE CHARGEMENT ACHEMINE AVEC MAÎTRISE DE NOMBREUSES TONNES DE FRAISAT, MÊME DANS LES SITUATIONS DE TRAVAIL LES PLUS COMPLEXES. TOUJOURS AVEC FLEXIBILITÉ ET FIABILITÉ. PRÉCISION ET RENTABILITÉ.

Une capacité de chargement maximum

1 | L'angle de pivotement extrêmement large de 60° à gauche et à droite assure une flexibilité optimale du chargement du matériau.



2 | Pour un travail de nuit silencieux : un signal lumineux bien visible donne les instructions de « Stop-and-Go » au conducteur du camion.





UN CHARGEMENT FIABLE EN TOUTE SITUATION

La puissante bande de chargement de la W 200 Hi est dotée d'une technique parfaitement au point, comme le démontrent les nombreuses options utiles telles que le très grand angle de pivotement de la bande, le convoyeur large, le système antiplaques ajustable en hauteur ou encore la vitesse de bande variable. Autant d'atouts qui permettent de réagir tout en souplesse aux diverses situations rencontrées sur le chantier.

Une vitesse de bande et une amplitude de déversement réglables en continu.

Et lorsque la machine n'est pas en train de fraiser, c'est le système intelligent WIDRIVE qui prend les commandes pour faire des économies : la bande de chargement s'arrête automatiquement en marche arrière et en mode de transport ; de plus, le moteur diesel passe en marche à vide dans certaines situations, comme par exemple lorsque, en cours de fraisage, l'entraînement est arrêté lors d'un changement de camions.

-  Grande vitesse de bande
-  Faible vitesse de bande



VCS - de bonnes conditions de travail grâce au Vacuum Cutting System

TRAVAILLER PROPREMENT

Lors du développement de la W 200 Hi, le bien-être du personnel de conduite a été placé au cœur des préoccupations. C'est pourquoi la fraiseuse à froid peut être équipée du système de fraisage sous vide VCS chargé d'aspirer les fines particules de matériau. Le principe en est simple : un vide créé dans le carter du tambour provoque l'aspiration dans une gaine du mélange air/vapeur d'eau qui rejoint ensuite le flux de matériau fraisé sur la bande de chargement. Inutile de préciser qu'une meilleure qualité de l'air associée à une visibilité optimisée dans les zones de travail du conducteur et du personnel au sol est la garantie d'une nette amélioration du confort de travail et de la performance.

La réduction de l'encrassement des composants tels que le moteur ou le filtre à air se traduit par des économies en pièces de rechange. Ce système d'aspiration est également rentable car il réduit les opérations de nettoyage de la machine à un minimum.



Le ventilateur radial aspire les fines particules dans une gaine latérale.

Le système de fraisage sous vide VCS permet d'avoir, jour et nuit, une vue optimale sur le bord de fraisage.

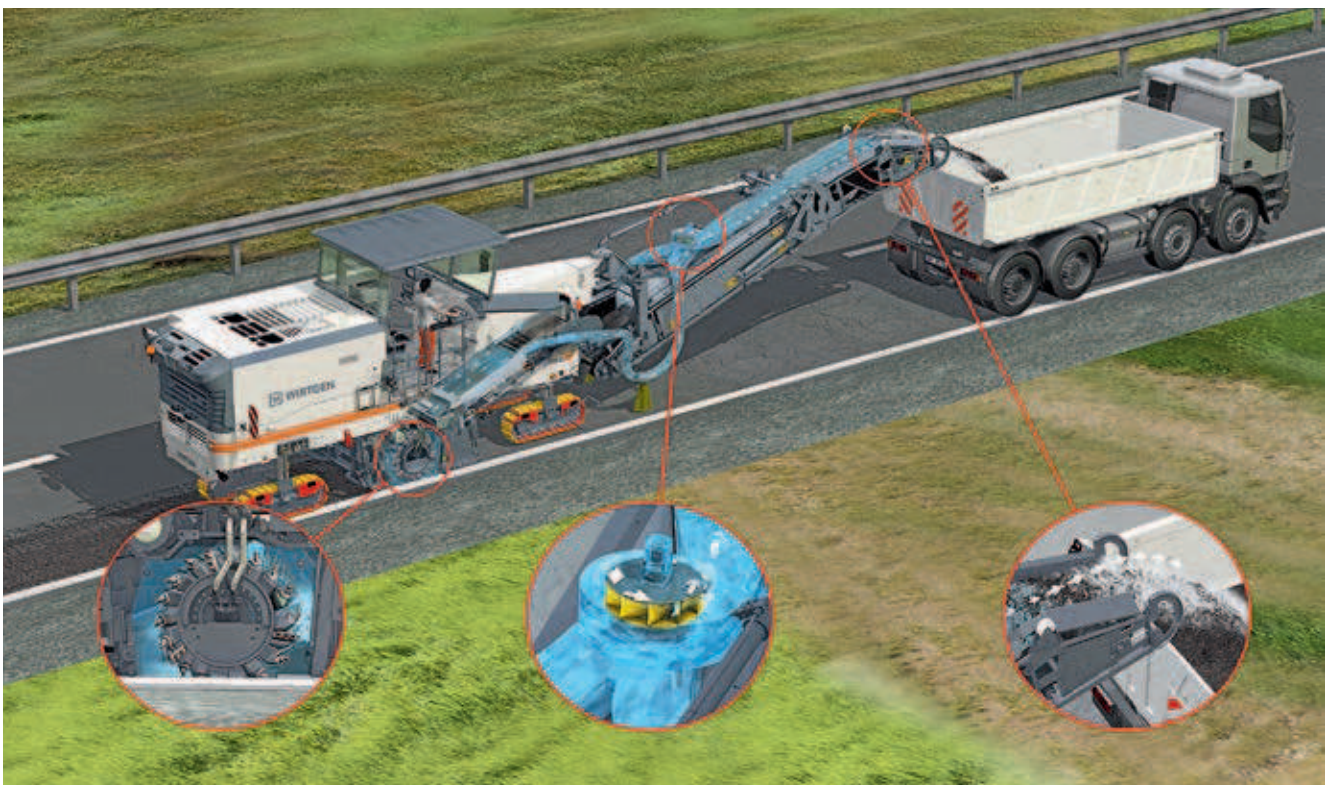





Haute disponibilité –

à tout moment.

COMPOSANTS DE MACHINE ROBUSTES. TRANSPORT SIMPLE. ÉCLAIRAGE EFFICACE. SIMPLICITÉ DE MAINTENANCE ET INTERVALLES DE SERVICE RALLONGÉS. LA DISPONIBILITÉ DE VOTRE FRAISEUSE EST NOTRE PRIORITÉ. POUR UNE RÉUSSITE PRÉPROGRAMMÉE AVEC LA W 200 Hi. TOUS LES JOURS.



Ouverture confortable du capot moteur par commande hydraulique sur une simple pression de touche.

Une maintenance rapide pour une productivité accrue

POUR UN FONCTIONNEMENT SANS SOUCI

Le capot moteur à ouverture hydraulique ainsi que les larges abattants de service latéraux permettent d'accéder facilement aux composants lors des travaux d'entretien. Les points d'entretien sont regroupés en quelques

Les chantiers de nuit se déroulent en toute rapidité grâce à un éclairage exceptionnel.

endroits, clairement agencés et facilement accessibles. L'autodiagnostic automatique de la machine permet une surveillance autonome des soupapes, des palpeurs ainsi que des éléments de commande. La fraiseuse dispose de suffisamment d'espaces de rangement pour les pics de rechange, le jeu d'outillage, les équipements de la machine et le nettoyeur à haute pression.

UNE RÉUSSITE GARANTIE SUR LES CHANTIERS DE NUIT

L'équipement d'éclairage se compose de plusieurs projecteurs de travail et de lampes LED pouvant être disposées librement sur la machine et qui permettent d'éclairer toutes les zones de travail importantes comme en plein jour. En outre, les pupitres de commande rétro-éclairés aident l'opérateur à conduire la W 200 Hi de nuit sans aucun problème.



Aller rapidement sur le chantier suivant

HAUTEUR DE TRANSPORT DE SEULEMENT 2,9 M

La W 200 Hi est simple à transporter, et donc rapidement opérationnelle sur le chantier suivant. La version à bande repliable permet de réduire la longueur de transport de la grande fraiseuse et donc d'utiliser des véhicules de transport plus courts.

Pour le transport, le toit protecteur s'abaisse par commande hydraulique. La hauteur de transport de la grande fraiseuse est de seulement 2,9 m. Les poids supplémentaires démontables permettent de transporter la W 200 Hi même sur des véhicules présentant un faible poids en charge maximale admissible.

De robustes œillets d'arrimage permettent de sécuriser la fraiseuse sur une remorque ou de la charger à l'aide d'une grue. Notre gamme de produits comprend un système d'appui pour la bande de chargement en cas de transport de la machine sur semi-remorque.

1 | La bande repliable réduit la longueur de transport.

2 | Un transport sur semi-remorque sans aucun problème grâce au toit protecteur rabattu - tout est parfait !





LA WIRTGEN W 200 Hi SE SOUCIE DE L'ENVIRONNEMENT. EN TÉMOIGNENT LES CONDITIONS DE VISIBILITÉ OPTIMALES, LES FAIBLES ÉMISSIONS SONORES ET LA FAIBLE CONSOMMATION DE CARBURANT. ÉQUIPÉE DE L'INTELLIGENTE COMMANDE DE MACHINE WIDRIVE, DE L'INNOVANT SYSTÈME D'ASPIRATION DE POUSSIÈRE VCS ET D'UNE TECHNOLOGIE RESPECTUEUSE DE L'ENVIRONNEMENT, LA GRANDE FRAISEUSE RÉDUIT CONSIDÉRABLEMENT L'IMPACT ENVIRONNEMENTAL.



Un bilan

écologique positif.

Caractéristiques techniques

44
45

Tambour de fraisage	
Largeur de fraisage de série	2 100 mm
Largeur de fraisage *1	0 à 300 mm
Diamètre de taille	900 mm
Moteur	
Constructeur	CUMMINS
Type	QSX15
Refroidissement	Eau
Nombre de cylindres	6
Puissance nominale à 2 100 tr/min	447 kW/600 HP/608 ch
Puissance maximum à 1 900 tr/min	455 kW/610 HP/619 ch
Cylindrée	15 l
Consommation de carburant à puissance nominale	116 l/h
Consommation de carburant sur chantier représentatif	46 l/h
Norme d'émission	EU Stage 4/US Tier 4f
Système électrique	
Alimentation électrique	24 V
Capacité des réservoirs	
Réservoir de carburant	830 l
Réservoir d'AdBlue®/DEF	70 l
Réservoir d'huile hydraulique	400 l
Réservoir d'eau	3 000 l
Caractéristiques de l'avance	
Vitesse d'avance max. en mode de fraisage et de déplacement chenilles	0 à 85 m/min (5 km/h)
Chenilles	
Chenilles avant et arrière (L x l x h)	1 630 x 260 x 590 mm
Chargement du matériau fraisé	
Largeur bande réceptrice	800 mm
Largeur bande de déversement	850 mm
Débit théorique de la bande de déversement	375 m ³ /h

*1 = La profondeur de fraisage maximum peut diverger de la donnée indiquée en raison de tolérances et de l'usure

Poids de la machine de base	
Poids à vide de la machine sans liquides	27 800 kg
Poids en marche, CE *2	29 800 kg
Poids en marche maximum (avec le plein de carburant et tous les équipements disponibles) en FB2100	34 220 kg
Poids des liquides	
Remplissage du réservoir d'eau plein	3 000 kg
Remplissage du réservoir de carburant (0,83 kg/l)	690 kg
Remplissage du réservoir AdBlue®/DEF (1,1 kg/l)	77 kg
Poids de la machine supplémentaires	
Conducteur et outillage	
Conducteur	75 kg
Poids de 5 seaux à pics	125 kg
Outillage de bord	30 kg
Tambours de fraisage en option au lieu d'en série	
Tambour de fraisage, FB2100, HT22, LA18 avec 169 pics	- 325 kg
Équipements supplémentaires en option	
Poste de conduite avec sièges confort au lieu de standard	250 kg
Toit protecteur au lieu de standard	280 kg
Bande repliable au lieu de standard	570 kg
VCS - Vacuum Cutting System	220 kg
Poids supplémentaire	1 100 kg

*2 = Poids de la machine, réservoirs d'eau et de carburant à moitié pleins, conducteur (75 kg), outillage de bord, sans options supplémentaires

Dimensions

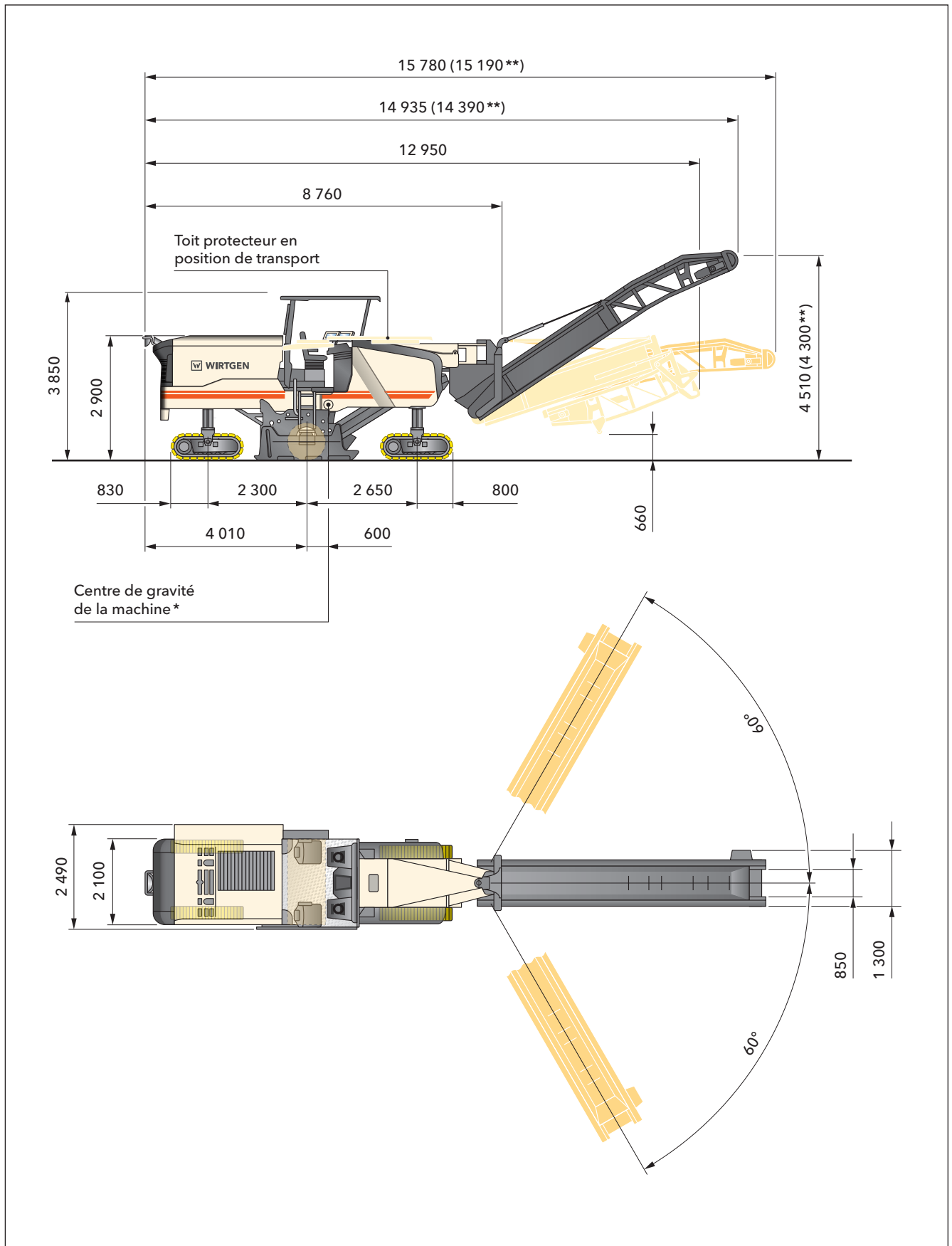

Dimensions en mm

* = Par rapport au poids en marche, CE avec bande en position sortie

** = Par rapport à la machine avec bande de déversement version courte

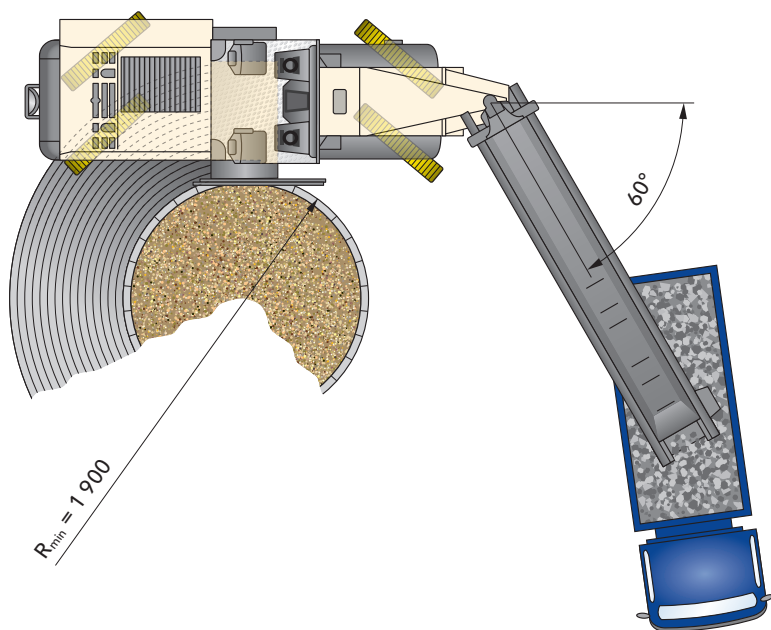
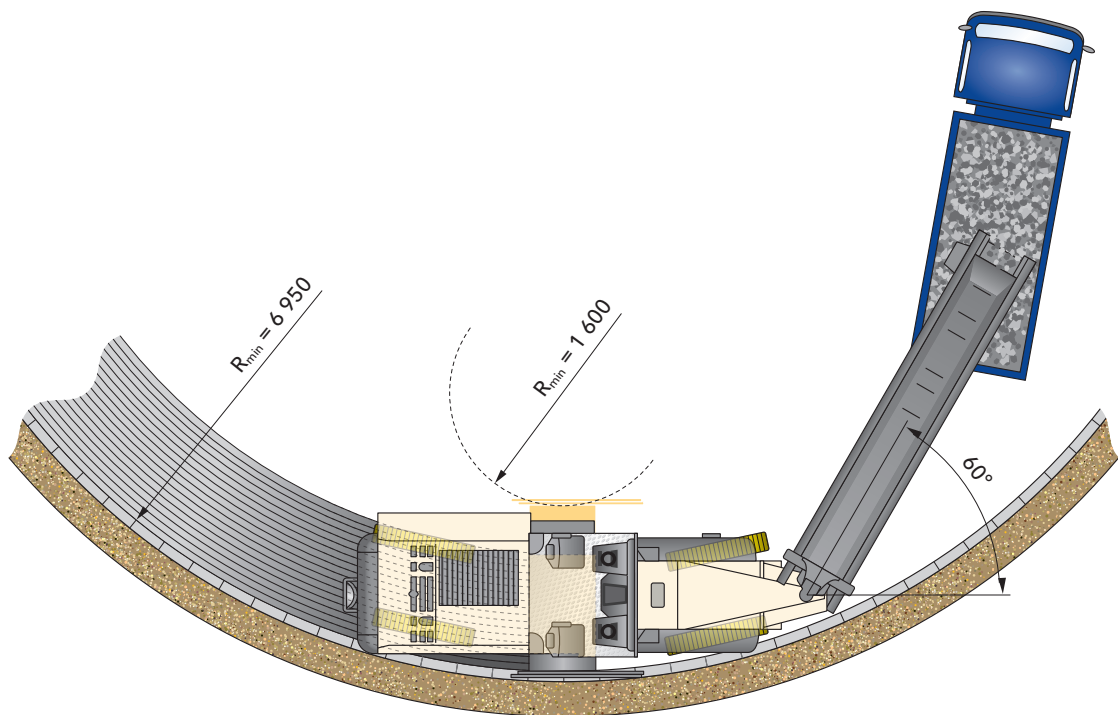

Fraisage en cercle, profondeur de fraisage de 150 mm, dimensions en mm

Équipements de série

48
49

Machine de base	
Machine de base avec moteur	■
Châssis de machine à taille de guêpe des deux côtés	■
Capot moteur insonorisé à ouverture hydraulique	■
Unité de compression d'air	■
Groupe hydraulique à batterie pour fonctions d'urgence	■
Installation de refroidissement par un ventilateur à vitesse réglée en fonction de la température	■
Compartiments de rangement pour seaux à pics	■
Groupe de fraisage	
Carter pour tambour de fraisage, largeur de fraisage FB2100	■
Carter de tambour de fraisage à déplacement transversal continu permettant le fraisage au ras des bords droit ou gauche de la machine; la plage de réglage est d'au total 800 mm (400 mm vers la gauche / 400 mm vers la droite)	■
Entraînement hydrostatique du tambour de fraisage	■
Trois régimes de tambour de fraisage à commutation électrique	■
Système antiplaques hydraulique à fonction de relevage de bande	■
Bouclier de reprofileur positionnable et déplaçable hydrauliquement	■
Portes latérales relevable hydrauliquement, espace libre 420 mm droite et à gauche	■
Rampe d'arrosage divisée en trois, dans le groupe de fraisage, segments commutables individuellement	■
Tambours de fraisage	
Tambour de fraisage, FB2100, HT22, LA15, avec 190 pics	□
Chargement du matériau fraisé	
Bandes à vitesse de transport réglable manuellement ou automatiquement	■
Installation d'arrosage d'eau sur la bande de réception	■
Angle de pivotement bande de déversement $\pm 60^\circ$	■
Bande de chargement, longueur 7 900 mm, largeur 850 mm	□
Commande de la machine et nivellement	
Ecran de commande multifonction, avec affichage des principaux états de fonctionnement de la machine	■
Diagnostic machine complet sur le display de la machine	■
Régulateur de puissance de fraisage activable automatiquement	■
Deux panneaux extérieurs pour fonctions de commande par le personnel au sol	■
Régulation de la profondeur de fraisage avec système de nivellement LEVEL PRO, avec un écran de commande et respectivement un capteur de hauteur électrique sur le vérin hydraulique des portes latérales droite et gauche	■

- = Équipements de série
- = Équipements de série, remplaçable au choix par équipements en option
- = Équipements en option

Poste de conduite	
Poste de conduite complet à suspension élastique	■
Panneau de commande réglable individuellement, confortable	■
Echelle/marchepied confortable pour accéder au poste de conduite, à droite et à gauche	■
Couvercles pour panneaux de commande à fermeture	■
Deux rétroviseurs avant et un rétroviseur à l'arrière de la machine	■
Poste de conduite avec sièges strapontin	□
Rétroviseurs latéraux standard	□
Train de roulement et réglage de la hauteur	
PTS - machine dirigée parallèlement à la chaussée de manière automatique	■
ISC - Contrôle de vitesse de chenille intelligent à entraînement à quatre chaînes hydraulique	■
Stabilité élevée de la machine grâce au quadruple essieu oscillant	■
Conduites librement sélectionnables pour la direction à quatre chaînes	■
Patins en polyuréthane EPS, en deux parties, extrêmement résistants à l'usure	■
Divers	
Kit éclairage de 5 projecteurs de travail halogène et 4 feux à DEL au niveau du groupe du tambour de fraisage	■
Fonction « Lumière Welcome-and-Go-home » avec éclairage à DEL au niveau de l'échelle/marchepied et du poste de conduite	■
Gros kit d'outillage dans une boîte à outils verrouillable	■
Au total 6 interrupteurs d'ARRET d'URGENCE judicieusement disposés sur la machine	■
Installation d'eau haute pression activable automatiquement, 18 bars, 67 l/mn	■
Pré-équipement de la machine pour l'installation de l'unité de commande WITOS FleetView. « WIRTGEN Road Technologies Telematics and on-site Solutions » (WITOS) est le système télématique intelligent de WIRTGEN Road Technologies pour une gestion efficace des flottes et des services dans le monde entier.	■
Certification européenne de modèle type, label GS et conformité CE	■
Remplissage du réservoir d'eau à l'arrière de la machine	□
Peinture standard blanc crème RAL 9001	□
Kit d'éclairage halogène 24 V avec gyrophares	□

■ = Équipements de série
 □ = Équipements de série, remplaçable au choix par équipements en option
 □ = Équipements en option

Équipements en option

50
51

Groupe de fraisage	
Chariot de manutention facilitant le changement de tambour de fraisage FCS, largeur FB2000 à FB2200	<input type="checkbox"/>
Tambours de fraisage	
Tambour de fraisage, FB2100, HT22, LA18, avec 169 pics	<input type="checkbox"/>
Chargement du matériau fraisé	
Bande de chargement raccourcie, repliable hydrauliquement, longueur 7 900 mm, largeur 850 mm	<input type="checkbox"/>
Bande de chargement raccourcie, repliable hydrauliquement, longueur 7 300 mm, largeur 800 mm	<input type="checkbox"/>
Unité d'aspiration VCS	<input type="checkbox"/>
Commande de la machine et nivellement	
Palpage par 1 palpeur ultrason devant du tambour de fraisage côté droit ou gauche	<input type="checkbox"/>
Palpage par 2 palpeurs ultrason devant du tambour de fraisage côté droit et gauche	<input type="checkbox"/>
Palpage par 1 Sonic Ski à l'avant du tambour côté droit ou gauche	<input type="checkbox"/>
Palpage par 2 Sonic Ski à l'avant du tambour côté droit et gauche	<input type="checkbox"/>
Display LEVEL PRO	<input type="checkbox"/>
Prééquipement multiplex comprenant 4 prises de palpeurs	<input type="checkbox"/>
Multiplex 3 x à droite avec 2 palpeurs ultrason, prééquipement multiplex compris	<input type="checkbox"/>
Multiplex 3 x à droite + gauche avec 4 palpeurs ultrason, prééquipement multiplex compris	<input type="checkbox"/>
Pré-équipement pour nivellement au laser sans l'émetteur laser	<input type="checkbox"/>
Pré-équipement pour nivellement 3D	<input type="checkbox"/>
Capteur d'inclinaison latérale	<input type="checkbox"/>
Mesure de la profondeur de fraisage effective et affichage sur display LEVEL PRO	<input type="checkbox"/>
Poste de conduite	
Poste de conduite avec compartiment de rangement et sièges strapontins	<input type="checkbox"/>
Poste de conduite avec sièges confortables	<input type="checkbox"/>
Rétroviseurs latéraux rabattables avec le signal Stop and Go	<input type="checkbox"/>
Toit sur poste de conduite rabattable électro-hydrauliquement	<input type="checkbox"/>
Chauffage à air pulsé au niveau des pieds du conducteur	<input type="checkbox"/>
Système de contrôle avec 2 caméras	<input type="checkbox"/>
Système vidéo avec 6 caméras et moniteur supplémentaire	<input type="checkbox"/>

- = Équipements de série
- = Équipements de série, remplaçable au choix par équipements en option
- = Équipements en option

Divers	
Remplissage du réservoir d'eau avec pompe de remplissage hydraulique	<input type="checkbox"/>
Peinture 1 teinte (RAL à définir)	<input type="checkbox"/>
Peinture 2 teintes (RAL à définir)	<input type="checkbox"/>
Peinture en max. 2 teintes et châssis à vos couleurs (RAL à définir)	<input type="checkbox"/>
Kit d'éclairage grande puissance LED 24 V avec gyrophares	<input type="checkbox"/>
Lest 1 100 kg	<input type="checkbox"/>
Grand compartiment de rangement à l'arrière de la machine	<input type="checkbox"/>
Préchauffage électrique du filtre à carburant	<input type="checkbox"/>
Nettoyeur haute pression à eau, 150 bars 15 l/min	<input type="checkbox"/>
Chasse-pic hydraulique	<input type="checkbox"/>
Marteau pneumatique avec emmanche-pic et chasse-pic	<input type="checkbox"/>
Sièges supplémentaires pour changement de pics avec compartiment de rangement	<input type="checkbox"/>
Pompe de remplissage de diesel avec 5,00 m de flexible	<input type="checkbox"/>
Système télématique WITOS FleetView, durée de 3 ans comprise (EU)	<input type="checkbox"/>
Système télématique WITOS FleetView, durée de 3 ans comprise (US)	<input type="checkbox"/>
Système télématique WITOS FleetView, durée de 3 ans comprise - PROMOTION	<input type="checkbox"/>

= Équipements de série
 = Équipements de série, remplaçable au choix par équipements en option
 = Équipements en option



WIRTGEN GmbH
Reinhard-Wirtgen-Str. 2 · 53578 Windhagen · Allemagne
Tél: +49 (0)26 45/131-0 · Telefax: +49 (0)26 45/131-392
Internet: www.wirtgen.com · E-Mail: info@wirtgen.com

